

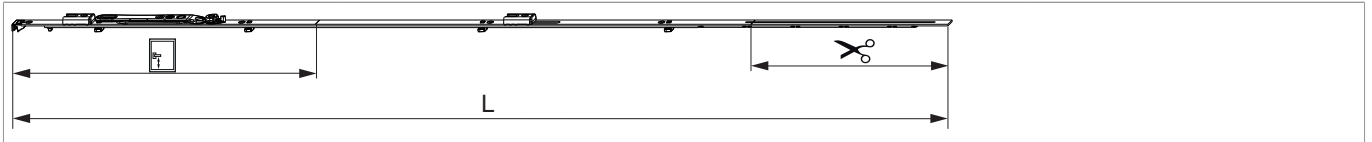

221910 - MM Stulpflügelgetriebe fix Beschlagsnut EH 1340 für 2 i.S. GM 400 FFH 1.091-1.340 silber

Technische Zeichnung



				L				№
Silber	für 2 i.S.	1340	400	1.236,5	1.091 - 1.340	260,5	10	221910 ^{1) 2)}

¹⁾ Für einbruchhemmende Fenster nach EN 1627.

²⁾ Nur in Verbindung mit DK-Getriebe 1340 EH Art. Nr. 201744 verwendbar.

Schraubpositionstabelle

№		1	2	3	4	5	6	7	8	9
221910	6	18,5	91,5	300	628,5	674	855			

Stanzbild

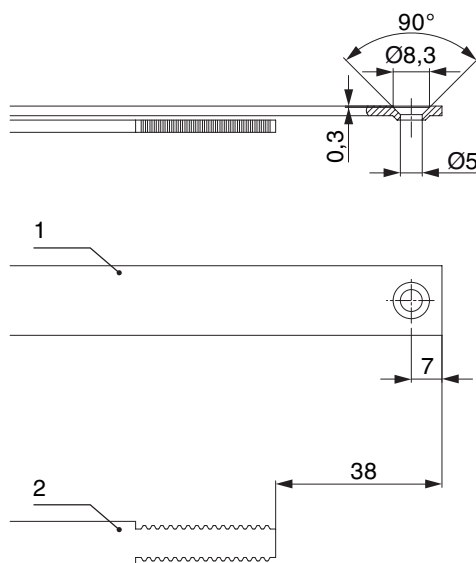

1. Stulp

2. Riegel

ACHTUNG: Mit geschlossenem Spreizhebel ablängen!



221910 - MM Stulpflügelgetriebe fix Beschlagsnut EH 1340 für 2 i.S. GM 400 FFH 1.091-1.340 silber

Klipsverbindung

Klipsverbindung einhängen

1

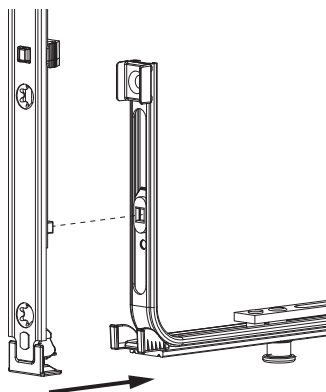

2

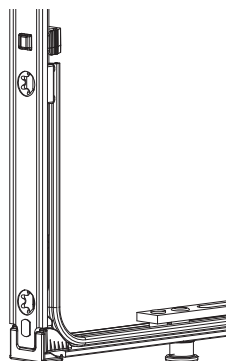

Klipsverbindung aushängen

1

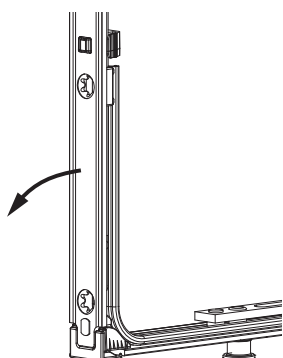

2

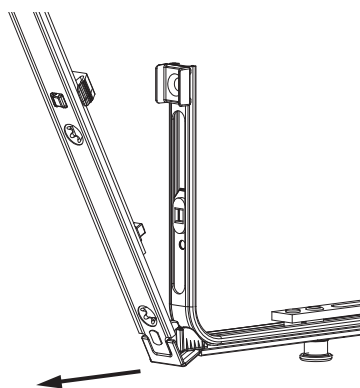

3





221910 - MM Stulpflügelgetriebe fix Beschlagsnut EH 1340 für 2 i.S. GM 400 FFH 1.091-1.340 silber

Zahnkassenverbindung

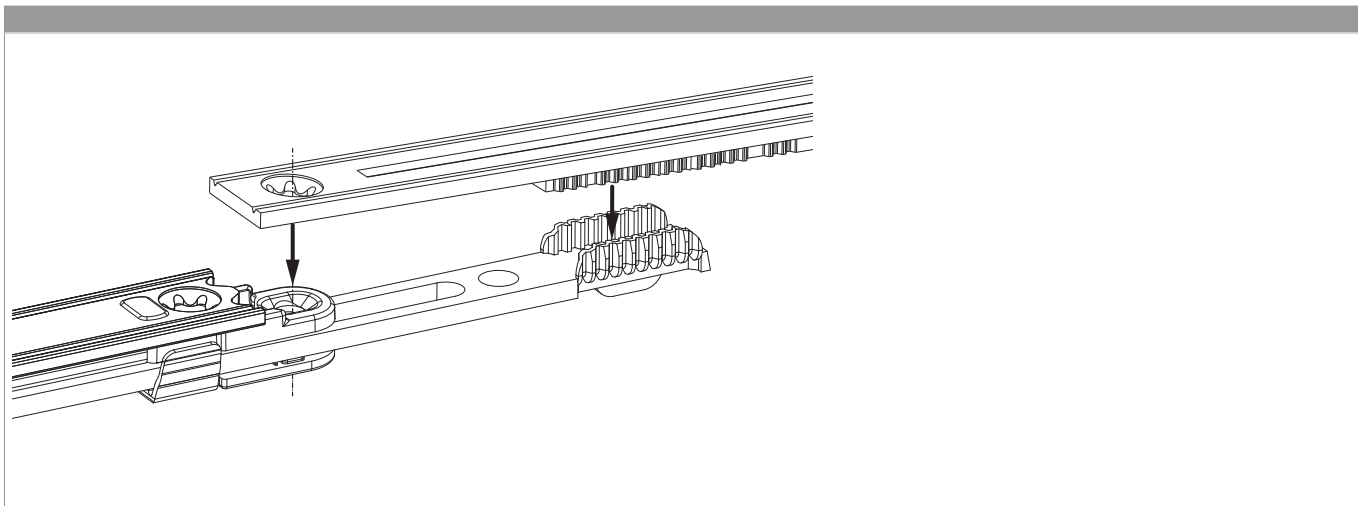

Montage

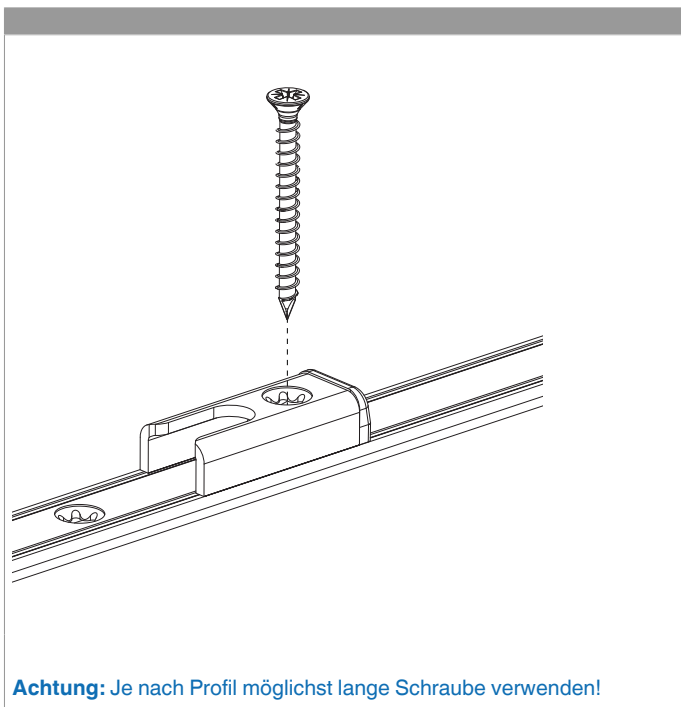



221910 - MM Stulpflügelgetriebe fix Beschlagsnut EH
1340 für 2 i.S. GM 400 FFH 1.091-1.340 silber

Gegenüberstellung der Kerbmarken

