

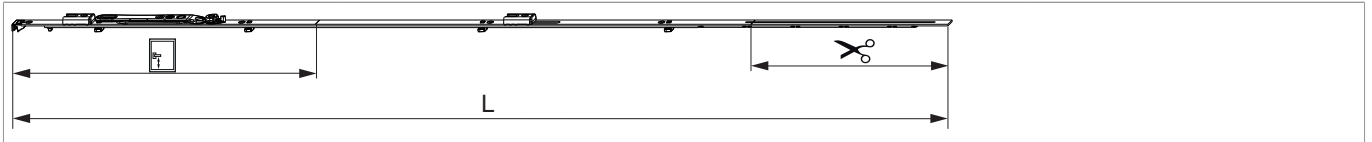

## 209023 - MM Stulpflügelgetriebe fix Beschlagsnut EH 1590 für 2 i.S. GM 500 FFH 1.341-1.590 silber

### Technische Zeichnung



				<b>L</b>				<b>№</b>
Silber	für 2 i.S.	1590	500	1.487,5	1.341 - 1.590	260,5	10	209023 <sup>1) 2)</sup>

<sup>1)</sup> Für einbruchhemmende Fenster nach EN 1627.

<sup>2)</sup> Nur in Verbindung mit DK-Getriebe 1590 EH Art. Nr. 208804 verwendbar.

### Schraubpositionstabelle

<b>№</b>		1	2	3	4	5	6	7	8	9
209023	9	18,5	91,5	303,5	400	600	750	863,5	910	1.100

### Stanzbild

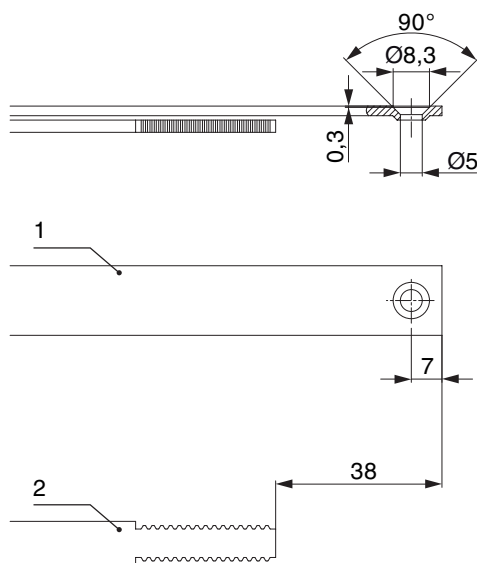

1. Stulp

2. Riegel

ACHTUNG: Mit geschlossenem Spreizhebel ablängen!



## 209023 - MM Stulpflügelgetriebe fix Beschlagsnut EH 1590 für 2 i.S. GM 500 FFH 1.341-1.590 silber

### Klipsverbindung

#### Klipsverbindung einhängen

1

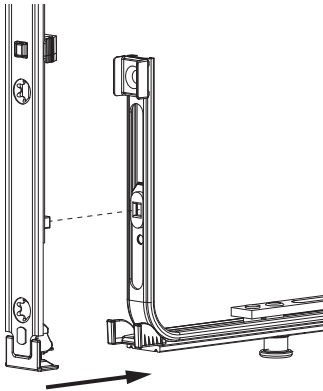

2

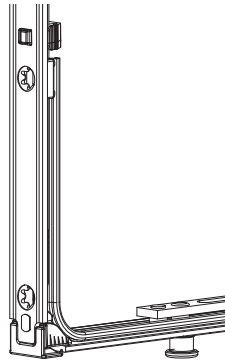

#### Klipsverbindung aushängen

1

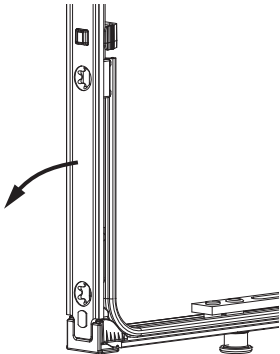

2

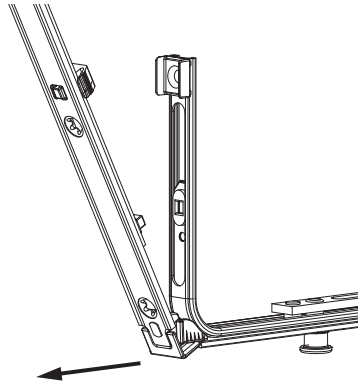

3

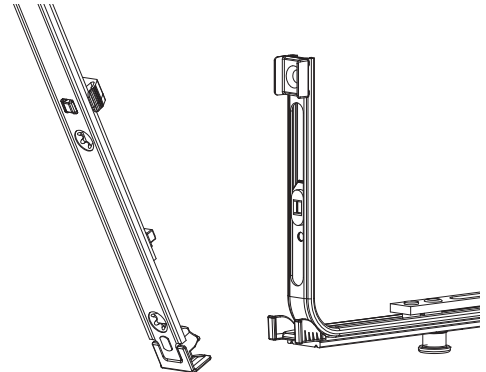



## 209023 - MM Stulpflügelgetriebe fix Beschlagsnut EH 1590 für 2 i.S. GM 500 FFH 1.341-1.590 silber

### Zahnkassenverbindung

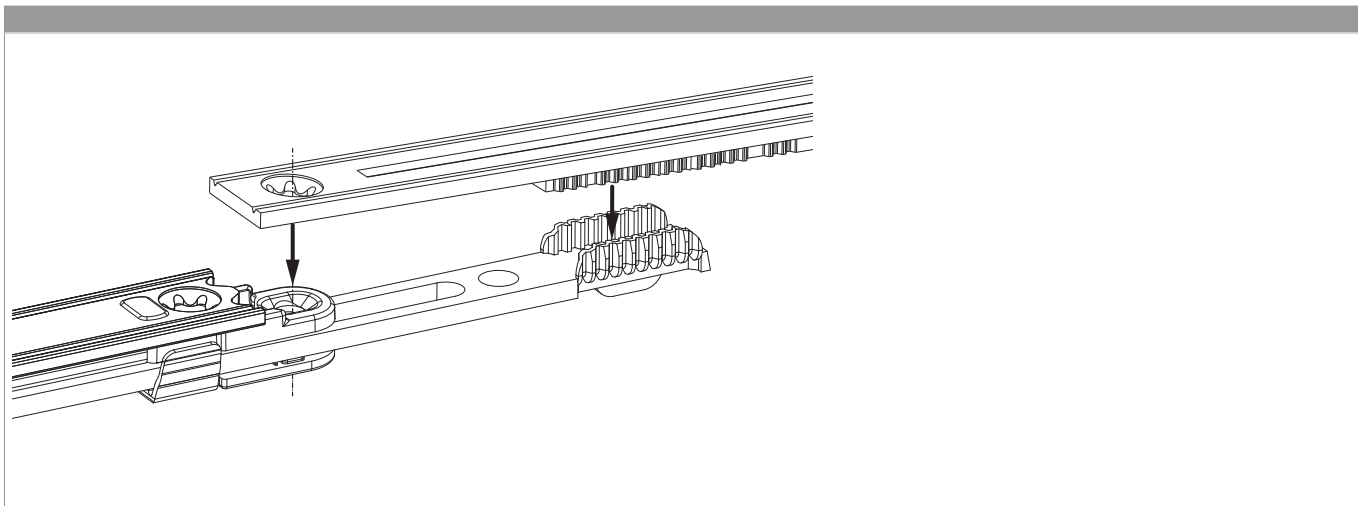

### Montage

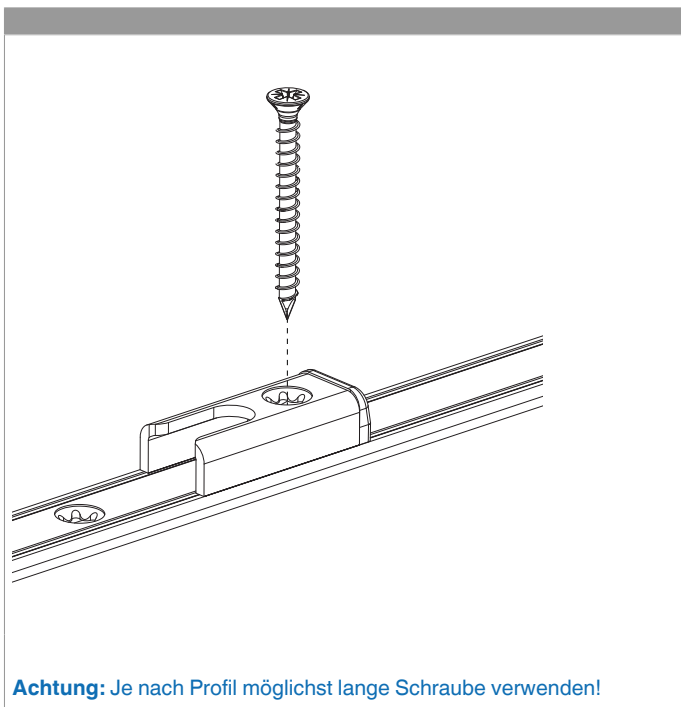

**Achtung:** Je nach Profil möglichst lange Schraube verwenden!



209023 - MM Stulpflügelgetriebe fix Beschlagsnut EH  
1590 für 2 i.S. GM 500 FFH 1.341-1.590 silber

Gegenüberstellung der Kerbmarken

