

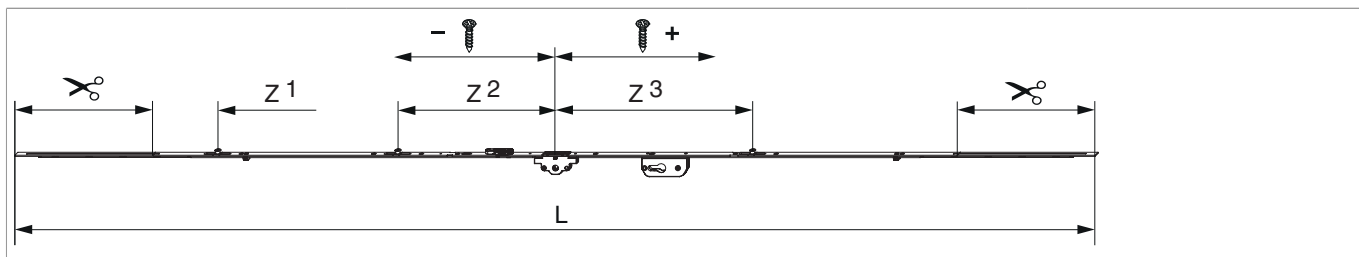

## 210347 - MM Getriebe variabel DK DM 25 sperrbar PZ 2250 mit 3 i.S. FFH 1.751-2.250 silber

### Technische Zeichnung



		<b>L</b>						<b>No</b>
Silber	2250	2.040	25	1.751 - 2.250	260	1	10	210347 <sup>1)</sup>

<sup>1)</sup> Empfehlung: Griffmaß sollte zwischen 1/3 und 1/2 von FFH sein.

### Schraubpositionstabelle

<b>No</b>		1	2	3	4	5	6	7	8
210347	8	-595	-345	-255	-186,5	74	338	415	653

### Zapfensitztable

<b>No</b>		Z1	Z2	Z3
210347	3	-640	-300	370

### Lehren

			<b>No</b>
Bohrlehre für Getriebebohrung MM	für 3 mm- und 12 mm- Bohrer	1	203862
Bohrlehre für Türgetriebe sperrbar DM 25-50 mm	Profilbreite bis 110 mm	1	214634



210347 - MM Getriebe variabel DK DM 25 sperrbar PZ  
2250 mit 3 i.S. FFH 1.751-2.250 silber

### Abmessungen Getriebekasten

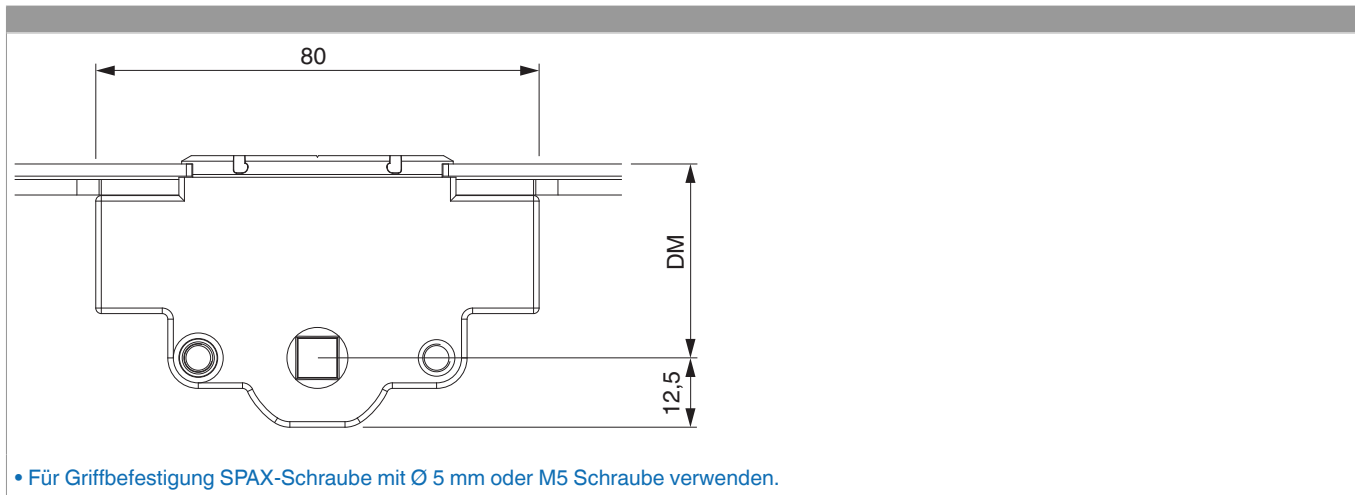

### Abmessungen Schlosskasten

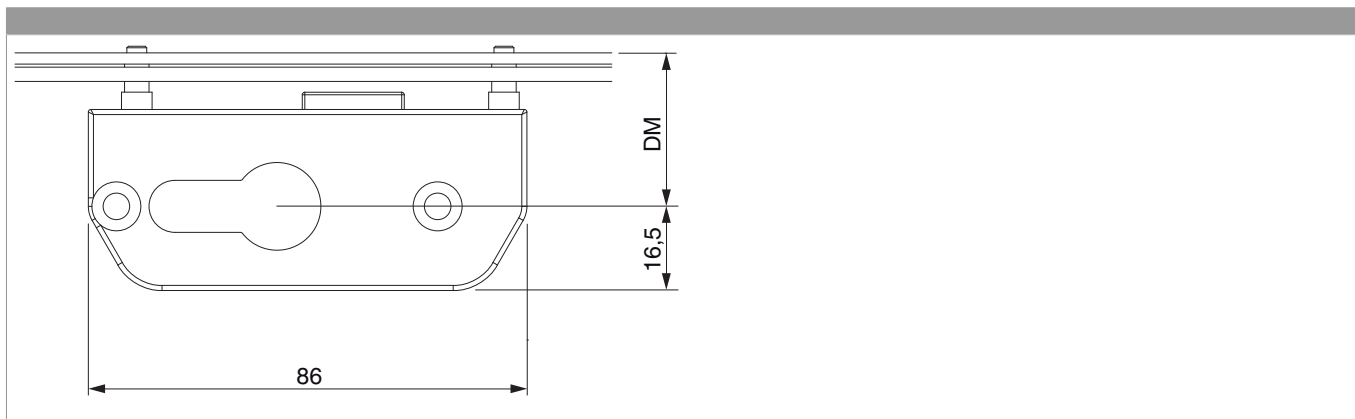

## Bohrbild

Für Holz-, Kunststoff- und Aluminiumfenster

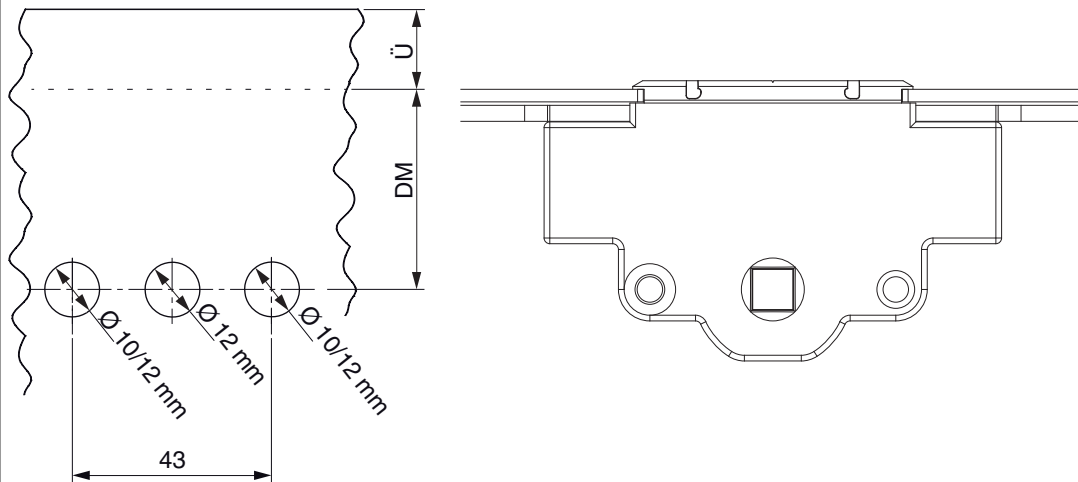

## Bohrbild Schlosskasten

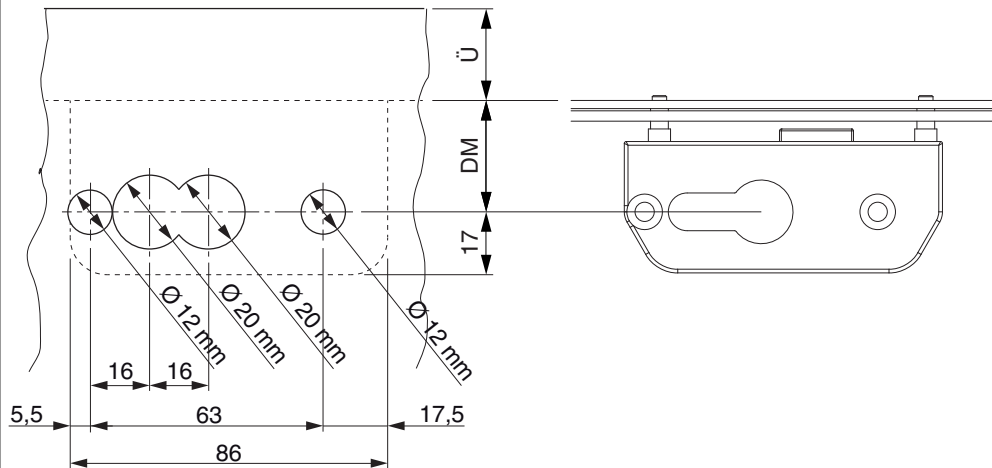



## 210347 - MM Getriebe variabel DK DM 25 sperrbar PZ 2250 mit 3 i.S. FFH 1.751-2.250 silber

### Positionierung Hebeteile

Hebeteile 4L / ohne Türschnapper

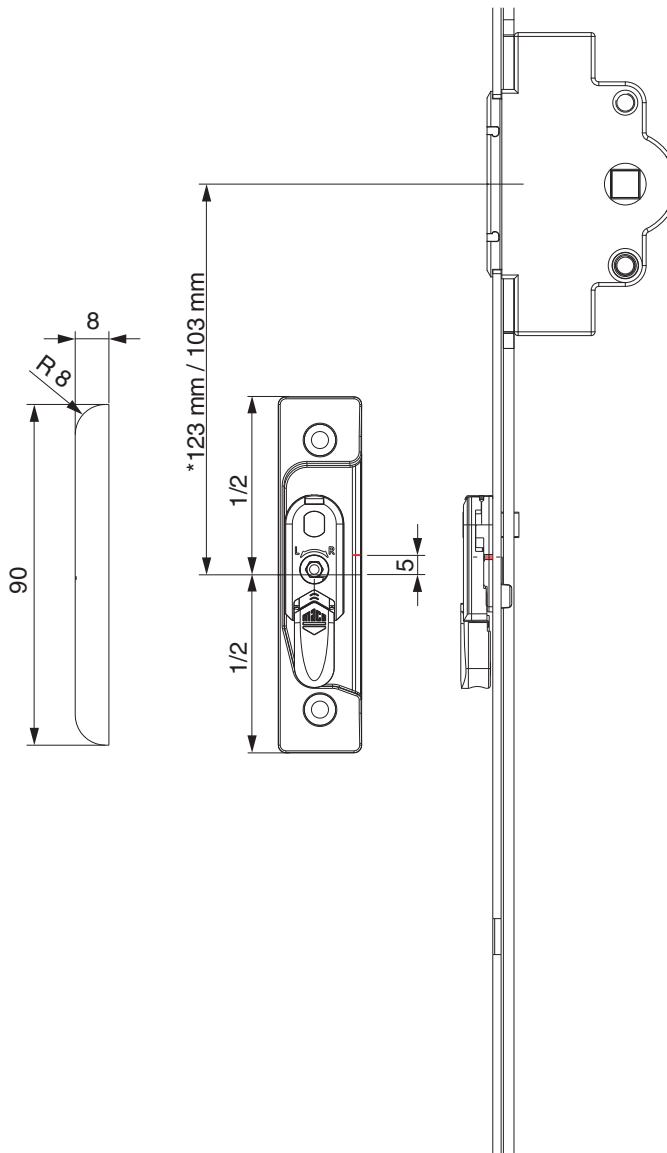

\* bei Getriebegröße 660



210347 - MM Getriebe variabel DK DM 25 sperrbar PZ  
2250 mit 3 i.S. FFH 1.751-2.250 silber

12 mm Falzluft

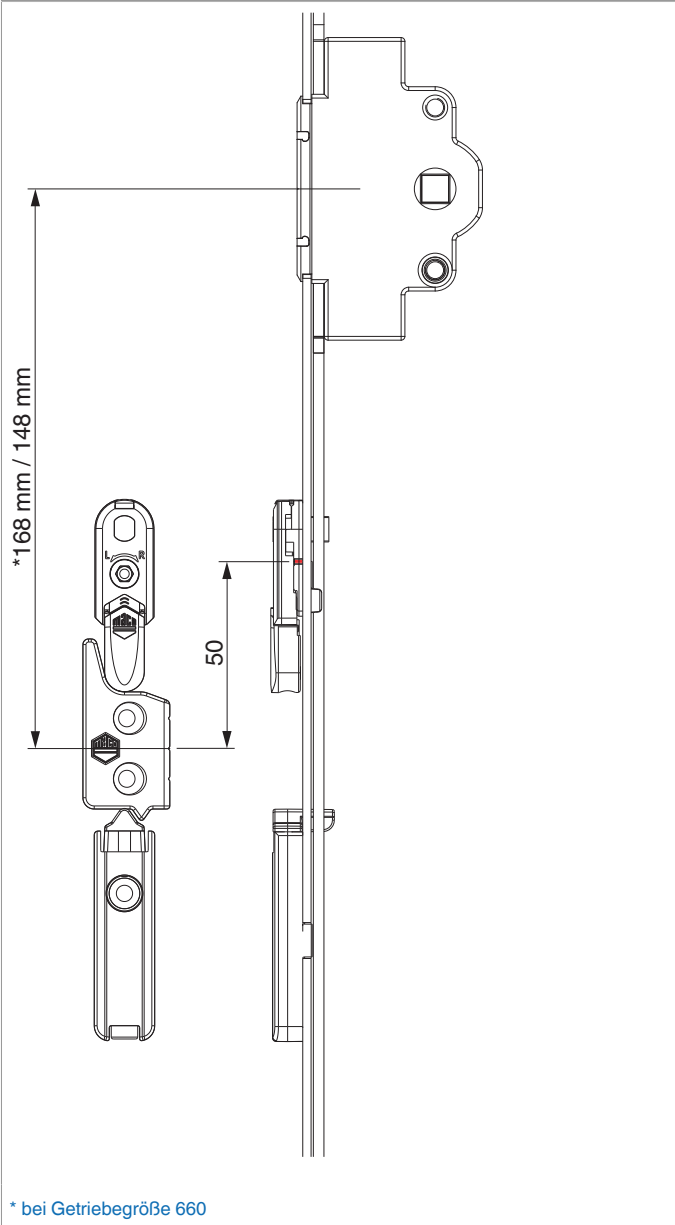

## Stanzbild

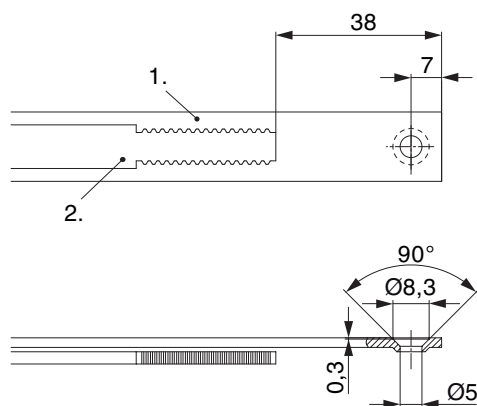

• Wir empfehlen die Schnittkanten von TRICOAT-PLUS Beschlagteilen mit dem TRICOAT-PLUS-Ausbesserungslack (Art. Nr. 358440) nachzubehandeln.

- 1. Stulp
- 2. Riegel

## Ausschwenken und Einstellen der Hebesicherung

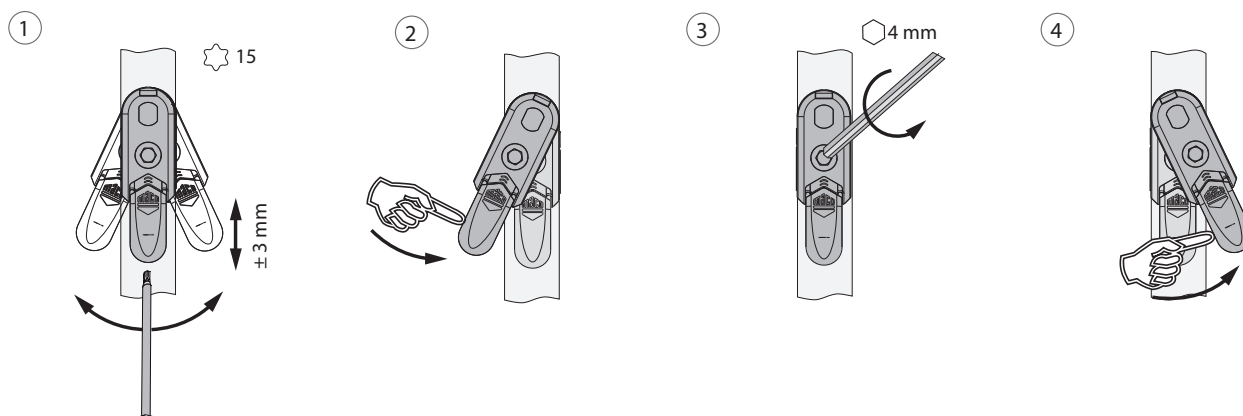

- 1. Ausschwenken und Höhenverstellung der Hebesicherung.
- 2. Rückstellung der Hebesicherung.
- 3. Mittenfixierung der Hebesicherung.
- 4. Ausschwenken der Hebesicherung.



210347 - MM Getriebe variabel DK DM 25 sperrbar PZ  
2250 mit 3 i.S. FFH 1.751-2.250 silber

## Zahnkastenverbindung

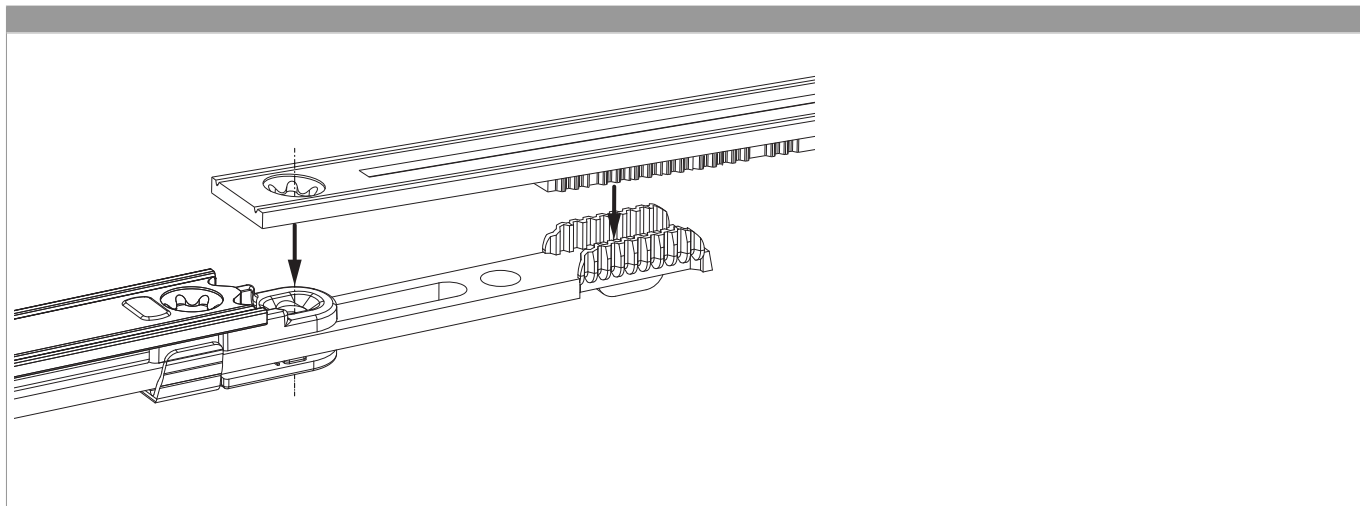



210347 - MM Getriebe variabel DK DM 25 sperrbar PZ  
2250 mit 3 i.S. FFH 1.751-2.250 silber

Türgetriebe sperrbar - Anschlag

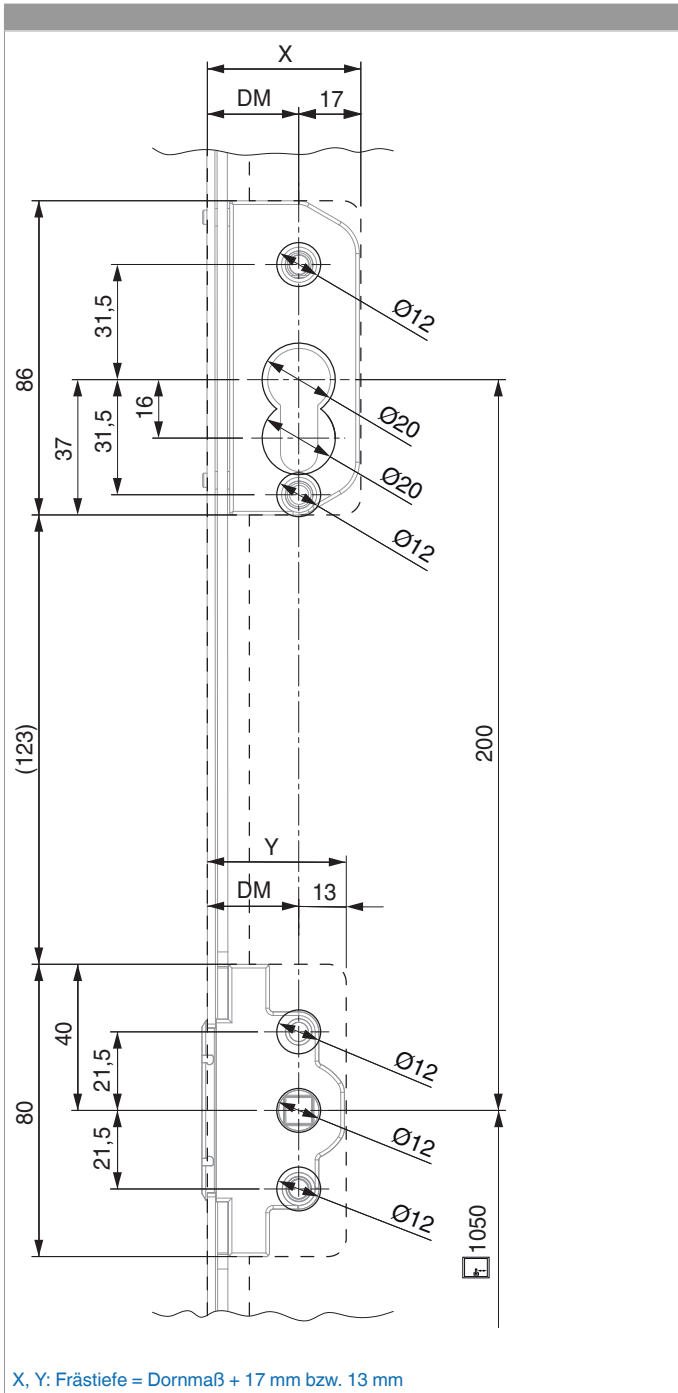



## 210347 - MM Getriebe variabel DK DM 25 sperrbar PZ 2250 mit 3 i.S. FFH 1.751-2.250 silber

### Anwendungsbereiche

- **Türgetriebe mit Sonderdornmaßen** für Holztüren mit Griffen und durchgehendem Zylinder können auf der Innen- und Außenseite montiert werden. **Achtung:** Bei Türgetrieben für Holztüren können Griffe und Halbzylinder nur auf der Innenseite montiert werden.
- Für das Getriebe können alle handelsüblichen Profilzylinder DM 25 verwendet werden.

### Anschlag am Flügel

1. Bohrungen für Oliven und Rosetten sowie Getriebe und Zylinder lt. Zeichnung anreißen oder MACO-Bohrlehre für sperrbares Türgetriebe verwenden.
2. Getriebe- und Schlosskasten ausfräsen (Ø 12 mm, Frästiefe lt. Tabelle Maß X und Y).
3. Getriebe wie bei normalen Türgetrieben ablängen und montieren.
4. Griffe und Rosetten anbringen, Befestigungsschrauben an Profilstärke anpassen.

### Anschlag am Rahmen

Die Positionen der Verriegelungszapfen entsprechen denen des normalen Türgetriebes. Anschlag der Schließteile mit den üblichen MULTI-Lehren.

### Verwendung der Bohrlehre Best.-Nr. 214634

1. Bohrlehre rechts oder links eingestellt aufstecken.
2. An Flügelunterkante lt. Abbildung anschlagen.
3. Lehre spannen (Flügelmuttern).

Bohrer Ø 12 mm für Durchgangslöcher der Olive bzw. Rosette; Bohrer Ø 3 mm zum Markieren der Zylinderlöcher (mit Ø 20 mm nachbohren).  
Lehre kann bis zu einer Türstärke von 110 mm verwendet werden.

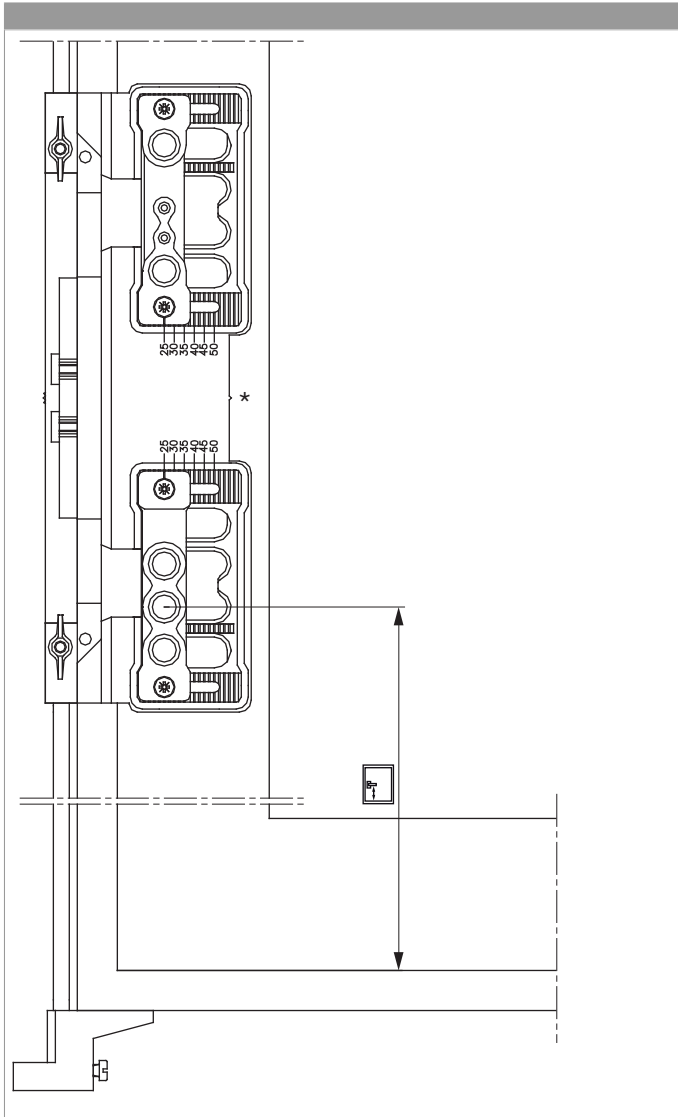

### Verwendung als Frässhablone

- Die Lehre kann zum Ausfräsen des Getriebe- und Zylinderkastens verwendet werden (Fräser 16 mm - Frästiefe beachten, Anlaufing 27 mm).

### Getriebe- und Zylinderfräsung

1. Vor dem Einfräsen sind die Kerbmarken auf den Flügel zu übertragen!
2. Bohrlehre so weit nach unten bzw. nach oben schieben, bis sich die mittlere Kerbmarke mit der übertragenen Markierung deckt.

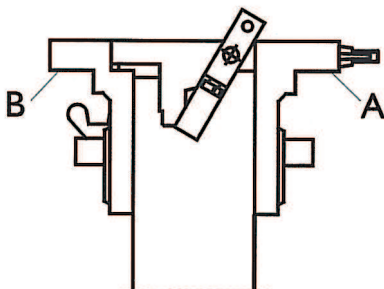

- Lehren werden rechts eingestellt geliefert (siehe Abbildung).
- Für linke Türen müssen die Teile (A und B) gegeneinander vertauscht werden!

## Anpressdruckeinstellung

i.S Zapfen und Verschlusszapfen

