

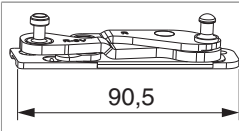

215830 - Ecklager 3-flg. Multi Power 9V rechts Holz FT24 Silber

Technische Zeichnung



| | | | | | | | No |
|--------|--------|----|-----------|---|----|----|-----------|
| Silber | rechts | 9V | Holz FT24 | 4 | 80 | 20 | 215830 |

Lehren

| | | | | No |
|-------------------------------------|--------------|------|---|----------------------|
| Bohrlehre für Eck- und Scherenlager | rechts | FT24 | 1 | 217092 |
| Fräsrahmen | | | 1 | 225618 ¹⁾ |
| Fräseinsätze für Drehlager 3-flg. | rechts/links | | 1 | 368094 |

¹⁾ Ersatz- und Einzelteil erhältlich.

²⁾ Fräseinsätze Ecklager, Scherenlager oder Drehlager 3-flg. extra bestellen.



Anwendungsdiagramme

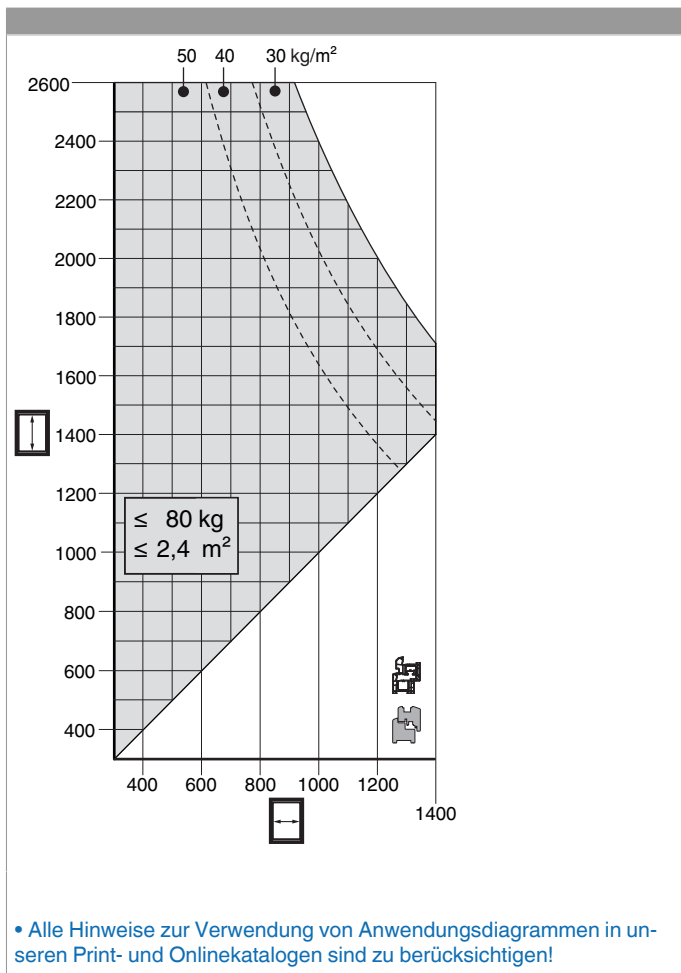

Bohrung mit Lehren

für Eck- und Scherenlager 3-flg.

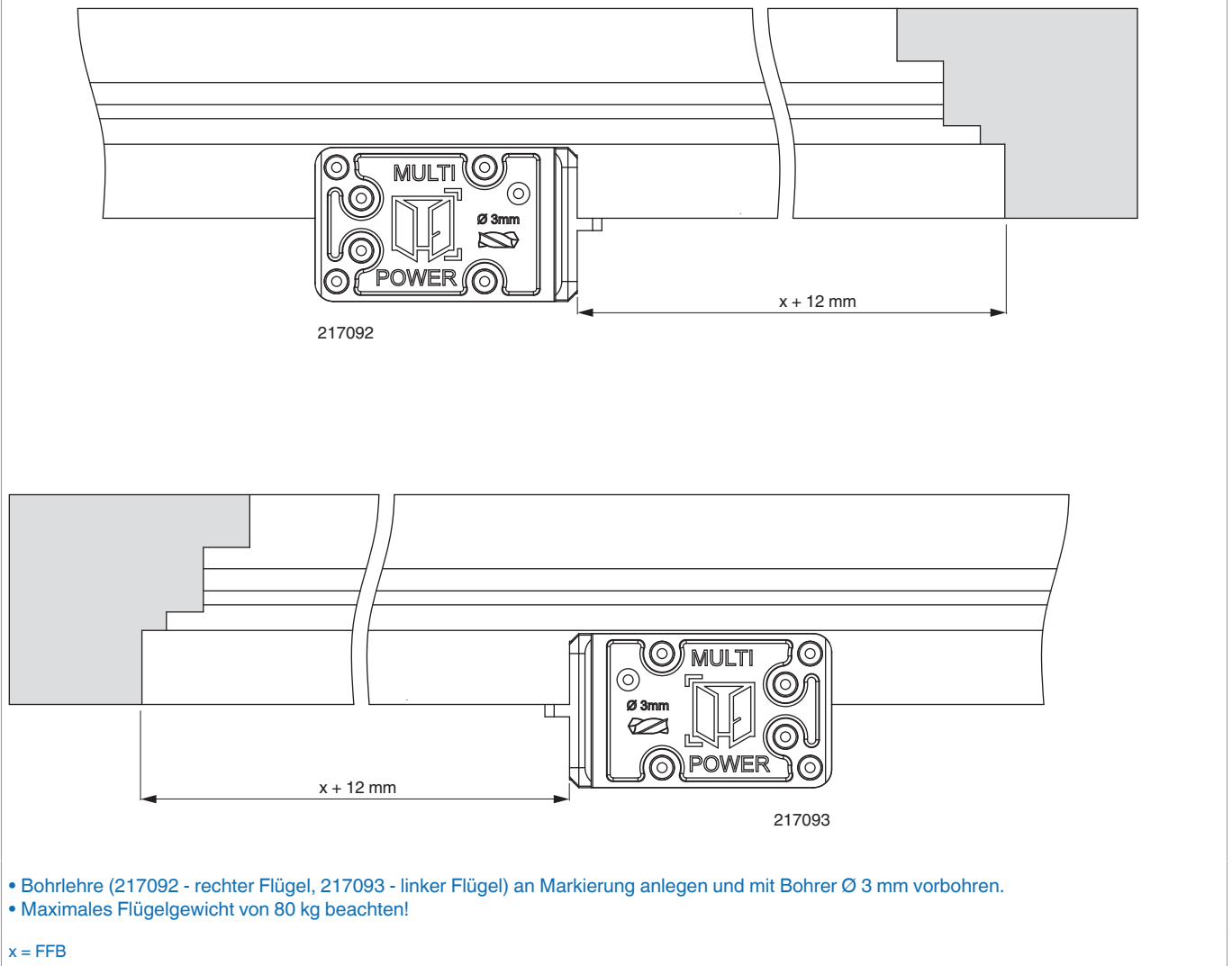

Bohrbild

Ecklager

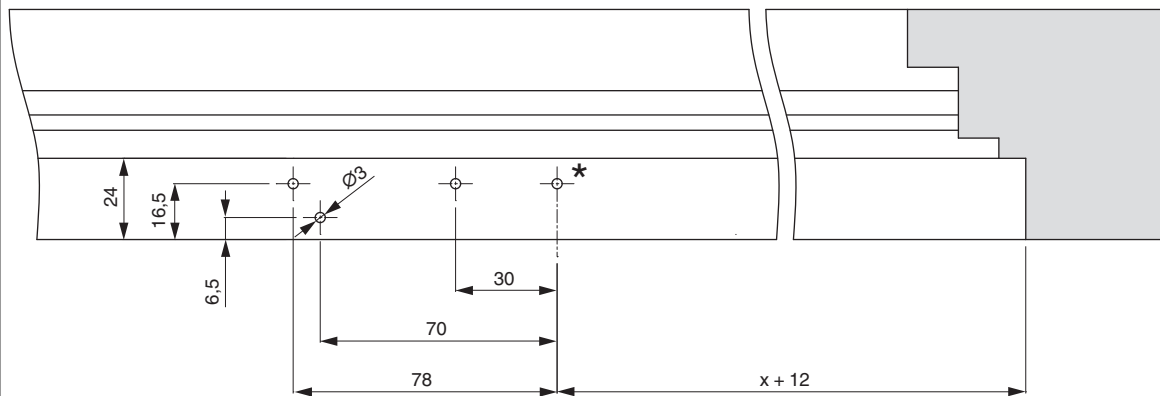

- Fehlendes Schraubloch (*) nach Einsetzen des Lagers bohren und verschrauben!

x = FFB

Rahmen fräsen unter FT 24

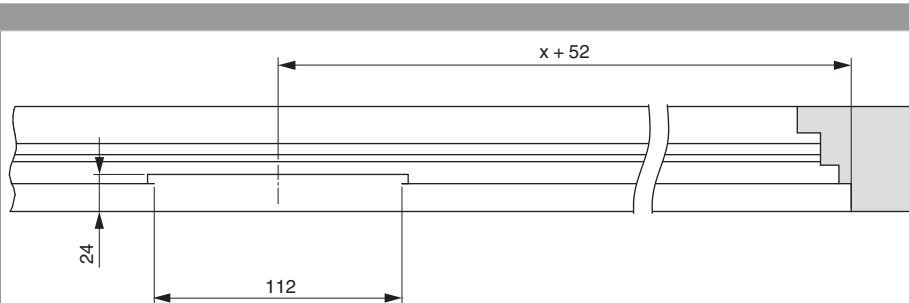

x = FFB

Montage

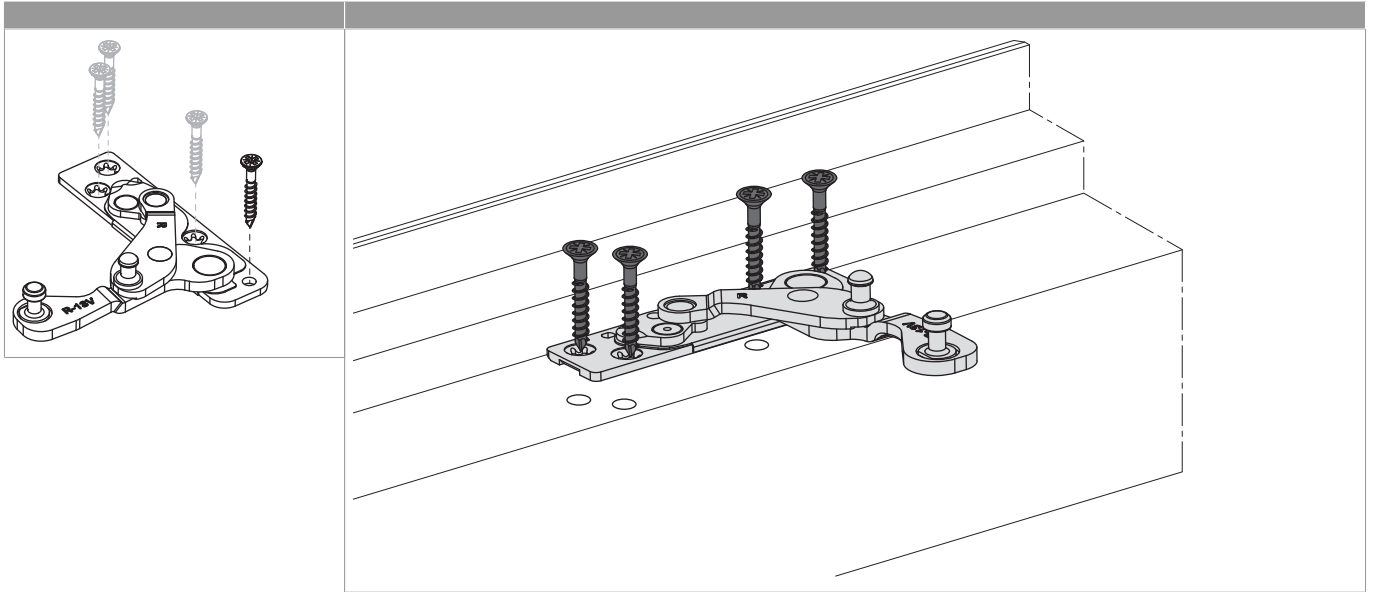

- Falzluft unten waagrecht mindestens 12,5 mm!
- Das Ecklager zuerst vorbohren!
- Das Ecklager geöffnet in Rahmenfalz einsetzen und verschrauben.
- Sonderschraube $\varnothing 4,5 \times 38$ mm (Art. Nr.: 362918 bzw. 367828) verwenden!



GEFAHR!

Lebensgefahr durch Nichtbeachtung der Verarbeitungshinweise!

- Die Verschraubung der Lagerteile muss den Anforderungen der Richtlinie TBDK (Gütegemeinschaft Schlösser und Beschläge - www.schlossindustrie.de) bzw. der EN 13126-8 entsprechen!
- Das maximale Flügelgewicht darf nicht überschritten werden! Anwendungsdiagramm beachten!



WICHTIG!

Zusätzliche Schraube nicht vergessen!



215830 - Ecklager 3-flg. Multi Power 9V rechts Holz FT24 Silber

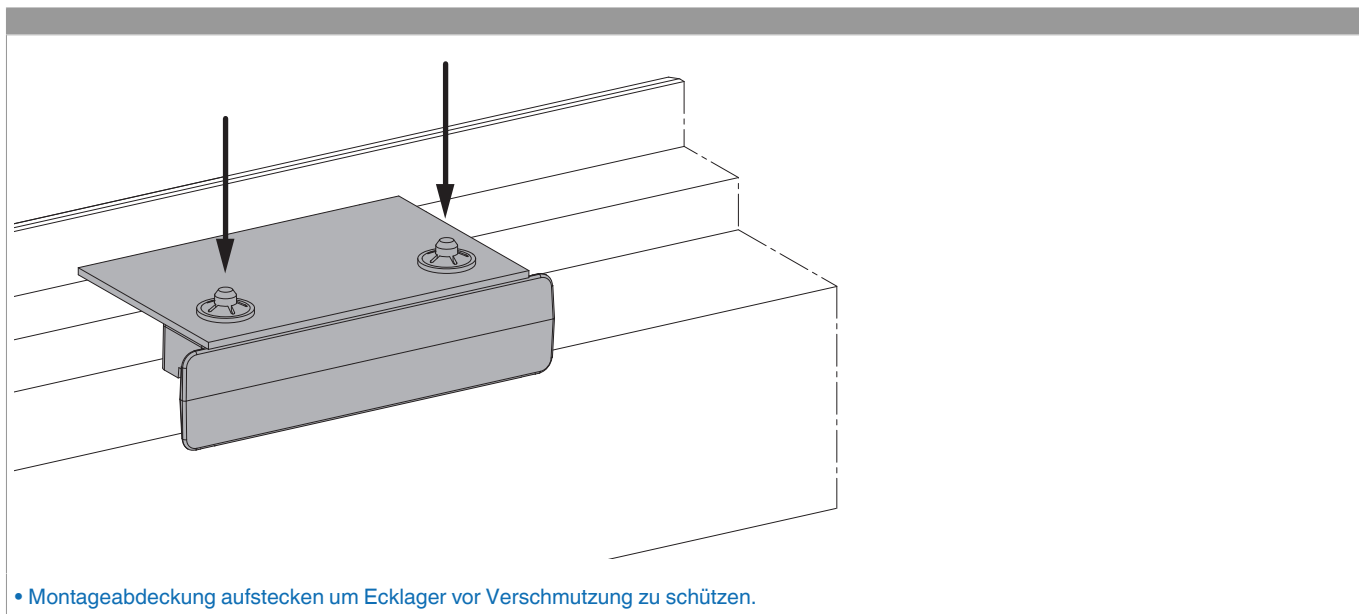

Freimaßangaben

Freimaß bandseitig für flächenbündiges Profil

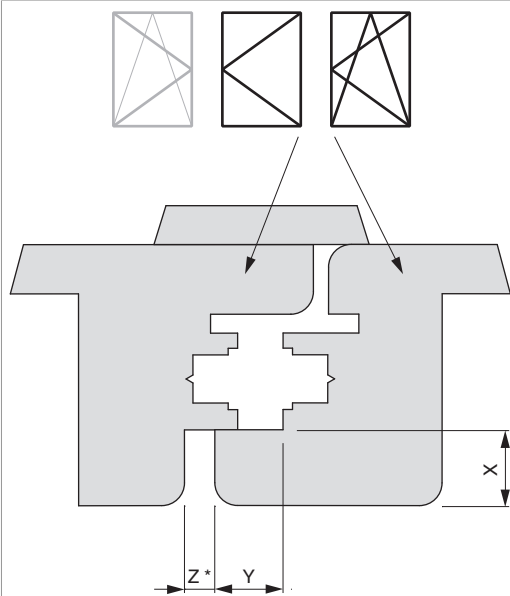

* Mindestfreimaß ist von der Ausführung des Überschlags (Radius, Lackstärke, ...) abhängig. Die Werte für Z in der Tabelle sind ohne Berücksichtigung von Toleranzen. Wir empfehlen immer vorab eine kundenseitige Überprüfung des verwendeten Profils!

Werte für Z

| X | | | | | | | | | |
|---|----|----|----|----|----|----|----|----|----|
| | 16 | 17 | 18 | 19 | 20 | 21 | 22 | 23 | 24 |



215830 - Ecklager 3-flg. Multi Power 9V rechts Holz FT24 Silber

| Werte für Z | | | | | | | | | | |
|-------------|----|---|---|---|---|---|---|---|----|----|
| Y | 18 | 4 | 4 | 4 | 6 | 7 | 8 | 9 | 10 | 12 |
| | 20 | 4 | 4 | 4 | 4 | 5 | 6 | 7 | 8 | 10 |
| | 22 | 4 | 4 | 4 | 4 | 4 | 5 | 6 | 7 | 8 |

Anpressdruckeinstellung

