



## 209507 - MM Stulpflügelgetriebe fix Beschlagnut für Kippschwinge 840 für 1 VZ GM 300 FFH 661-840 silber

### Technische Zeichnung



				L				N <sup>o</sup>
Silber	für 1 VZ	840	300	736,5	661 - 840	190,5	10	209507 <sup>1)</sup>

<sup>1)</sup> Nur in Verbindung mit Dreh-Getriebe 840 mit Kippschwinge Art. Nr. 209590 verwendbar.

### Schraubpositionstabelle

N <sup>o</sup>		1	2	3	4	5	6	7	8	9	10	11	12	13	14	15
209507	5	37	91,5	251,5	383,5	429,5										

### Stanzbild

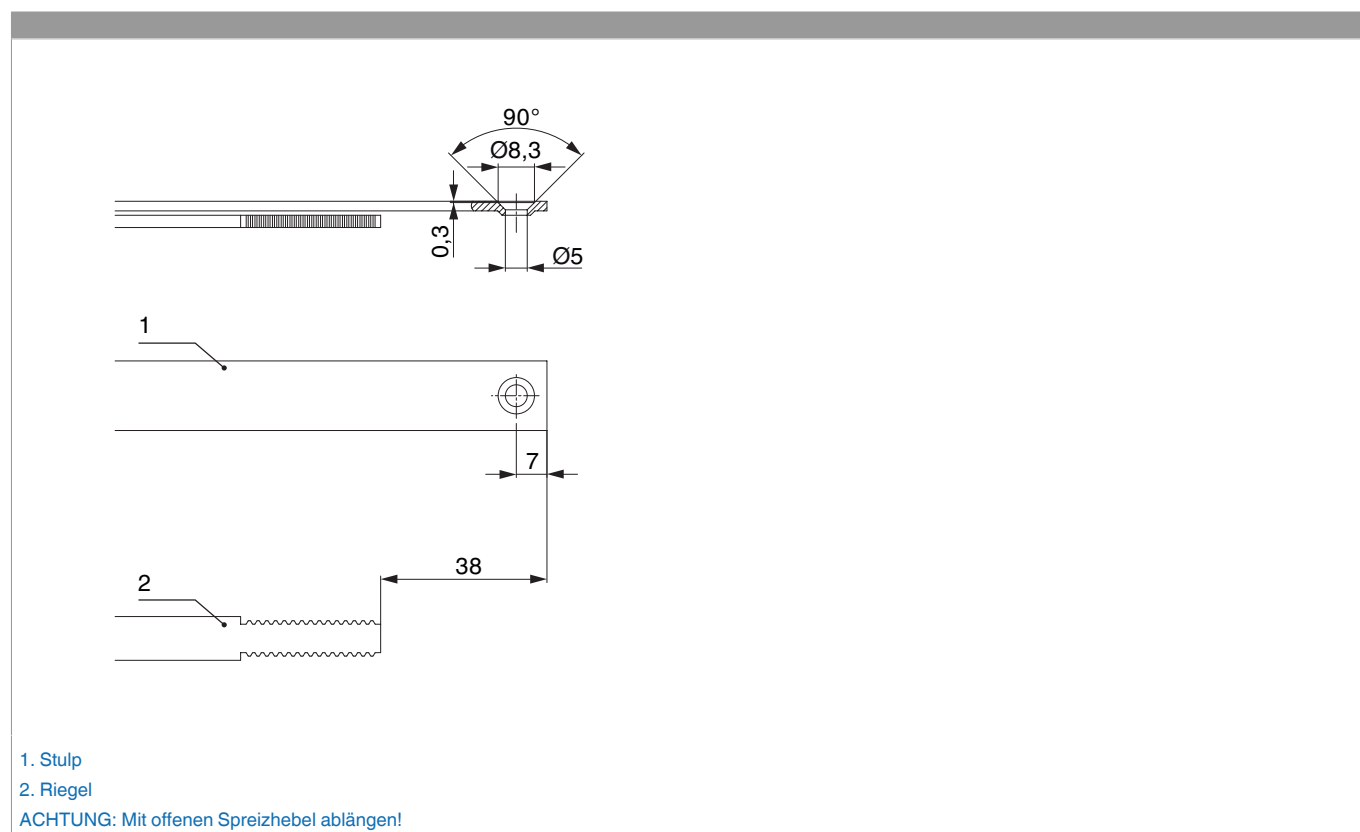



## 209507 - MM Stulpflügelgetriebe fix Beschlagsnut für Kippschwinge 840 für 1 VZ GM 300 FFH 661-840 silber

### Zahnkastenverbindung

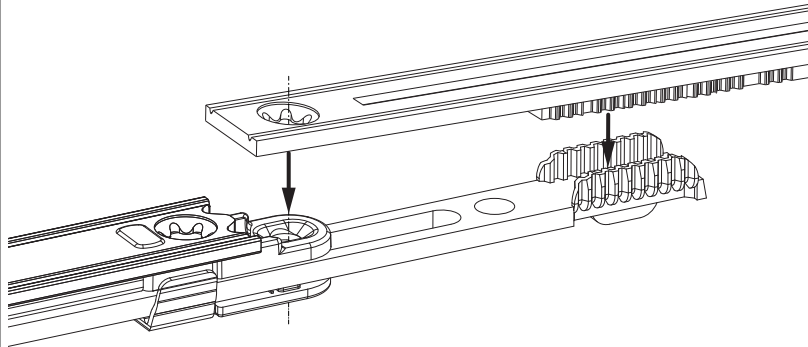

### Stangenausschluss

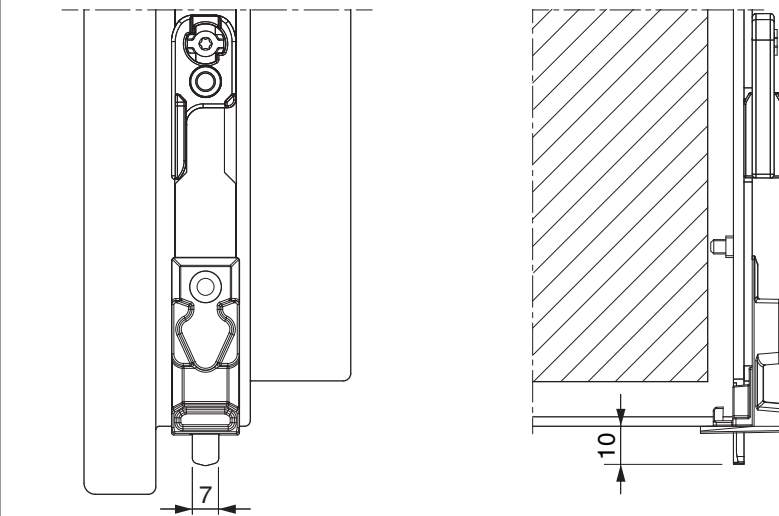



## 209507 - MM Stulpflügelgetriebe fix Beschlagsnut für Kippschwinge 840 für 1 VZ GM 300 FFH 661-840 silber

### Montage

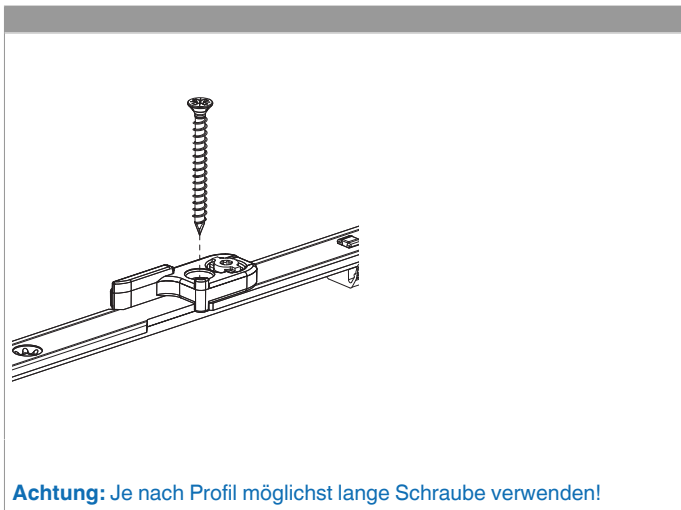

### Einstellung des Wendeschließteils

Bajonettverschluß öffnen

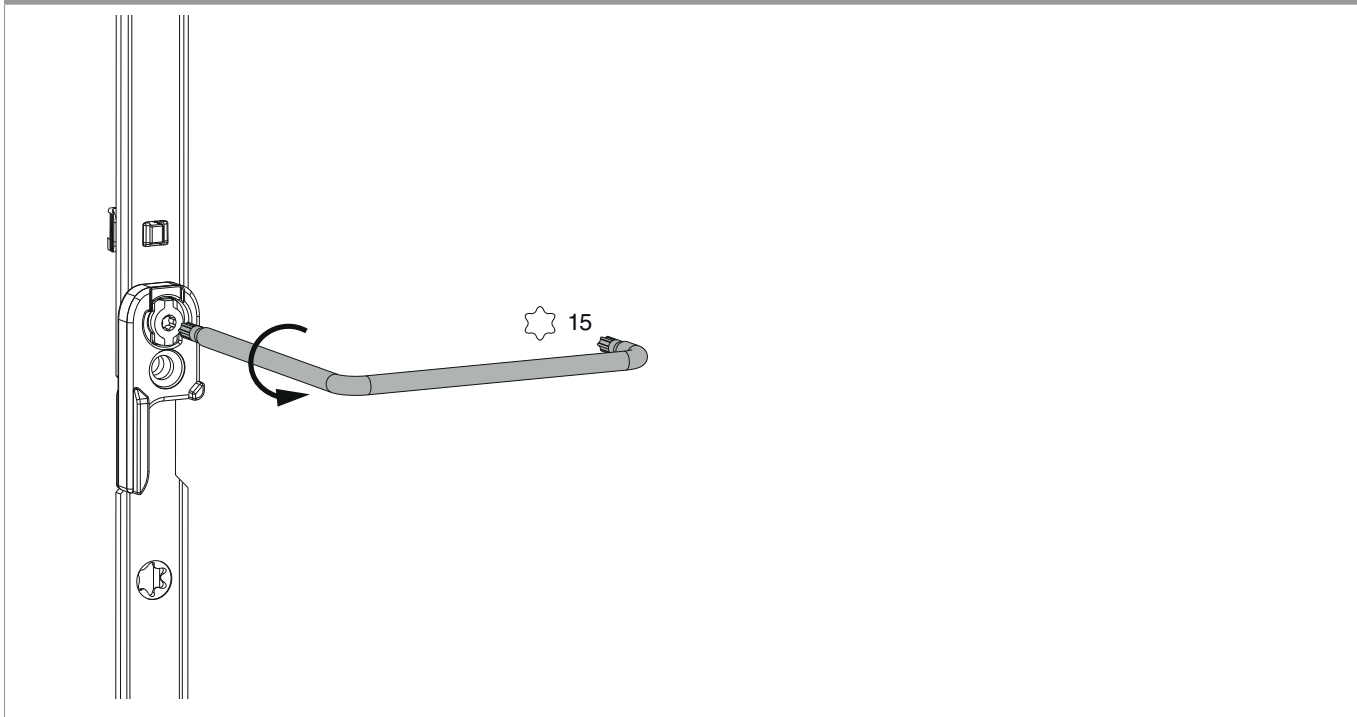



## 209507 - MM Stulpflügelgetriebe fix Beschlagsnut für Kippschwinge 840 für 1 VZ GM 300 FFH 661-840 silber

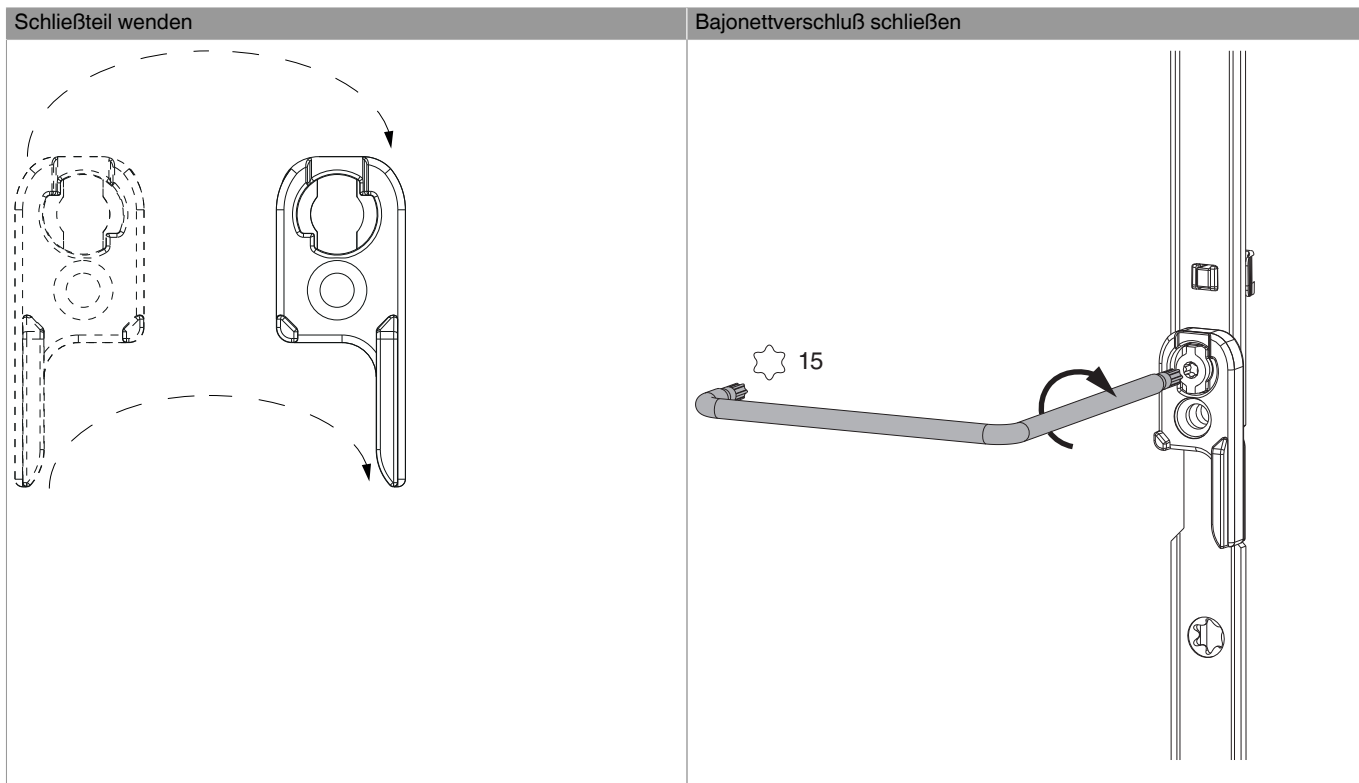

### Gegenüberstellung der Kerbmarken

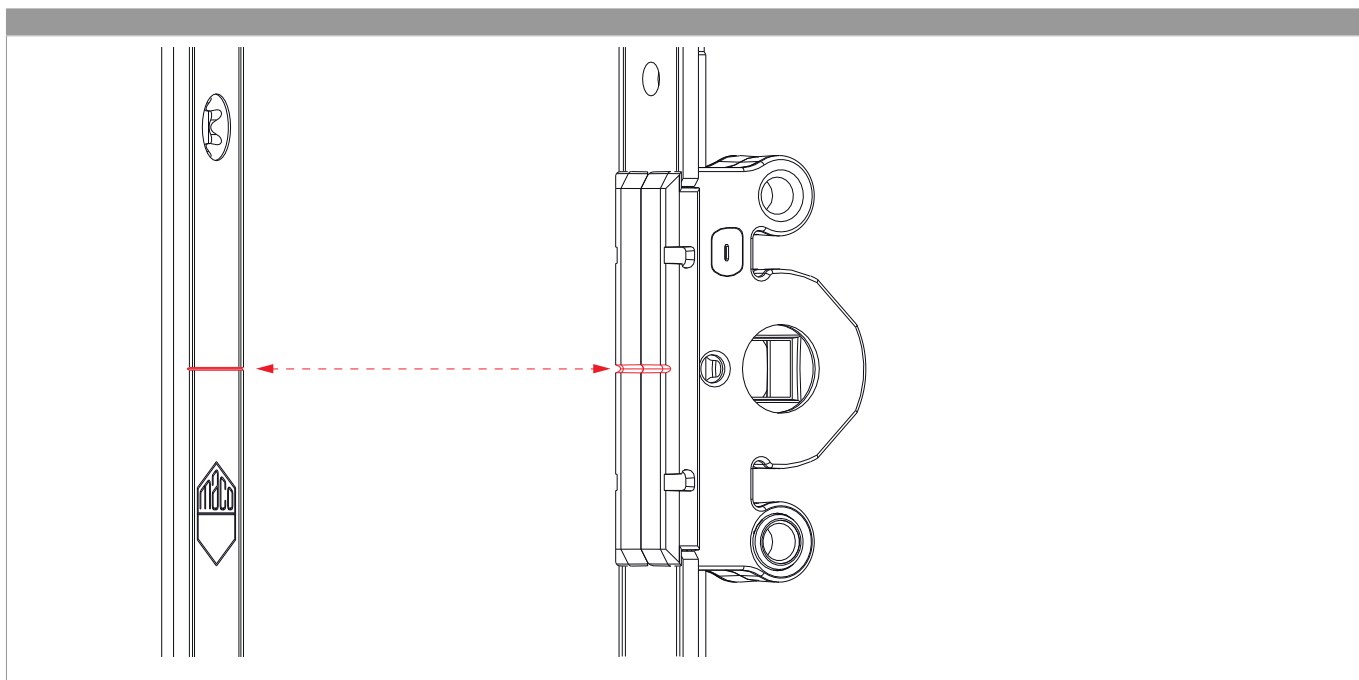



209507 - MM Stulpflügelgetriebe fix Beschlagsnut für Kippschwinge 840 für 1 VZ GM 300 FFH 661-840 silber

**Einhängen und Aushängen des Stulpflügelgetriebes**

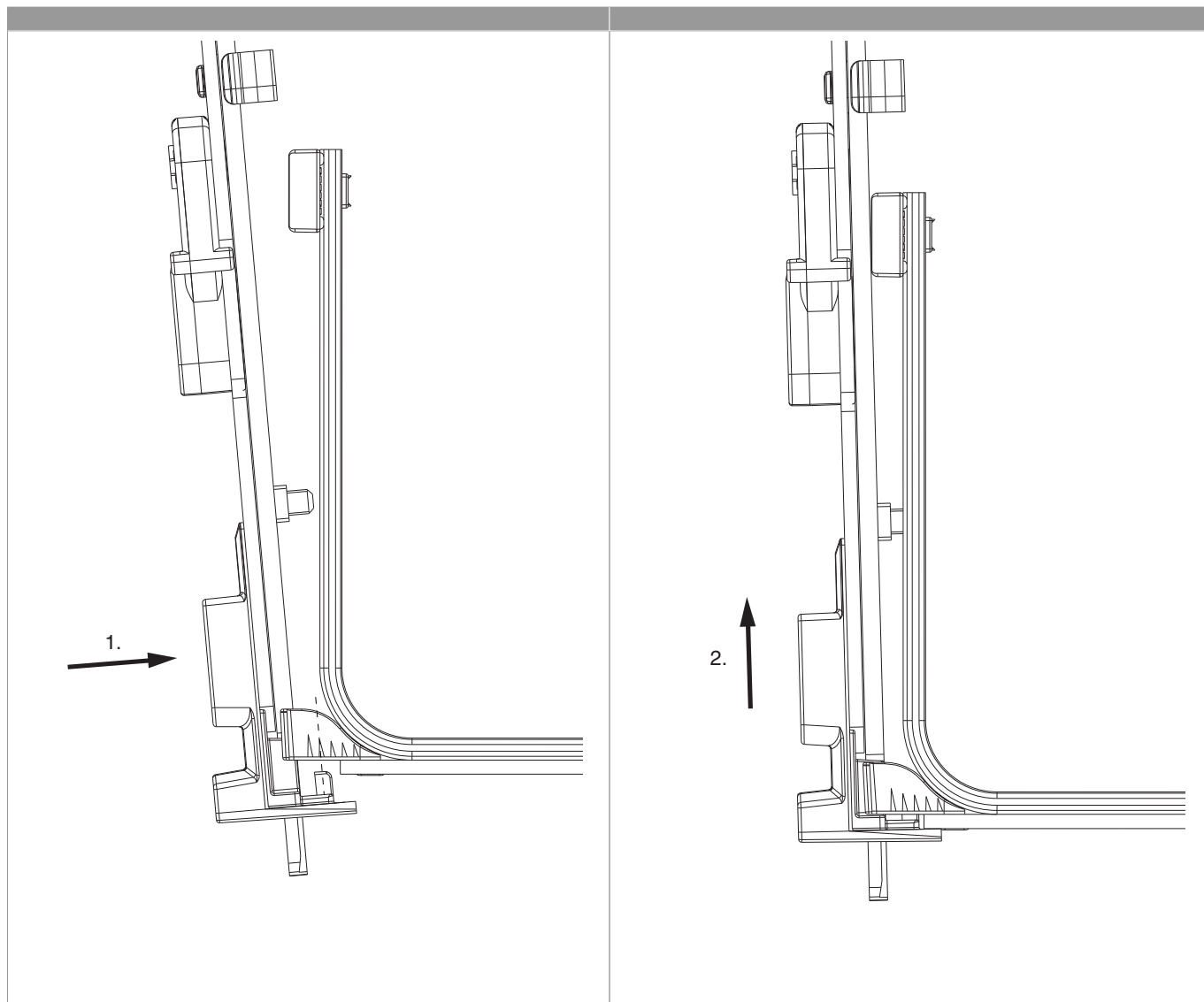



209507 - MM Stulpflügelgetriebe fix Beschlagsnut für  
Kippschwinge 840 für 1 VZ GM 300 FFH 661-840 silber

