

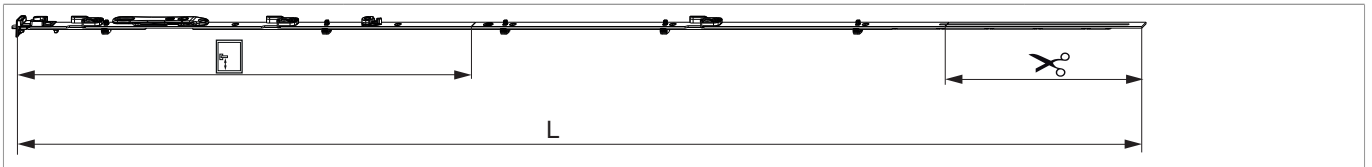

209514 - MM Stulpflügelgetriebe fix Beschlagsnut für Kippschwinge 1700 für 2 VZ GM 700 FFH 1.591-1.700 silber

Technische Zeichnung



					L				№
Silber	für 2 VZ	1700	700	1.596,5	1.591 - 1.700	260,5	10	209514	

Schraubpositionstabelle

№		1	2	3	4	5	6	7	8	9	10	11	12	13	14	15
209514	9	37	91,5	303,5	349,5	540	740	963,5	1.010	1.229						

Stanzbild

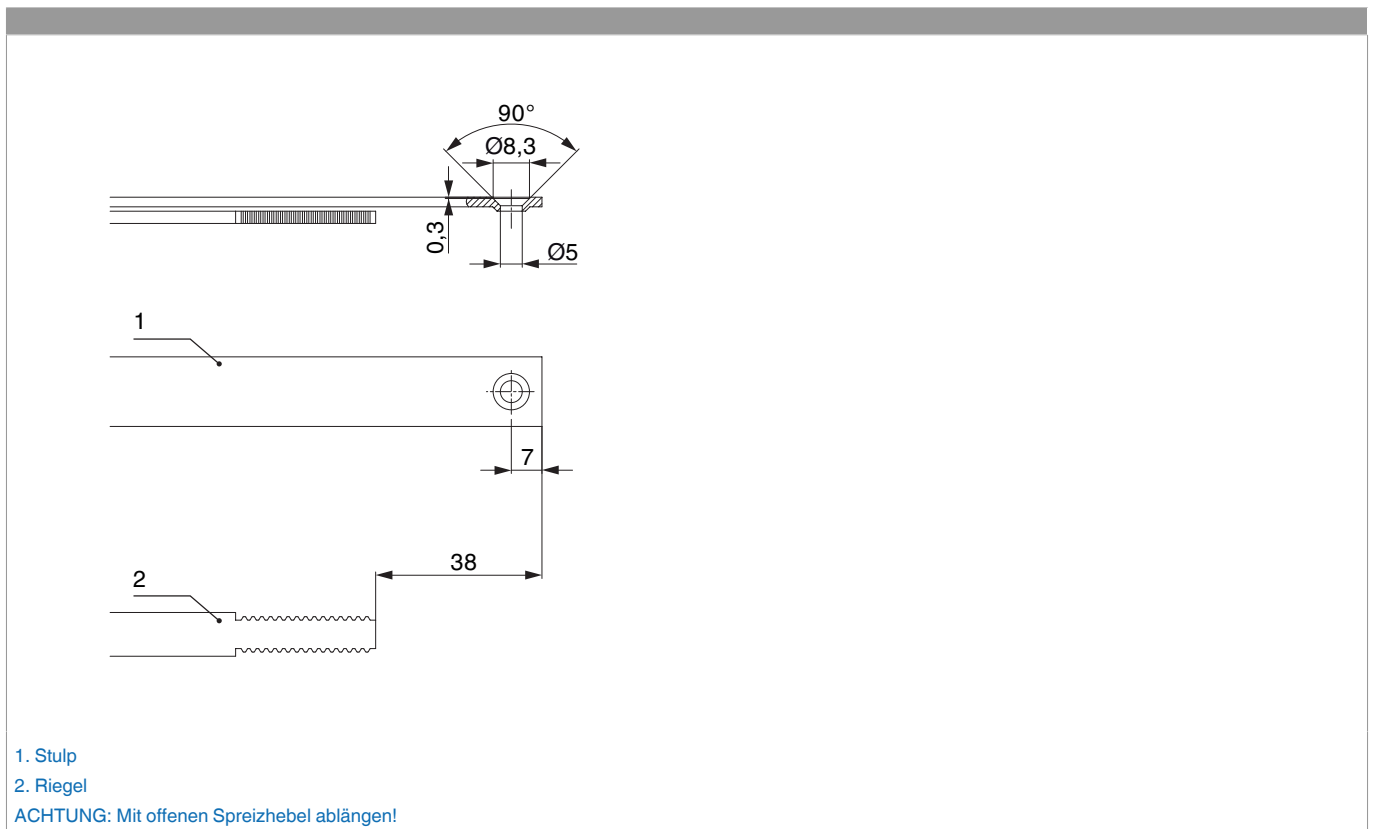



209514 - MM Stulpflügelgetriebe fix Beschlagsnut für
Kippschwinge 1700 für 2 VZ GM 700 FFH 1.591-1.700
silber

Zahnkassenverbindung

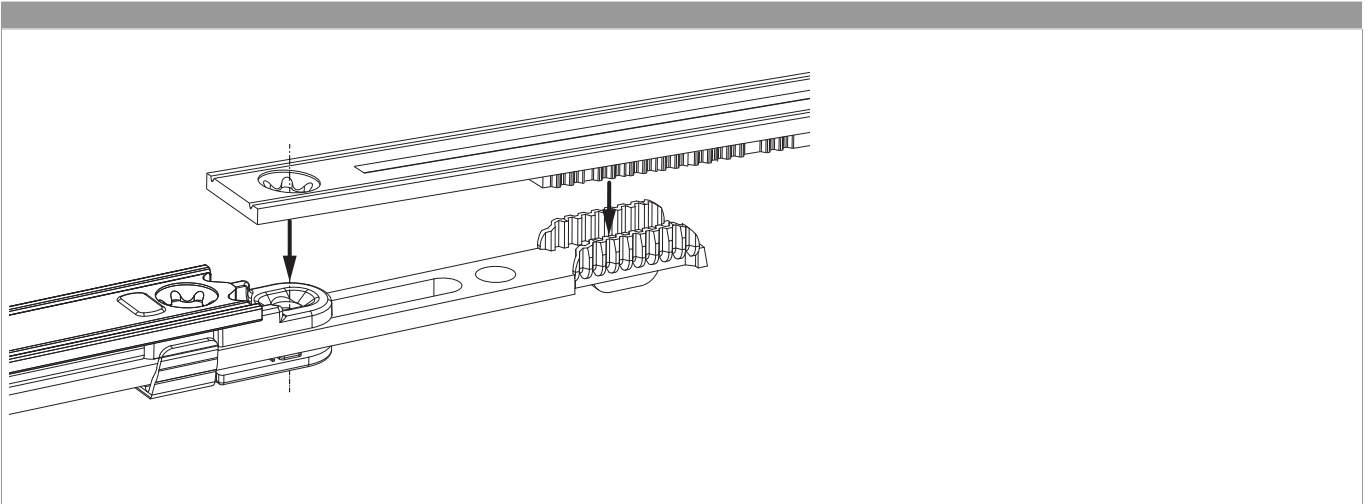

Stangenausschluss

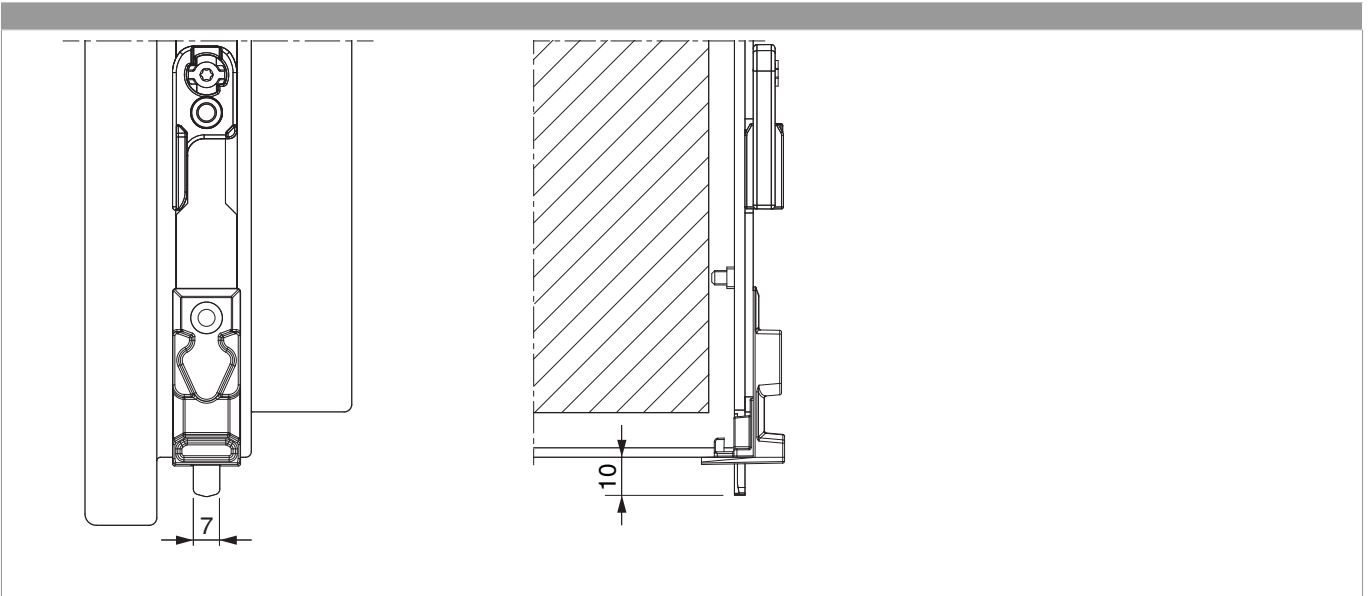



209514 - MM Stulpflügelgetriebe fix Beschlagsnut für Kippschwinge 1700 für 2 VZ GM 700 FFH 1.591-1.700 silber

Montage

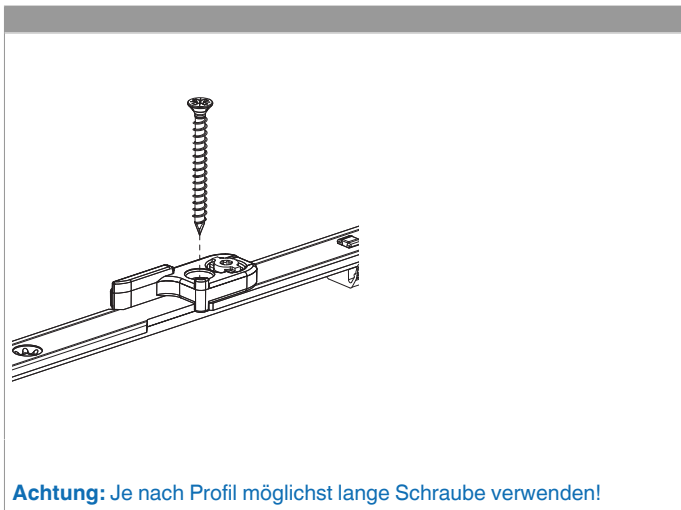

Einstellung des Wendeschließteils

Bajonettverschluß öffnen

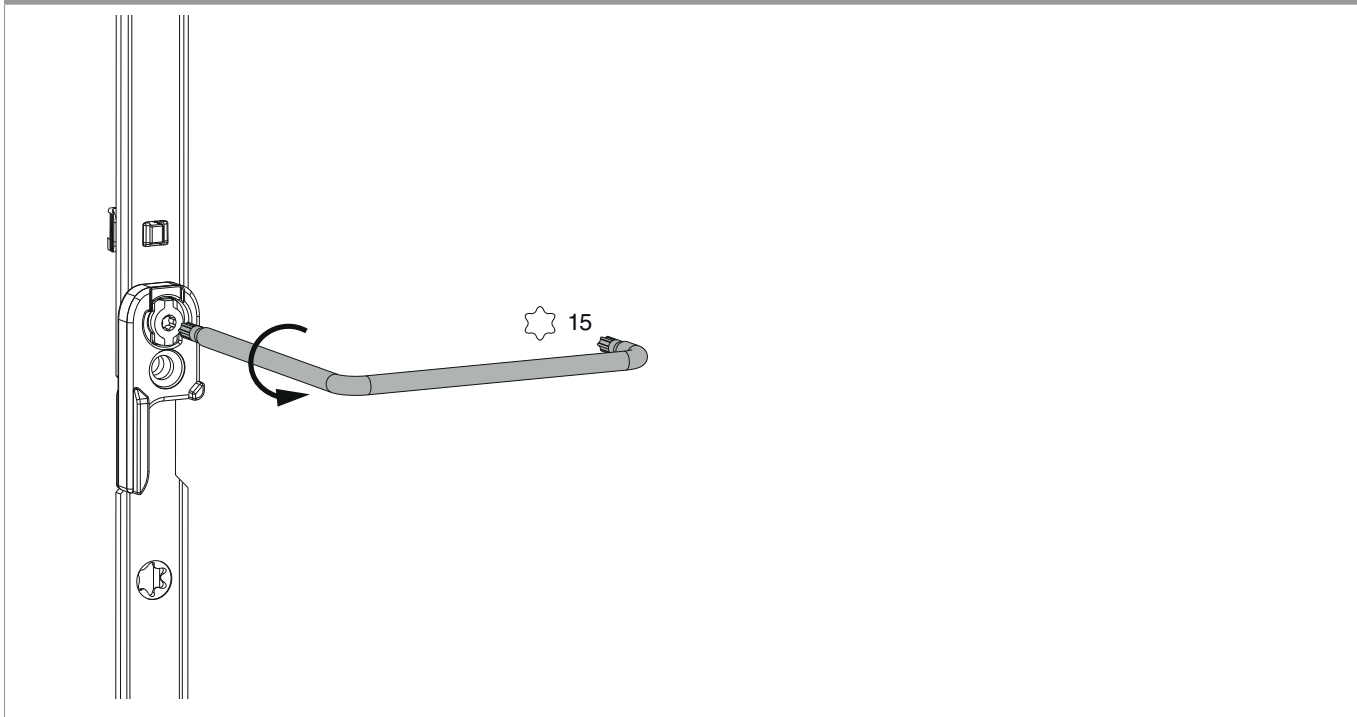



209514 - MM Stulpflügelgetriebe fix Beschlagsnut für
Kippschwinge 1700 für 2 VZ GM 700 FFH 1.591-1.700
silber

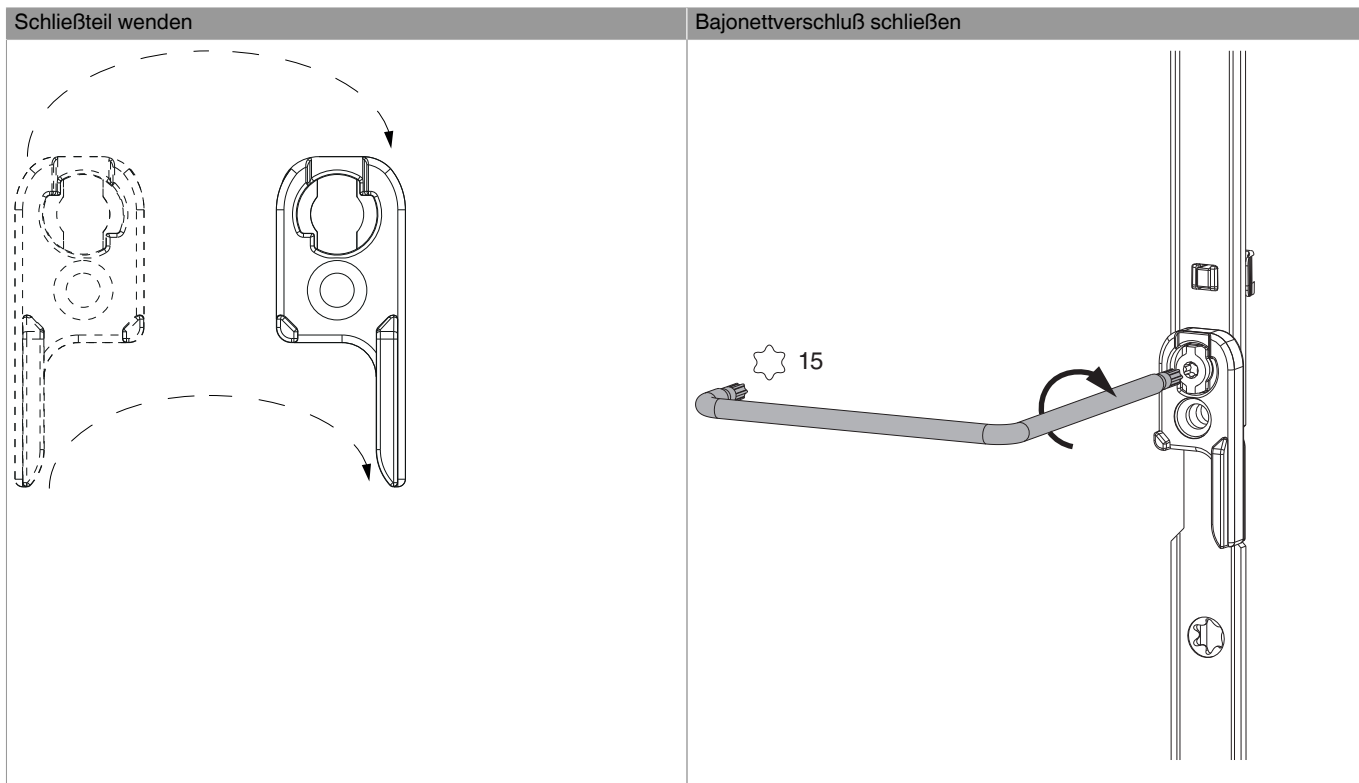

Gegenüberstellung der Kerbmarken

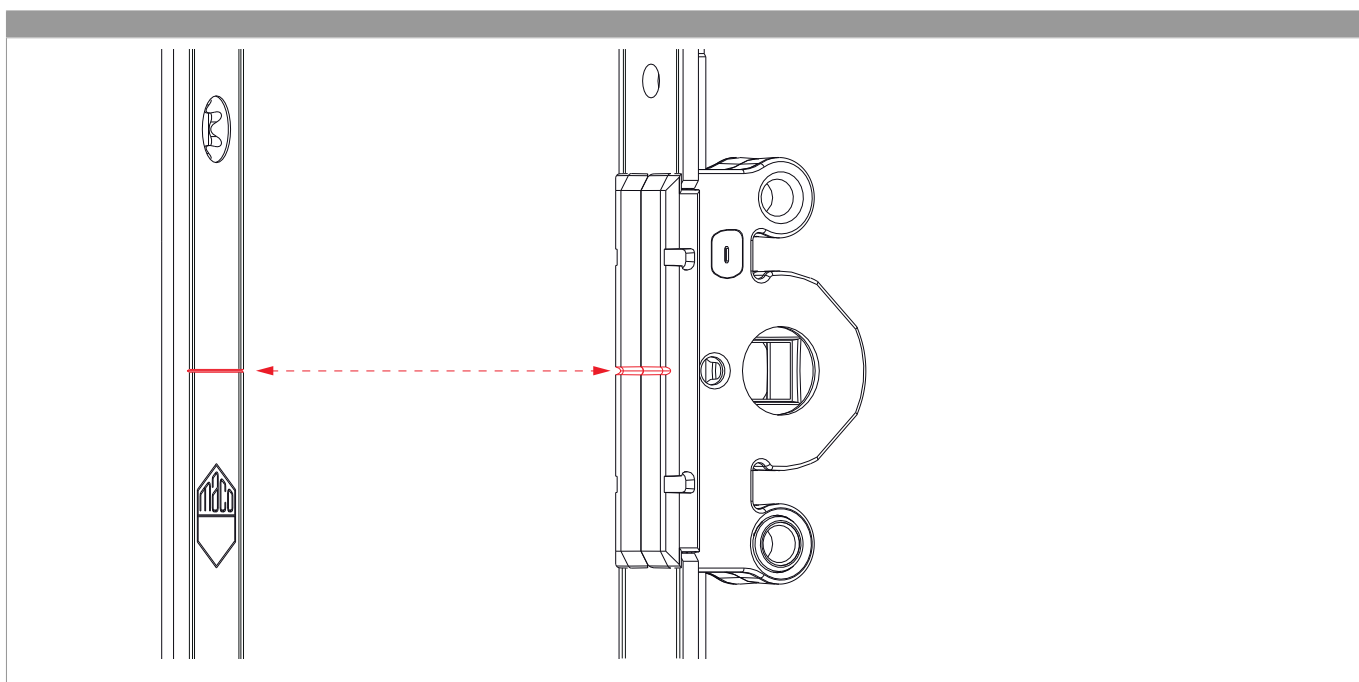



Einhängen und Aushängen des Stulpflügelgetriebes

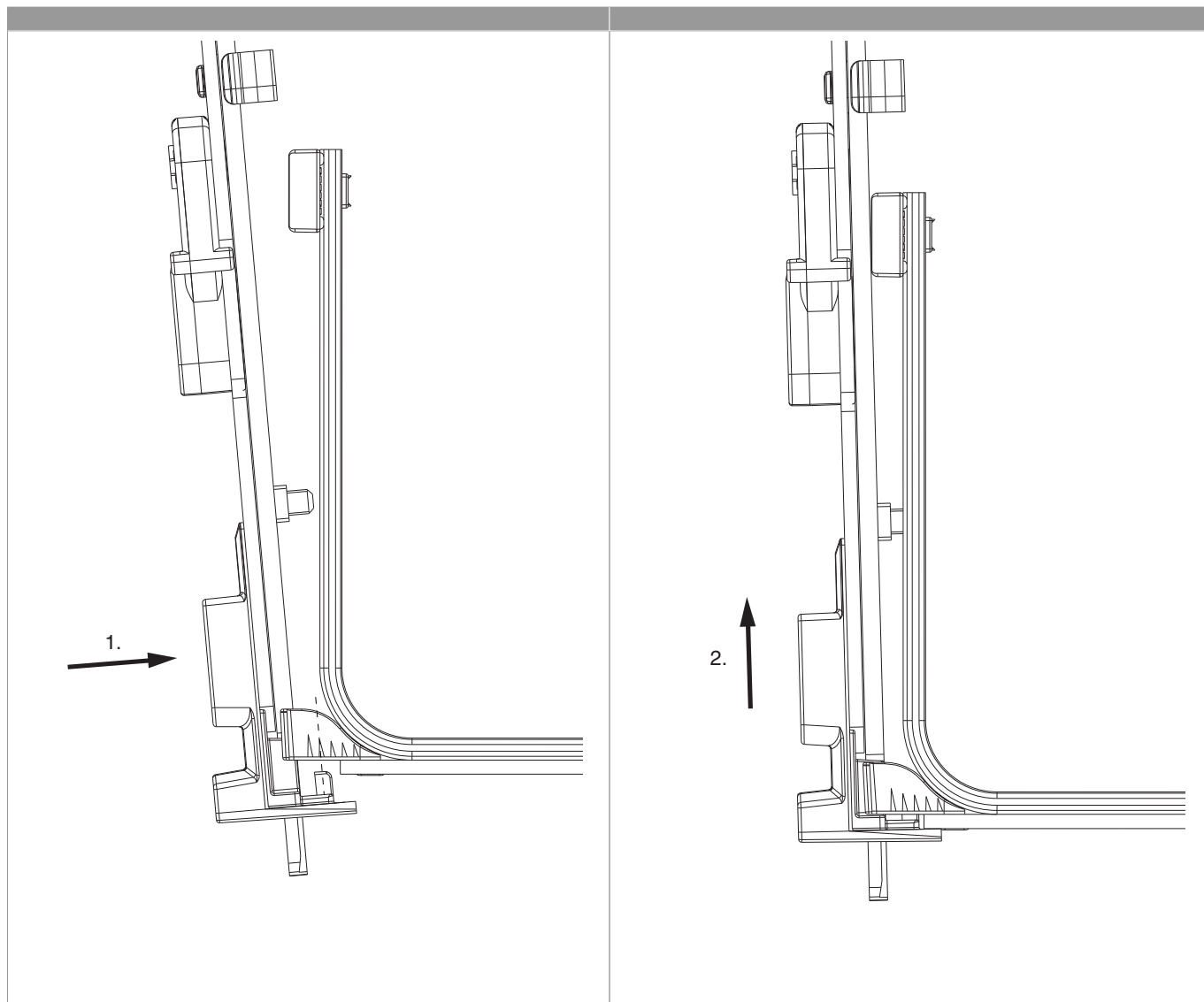



209514 - MM Stulpflügelgetriebe fix Beschlagsnut für
Kippschwinge 1700 für 2 VZ GM 700 FFH 1.591-1.700
silber

