

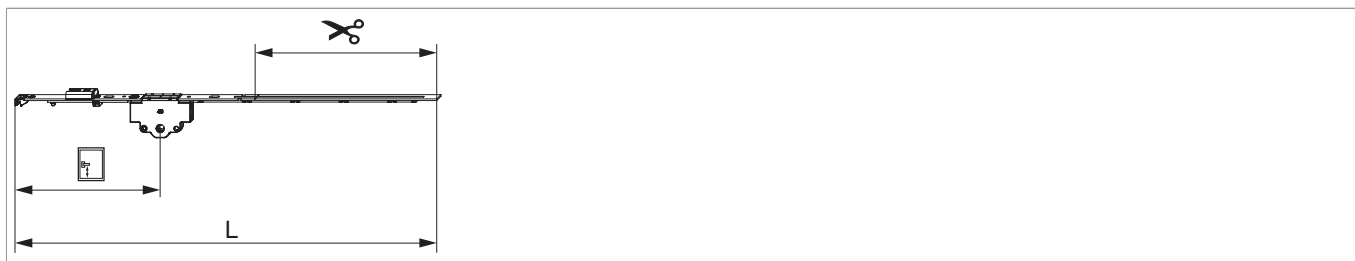

## 224139 - MM Getriebe fix DR mit aufgeschweißtem Schließteil DM 30 660 ohne Zapfen GM 190 FFH 431-660 silber

### Technische Zeichnung



		<b>L</b>						<b>No</b>
Silber	660	556,5	30	190	431 - 660	240,5	10	224139 <sup>1)</sup>

<sup>1)</sup> Zur Stulpverschraubung Stulpniederhalter Art. Nr. 213287 verwenden.

### Schraubpositionstabelle

<b>No</b>		1	2	3	4	5	6	7	8	9	10	11	12	13	14
224139	2	18,5	91,5												

### Abmessungen Getriebekasten

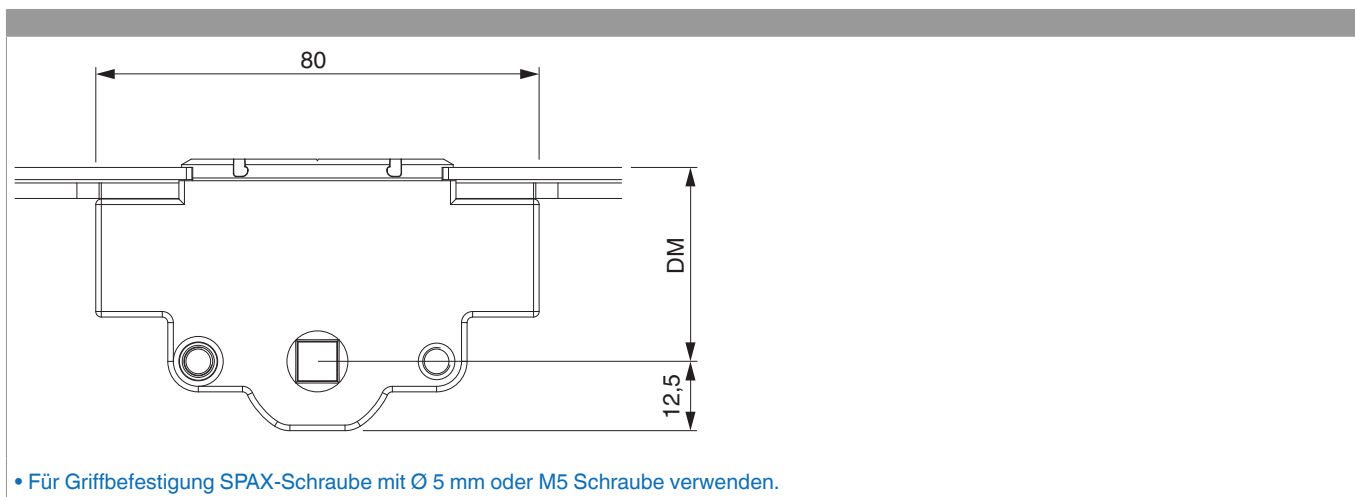

• Für Griffbefestigung SPAX-Schraube mit Ø 5 mm oder M5 Schraube verwenden.



224139 - MM Getriebe fix DR mit aufgeschweißtem Schließteil DM 30 660 ohne Zapfen GM 190 FFH 431-660  
silber

### Bohrbild

Für Holz-, Kunststoff- und Aluminiumfenster

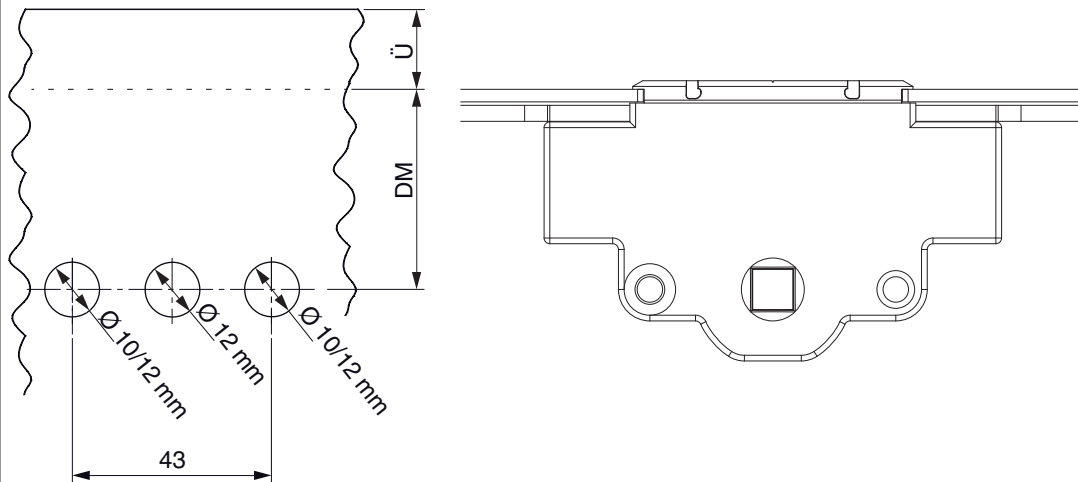

### Stanzbild

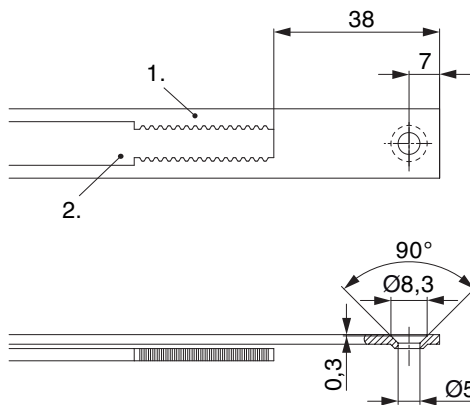

• Wir empfehlen die Schnittkanten von TRICOAT-PLUS Beschlagteilen mit dem TRICOAT-PLUS-Ausbesserungslack (Art. Nr. 358440) nachzubehandeln.

1. Stulp
2. Riegel



## Klipsverbindung

### Klipsverbindung einhängen

①

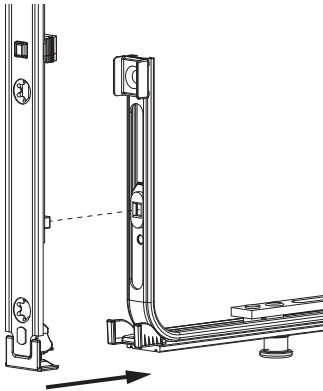

②

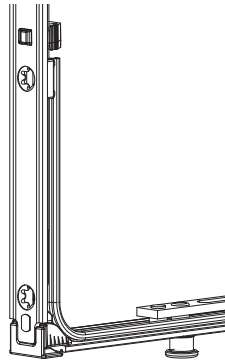

### Klipsverbindung aushängen

①

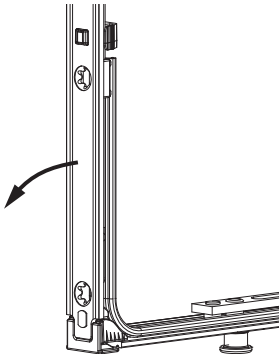

②

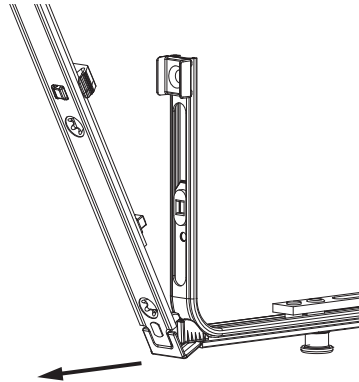

③

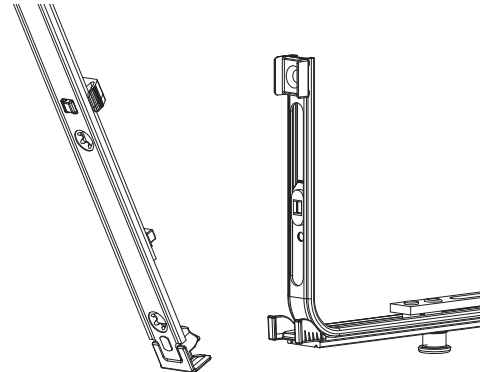



224139 - MM Getriebe fix DR mit aufgeschweißtem  
Schließteil DM 30 660 ohne Zapfen GM 190 FFH 431-660  
silber

## Zahnkastenverbindung

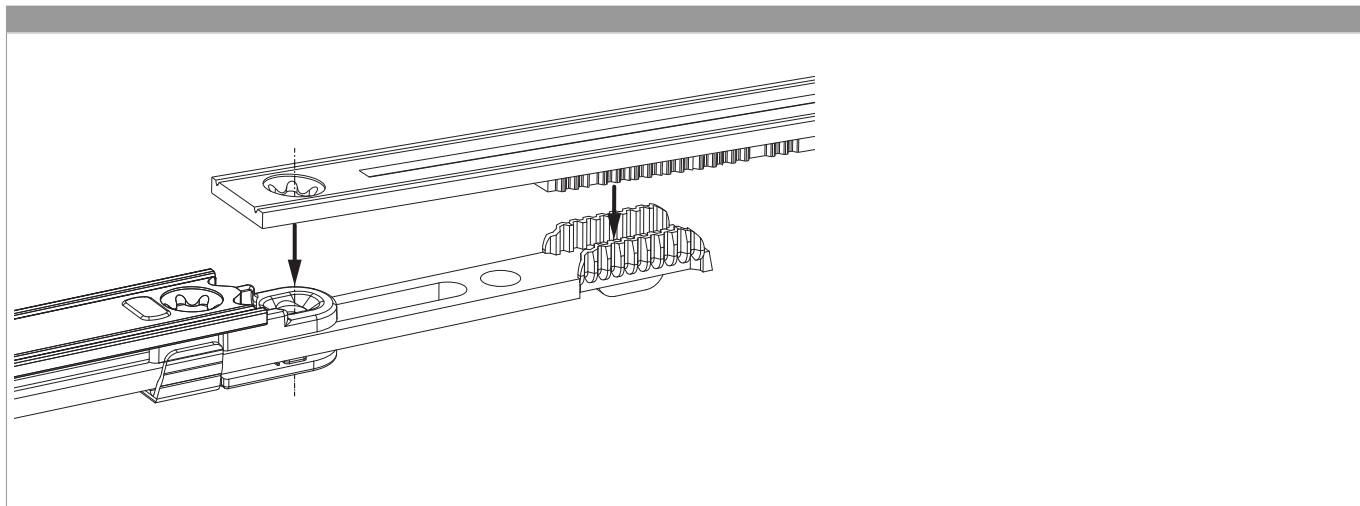

## Montage

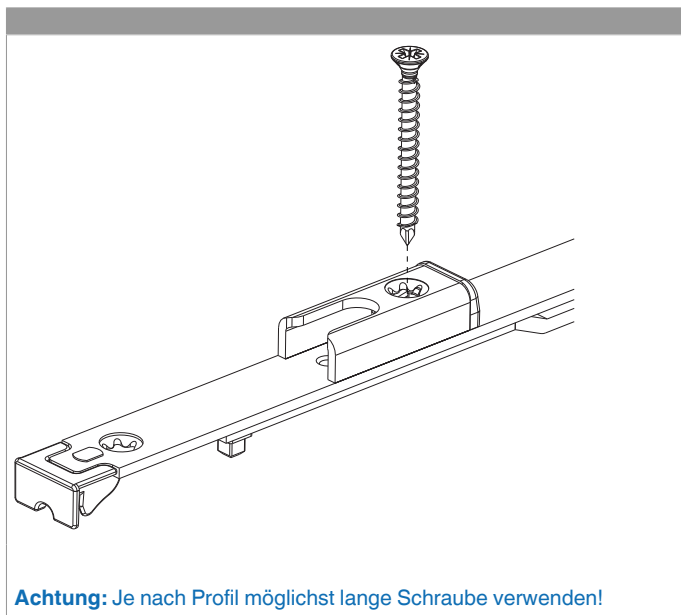

**Achtung:** Je nach Profil möglichst lange Schraube verwenden!



224139 - MM Getriebe fix DR mit aufgeschweißtem  
Schließteil DM 30 660 ohne Zapfen GM 190 FFH 431-660  
silber

## Funktion des Hebetells am Stulpflügelgetriebe

