

226643 - MM Stulpflügelgetriebe fix Euronut 1090 für 1 i.S. GM 500 FFH 841-1.090 silber

Technische Zeichnung

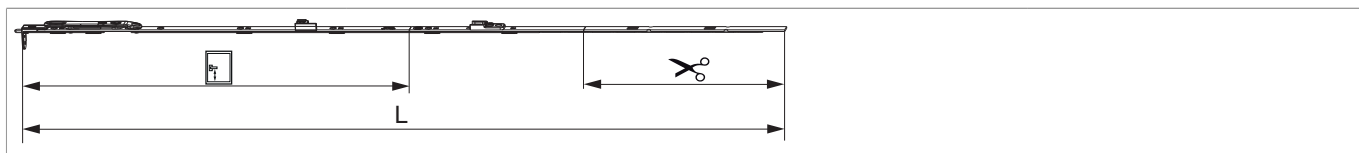

				L				No
Silber	für 1 i.S.	1090	500	986,5	841 - 1.090	260,5	10	226643 ¹⁾

¹⁾ Befestigungsklammer Art. Nr. 94035 bzw. Stulpniederhalter Art. Nr. 94036 dazu bestellen! Die Art und die Anzahl der Befestigungen ist abhängig von den Möglichkeiten des Stulpflügelgetriebes nach dem Ablängen.

Schraubpositionstabelle

No		1	2	3	4	5	6	7	8	9	10	11
226643	6	38,5	176,5	280	400	523,5	614,5					

Stanzbild

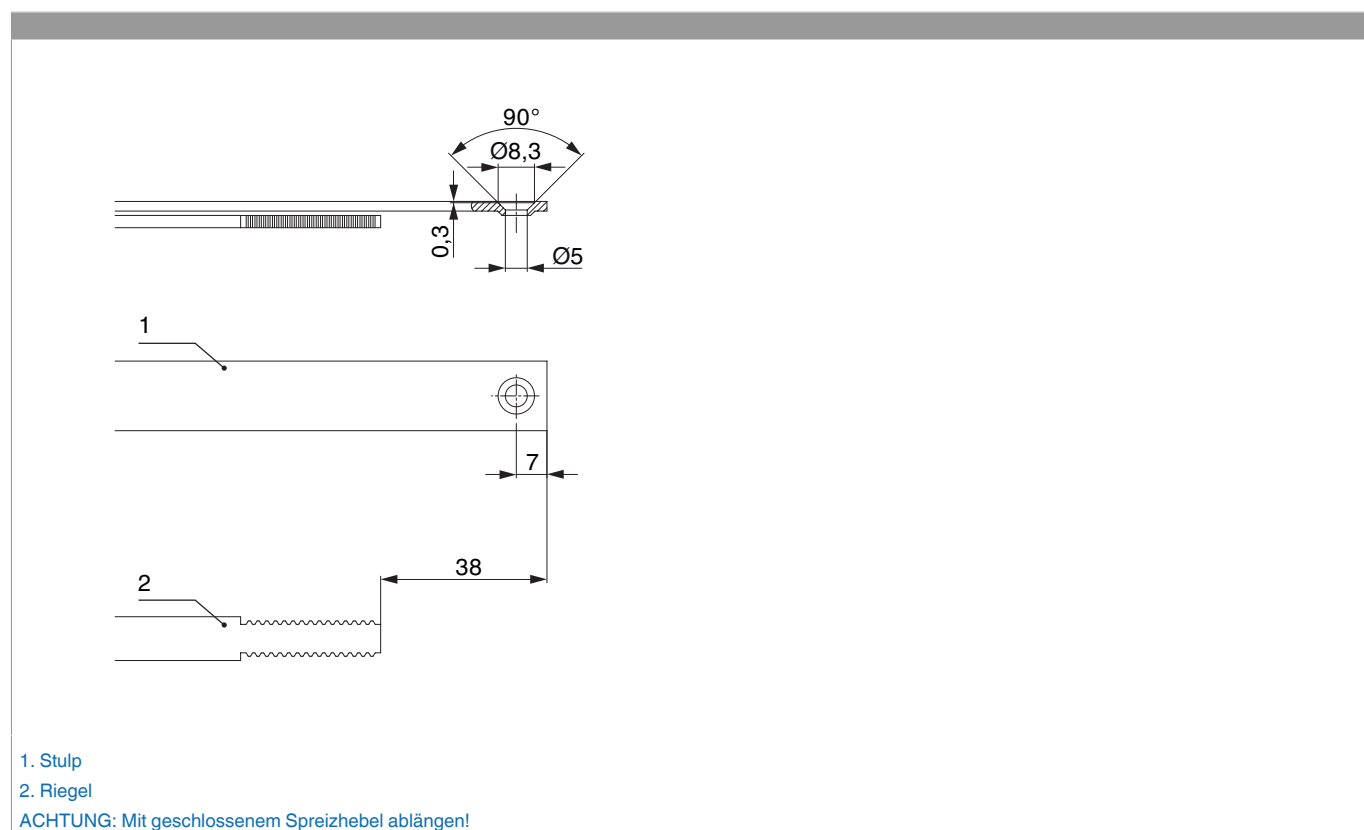



226643 - MM Stulpflügelgetriebe fix Euronut 1090 für 1 i.S.
GM 500 FFH 841-1.090 silber

Stangenausschluss

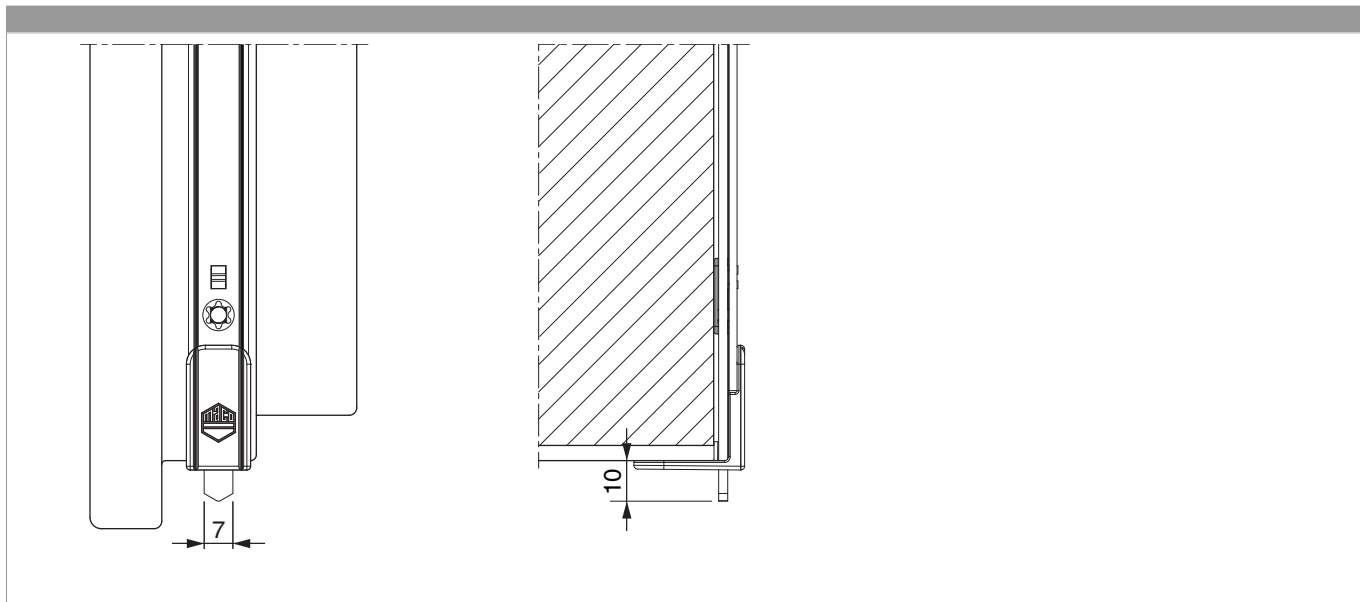

Gegenüberstellung der Kerbmarken

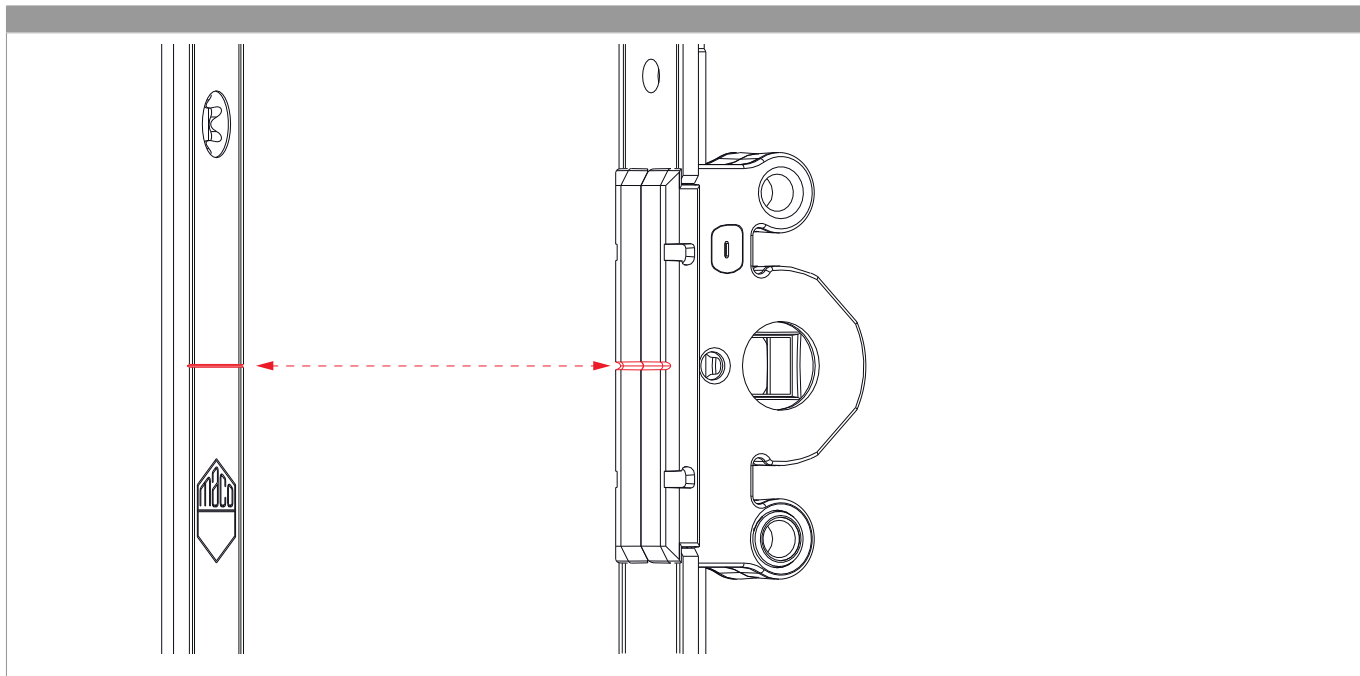



226643 - MM Stulpflügelgetriebe fix Euronut 1090 für 1 i.S. GM 500 FFH 841-1.090 silber

Anpressdruckeinstellung

