

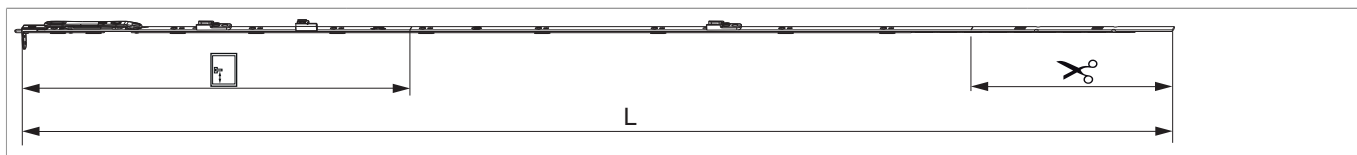

226644 - MM Stulpflügelgetriebe fix Euronut 1340 für 2 i.S. GM 400 FFH 1.091-1.340 silber

Technische Zeichnung



				L				No
Silber	für 2 i.S.	1340	400	1.236,5	1.091 - 1.340	260,5	10	226644 ¹⁾

¹⁾ Befestigungsklammer Art. Nr. 94035 bzw. Stulpniederhalter Art. Nr. 94036 dazu bestellen! Die Art und die Anzahl der Befestigungen ist abhängig von den Möglichkeiten des Stulpflügelgetriebes nach dem Ablängen.

Schraubpositionstabelle

No		1	2	3	4	5	6	7	8	9	10	11
226644	8	38,5	101,5	300	400	540	684,5	750	862			

Stanzbild

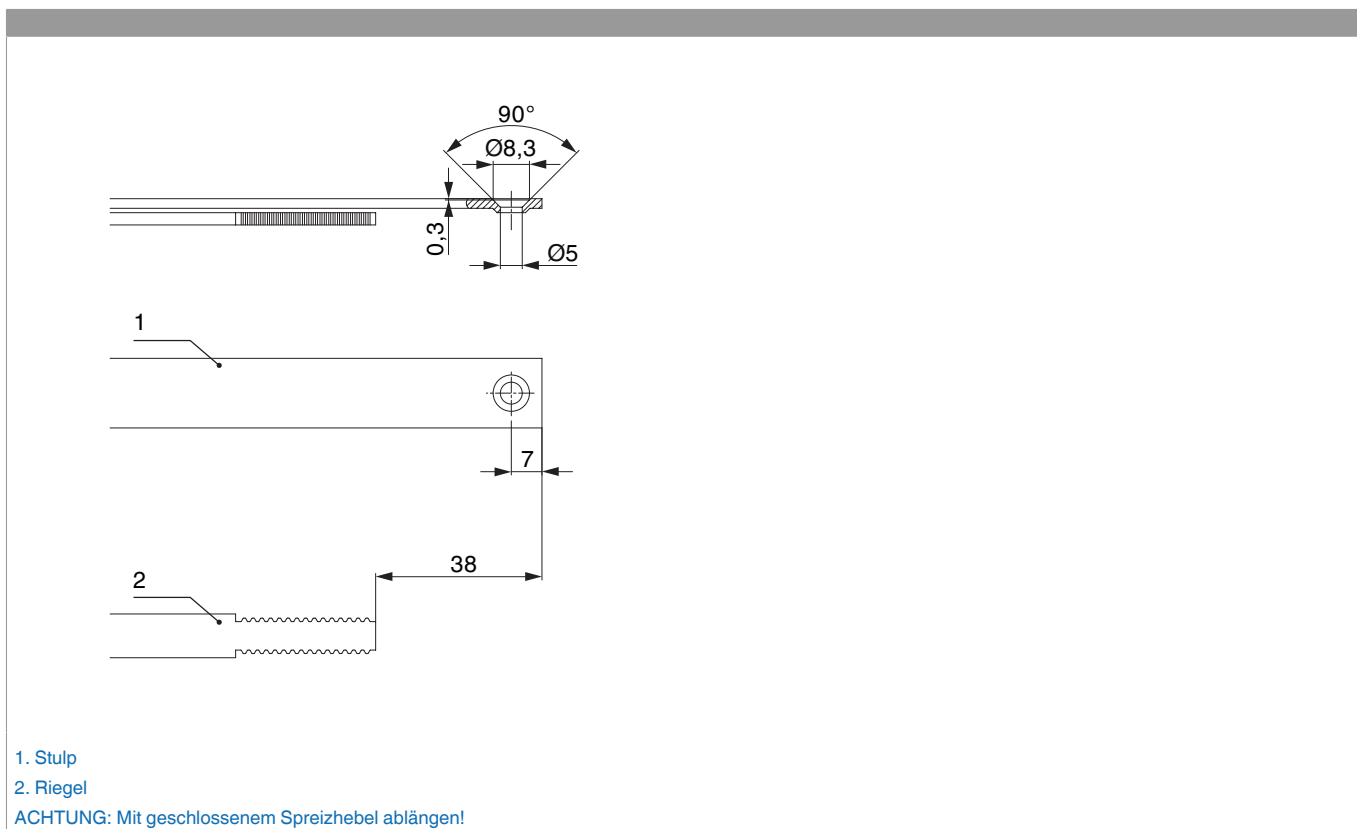



226644 - MM Stulpflügelgetriebe fix Euronut 1340 für 2 i.S.
GM 400 FFH 1.091-1.340 silber

Stangenausschluss

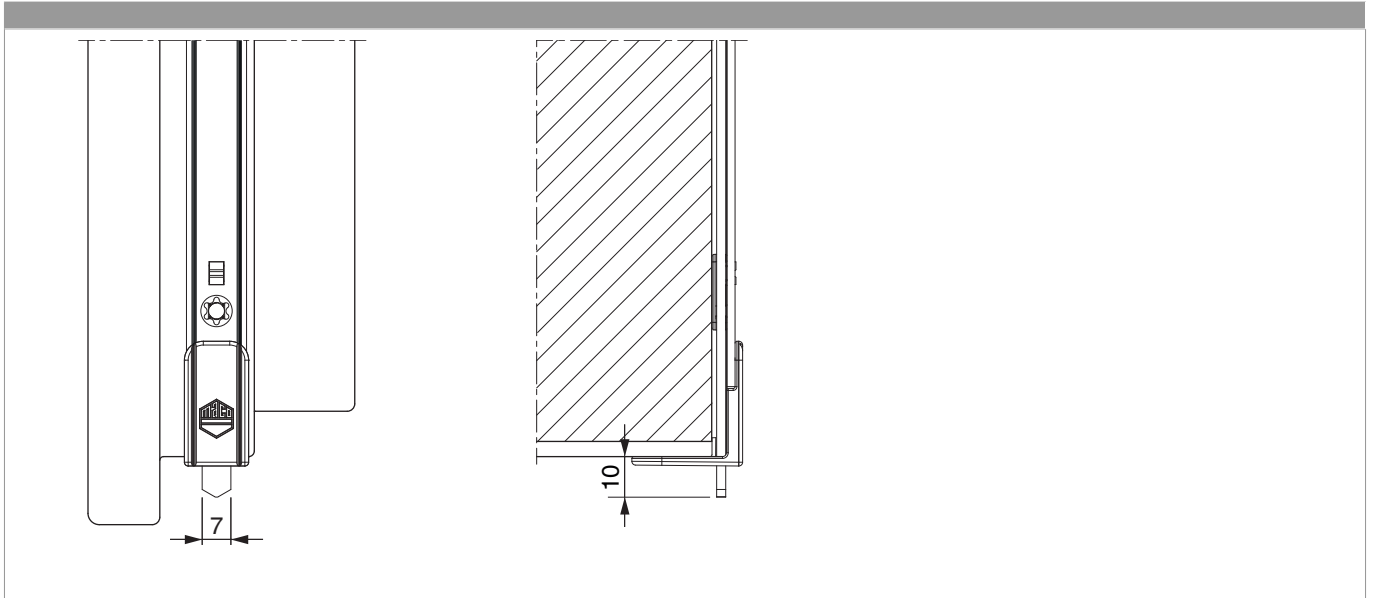

Gegenüberstellung der Kerbmarken

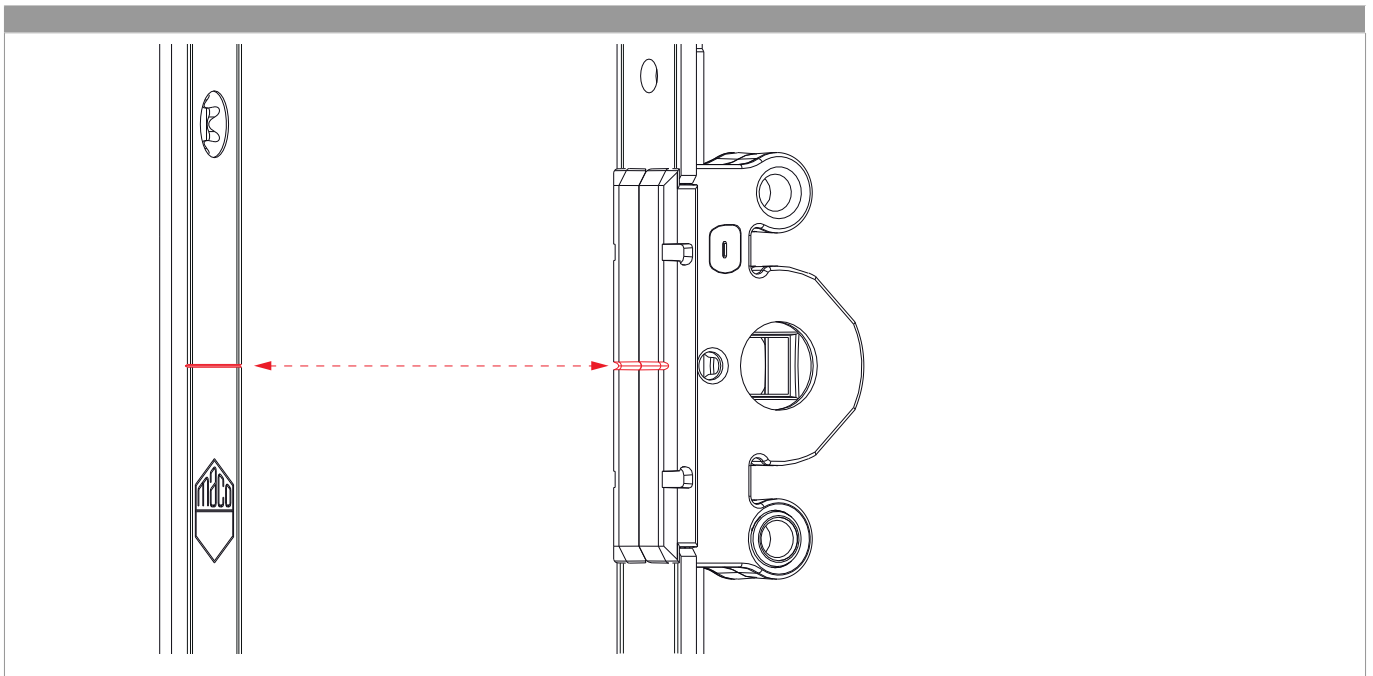



226644 - MM Stulpflügelgetriebe fix Euronut 1340 für 2 i.S. GM 400 FFH 1.091-1.340 silber

Anpressdruckeinstellung

