

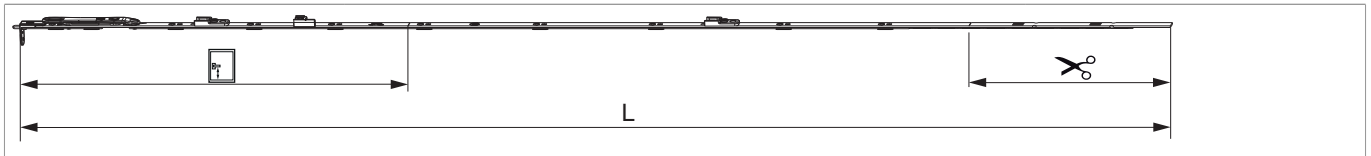

## 226645 - MM Stulpflügelgetriebe fix Euronut 1590 für 2 i.S. GM 500 FFH 1.341-1.590 silber

### Technische Zeichnung



				<b>L</b>				<b>No</b>
Silber	für 2 i.S.	1590	500	1.486,5	1.341 - 1.590	260,5	10	226645 <sup>1)</sup>

<sup>1)</sup> Befestigungsklammer Art. Nr. 94035 bzw. Stulpniederhalter Art. Nr. 94036 dazu bestellen! Die Art und die Anzahl der Befestigungen ist abhängig von den Möglichkeiten des Stulpflügelgetriebes nach dem Ablängen.

### Schraubpositionstabelle

<b>No</b>		1	2	3	4	5	6	7	8	9	10	11
226645	11	38,5	193,5	259,5	295	400	515	665	815	919,5	980	1.112

### Stanzbild

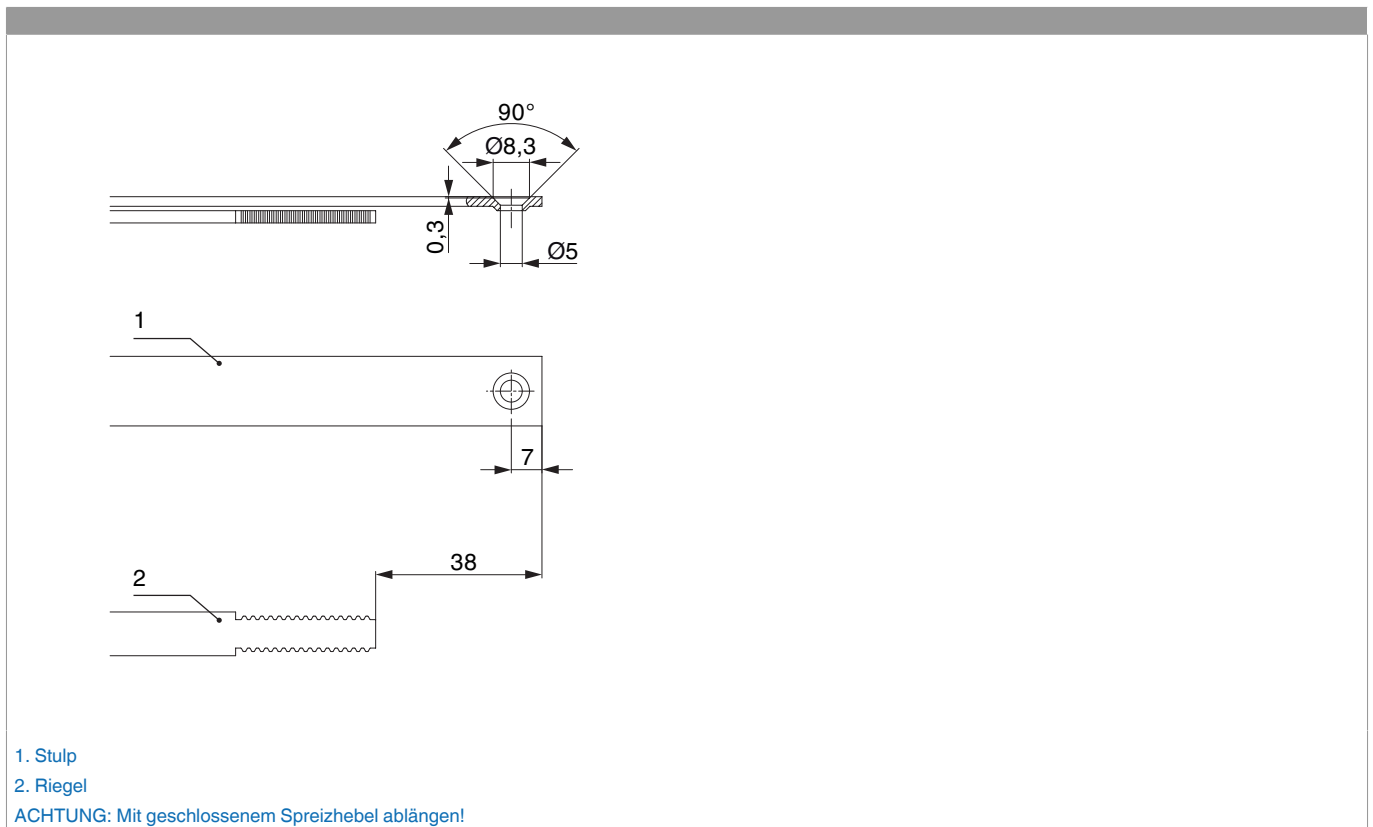



226645 - MM Stulpflügelgetriebe fix Euronut 1590 für 2 i.S.  
GM 500 FFH 1.341-1.590 silber

**Stangenausschluss**

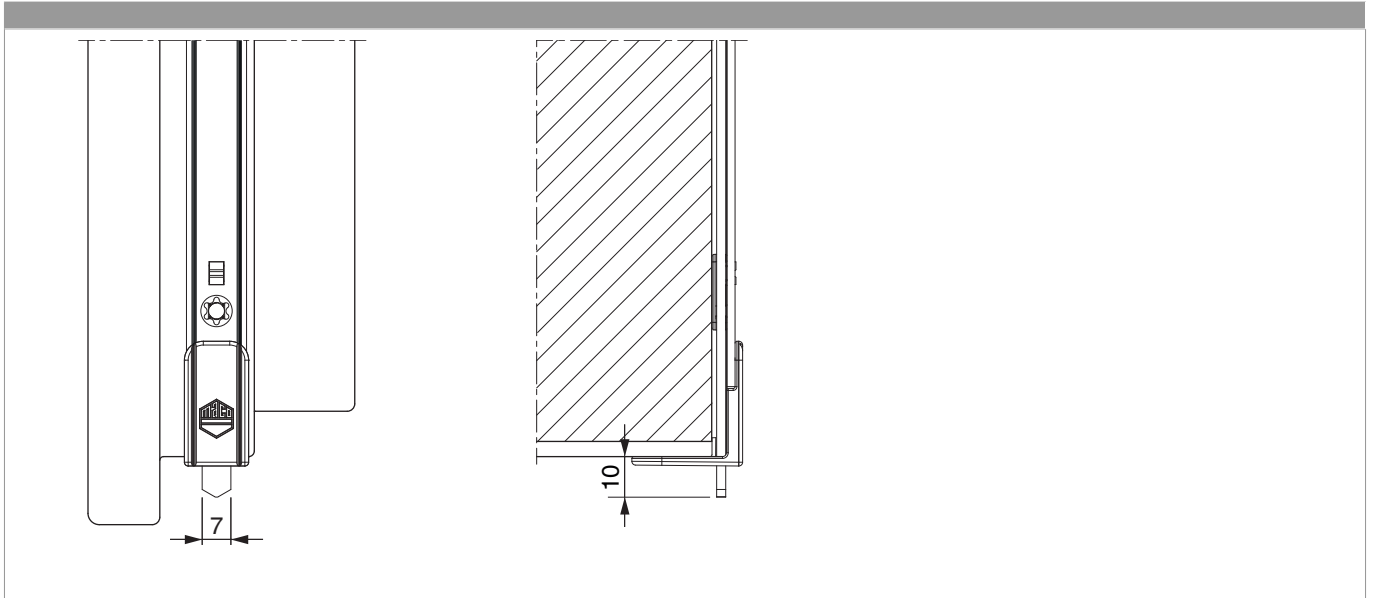

**Gegenüberstellung der Kerbmarken**

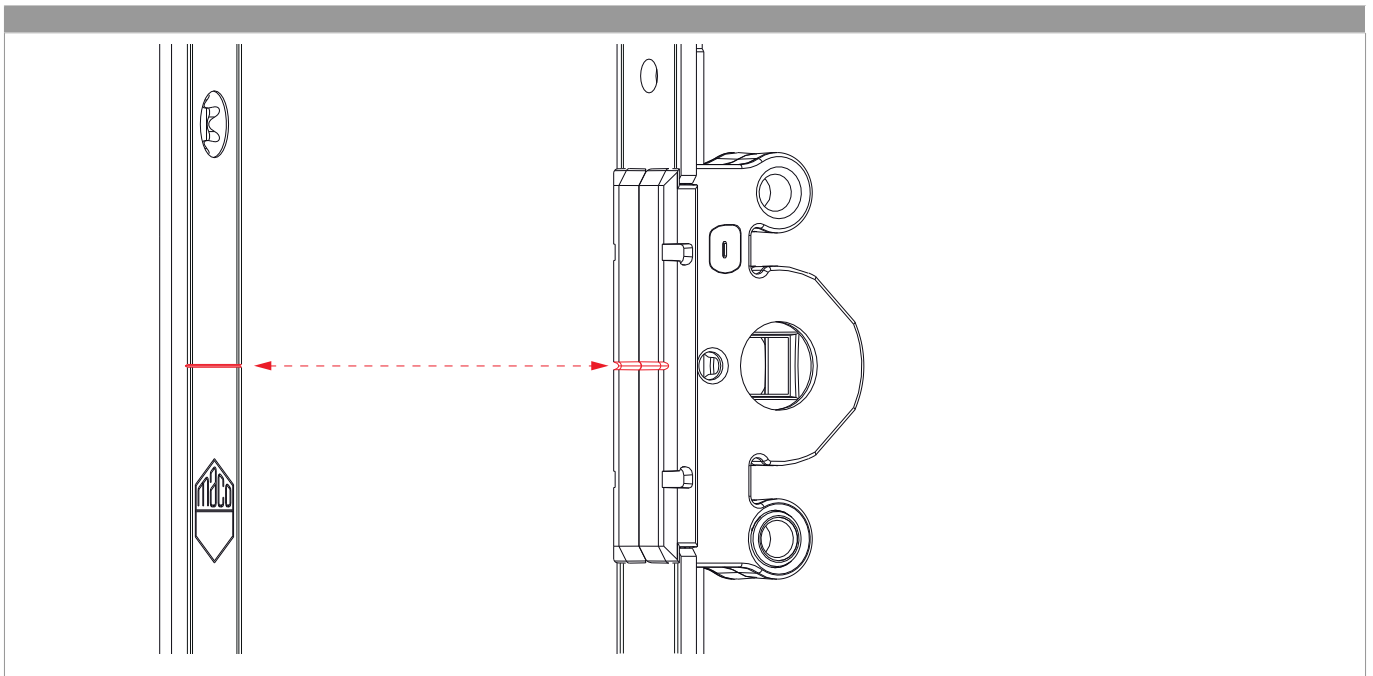



## 226645 - MM Stulpflügelgetriebe fix Euronut 1590 für 2 i.S. GM 500 FFH 1.341-1.590 silber

### Anpressdruckeinstellung

