

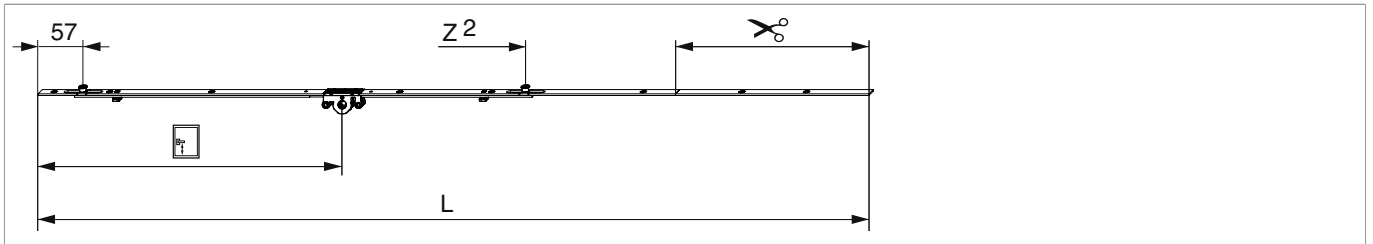

## 208346 - MM Kantenverschluß fix ablängbar DM 15 1090 mit 2 i.S. GM 400 FFH 841-1.090 silber

### Technische Zeichnung



		<b>L</b>						<b>Nº</b>
Silber	1090	1.095	15	400	841 - 1.090	255	20	208346

### Schraubpositionstabelle

Nº		1	2	3	4	5	6	7	8	9	10	11	12	13	14	15	16
208346	8	18,5	91,5	226	474	595	795	925	1.010								

### Zapfensitztable

Nº		Z1	Z2	Z3	Z4
208346	2	57	640		

### Lehren

			Nº
Bohrlehre für Getriebebohrung MM	für 3 mm Bohrer	1	203861
Bohrlehre für Getriebebohrung MM	für 3 mm- und 12 mm- Bohrer	1	203862

## Abmessungen Getriebekasten

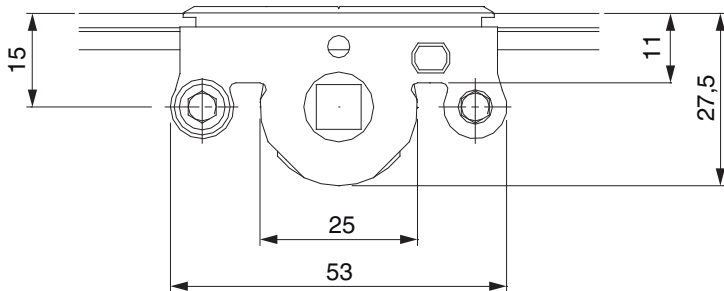

- Fräsbreite für Getriebekasten 12 mm
- Für Griffbefestigung SPAX-Schraube mit  $\varnothing$  5 mm oder M5 Schraube verwenden.

## Bohrbild

### Für Holzfenster

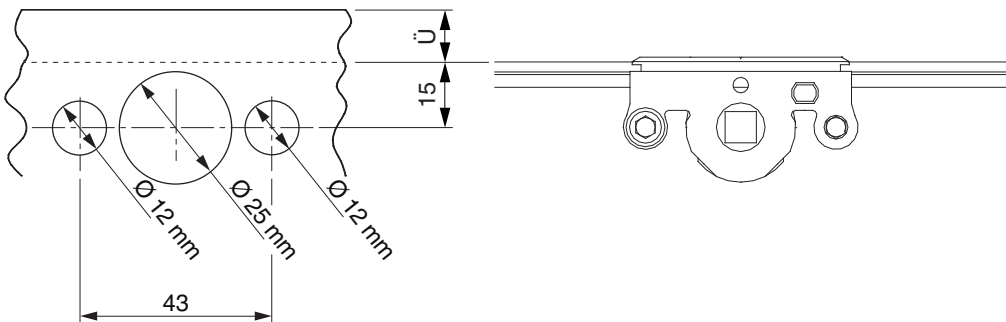

### Für Kunststoff- und Aluminiumfenster

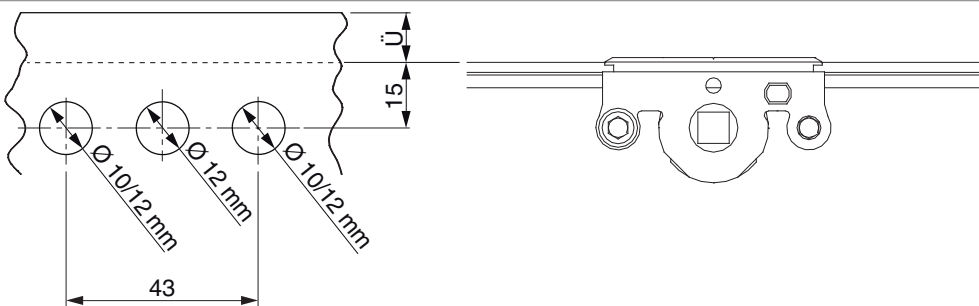



208346 - MM Kantenverschluß fix ablängbar DM 15 1090  
mit 2 i.S. GM 400 FFH 841-1.090 silber

### Anpressdruckeinstellung

i.S Zapfen und Verschlusszapfen

