

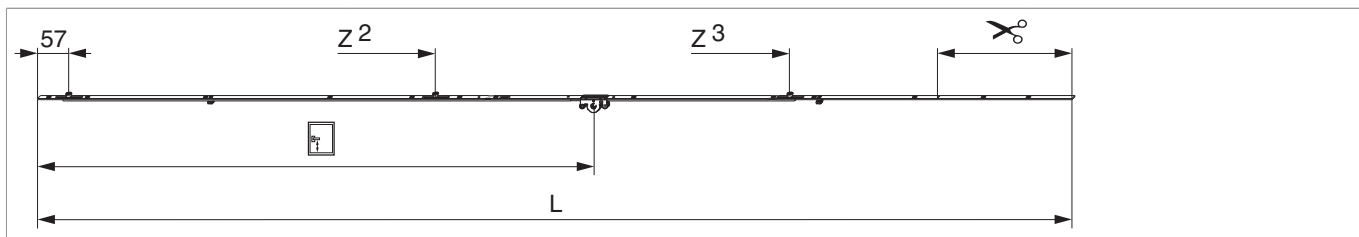

## 208350 - MM Kantenverschluß fix ablängbar DM 15 1950 mit 3 i.S. GM 1.050 FFH 1.701-1.950 silber

### Technische Zeichnung



		<b>L</b>						<b>No</b>
Silber	1950	1.955	15	1.050	1.701 - 1.950	255	10	208350

### Schraubpositionstabelle

No		1	2	3	4	5	6	7	8	9	10	11	12	13	14	15	16
208350	13	18,5	91,5	315	550	705	795	863,5	1.124	1.388	1.465	1.655	1.785	1.870			

### Zapfensitztable

No		Z1	Z2	Z3	Z4
208350	3	57	750	1.420	

### Lehren

			No
Bohrlehre für Getriebebohrung MM	für 3 mm Bohrer	1	203861
Bohrlehre für Getriebebohrung MM	für 3 mm- und 12 mm- Bohrer	1	203862



## 208350 - MM Kantenverschluß fix ablängbar DM 15 1950 mit 3 i.S. GM 1.050 FFH 1.701-1.950 silber

### Abmessungen Getriebekasten

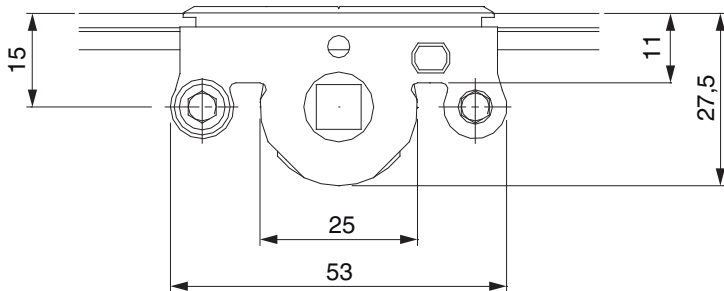

- Fräsbreite für Getriebekasten 12 mm
- Für Griffbefestigung SPAX-Schraube mit  $\varnothing$  5 mm oder M5 Schraube verwenden.

### Bohrbild

Für Holzfenster

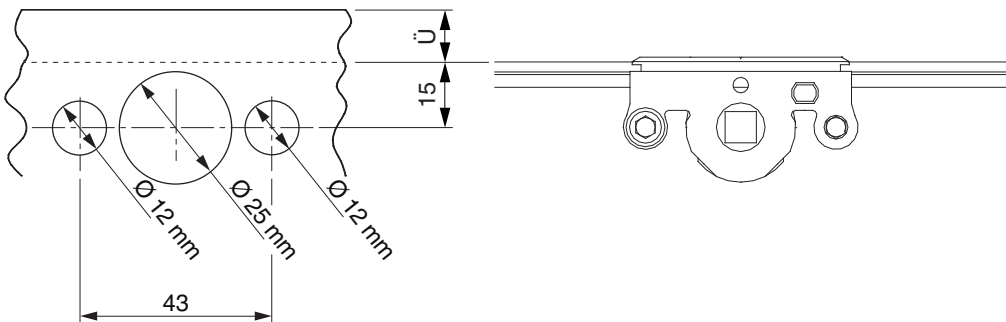

Für Kunststoff- und Aluminiumfenster

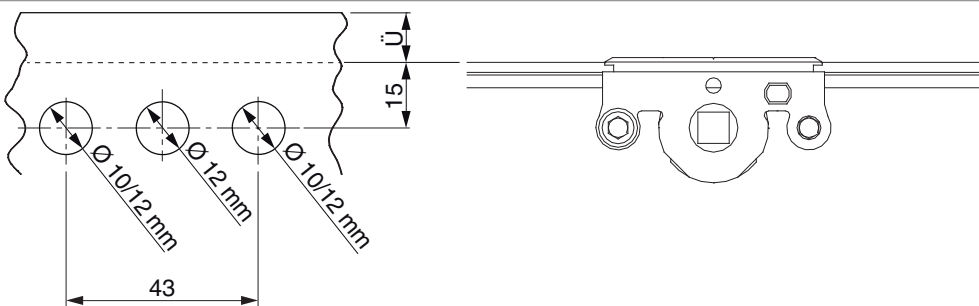



208350 - MM Kantenverschluß fix ablängbar DM 15 1950  
mit 3 i.S. GM 1.050 FFH 1.701-1.950 silber

### Anpressdruckeinstellung

i.S Zapfen und Verschlusszapfen

