

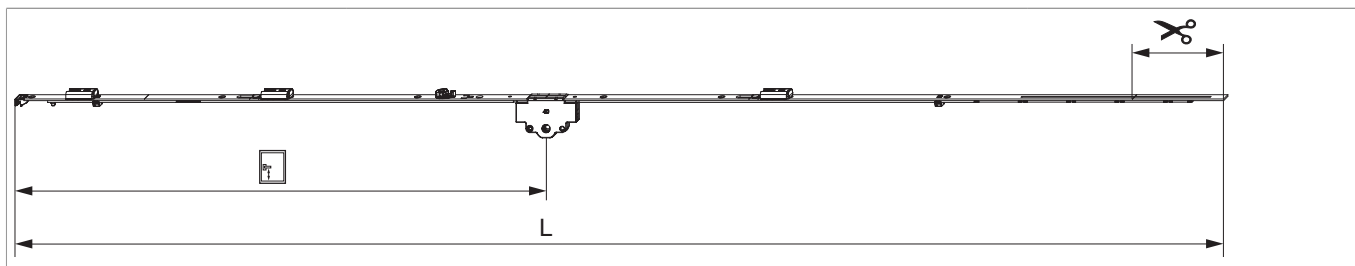

211659 - MM Getriebe fix DR mit aufgeschweißtem Schließteil DM 40 1590 ohne Zapfen GM 600 FFH 1.341-1.590 silber

Technische Zeichnung



		L						N^o
Silber	1590	1.486,5	40	600	1.341 - 1.590	260,5	10	211659

Schraubpositionstabelle

N ^o		1	2	3	4	5	6	7	8	9	10	11	12	13	14
211659	9	18,5	91,5	270	349,5	428,5	674	830	909,5	1.119					

Lehren

		N^o
Bohrlehre für Türgetriebe sperrbar DM 25-50 mm	Profilbreite bis 110 mm	1
		214634

Abmessungen Getriebekasten

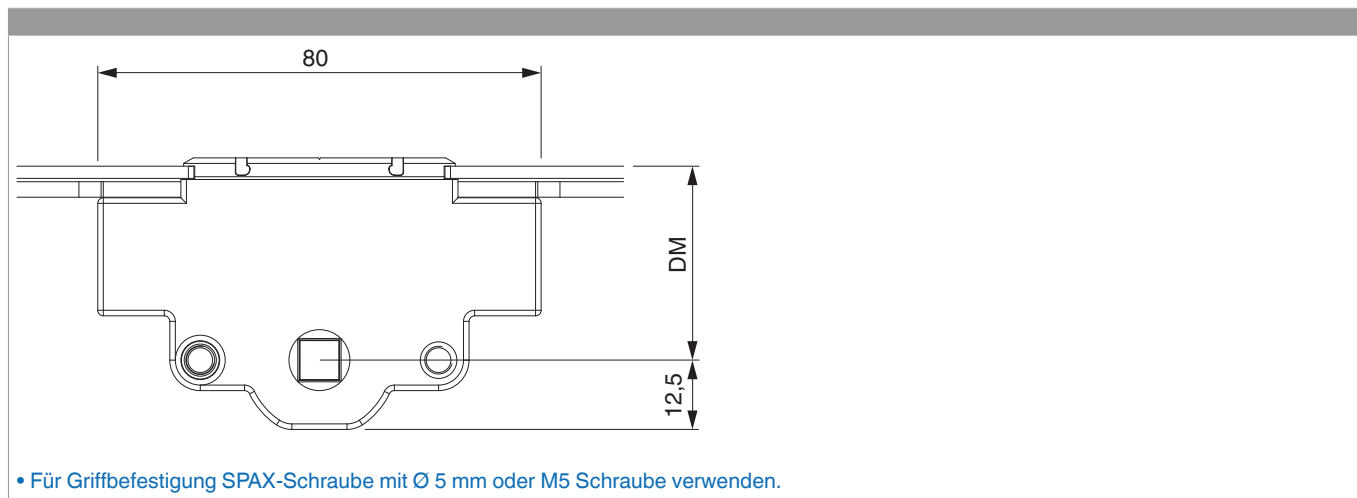



211659 - MM Getriebe fix DR mit aufgeschweißtem
Schließteil DM 40 1590 ohne Zapfen GM 600 FFH
1.341-1.590 silber

Bohrbild

Für Holz-, Kunststoff- und Aluminiumfenster

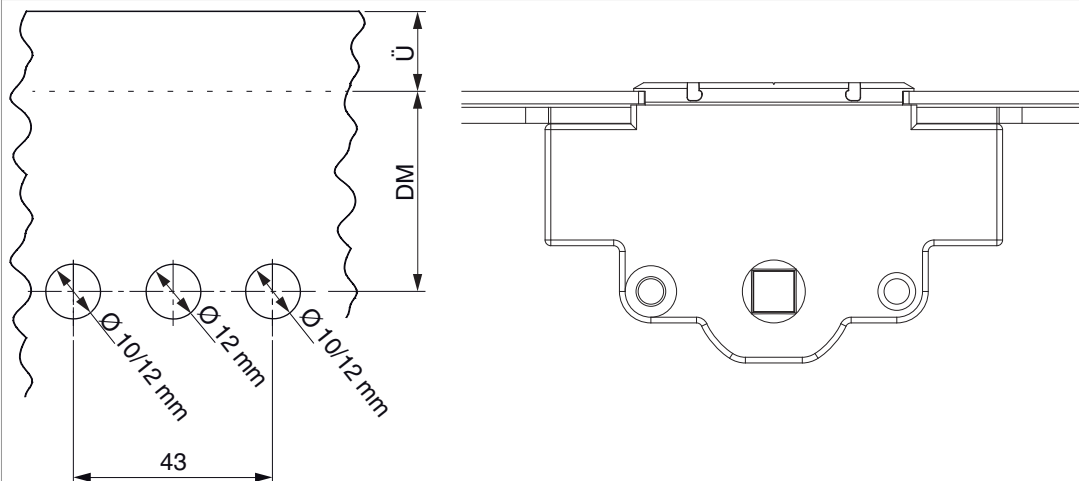

Stanzbild

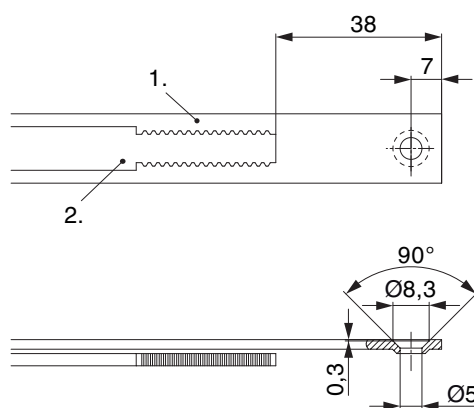

• Wir empfehlen die Schnittkanten von TRICOAT-PLUS Beschlagteilen mit dem TRICOAT-PLUS-Ausbesserungslack (Art. Nr. 358440) nachzubehandeln.

1. Stulp
2. Riegel



Klipsverbindung

Klipsverbindung einhängen

①

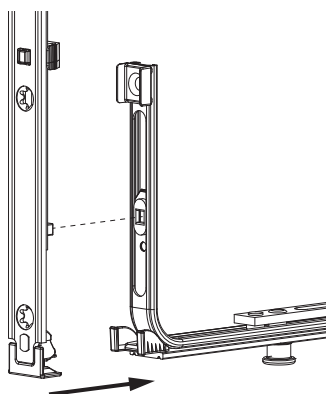

②

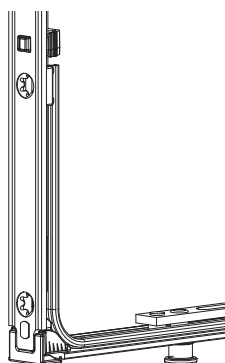

Klipsverbindung aushängen

①

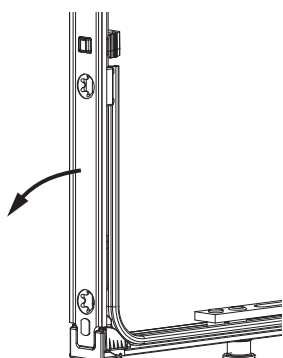

②

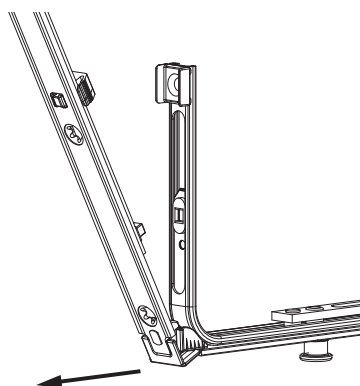

③

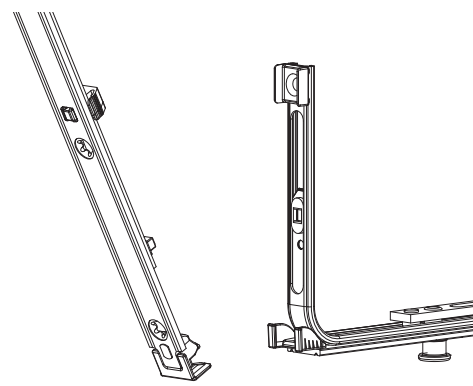



211659 - MM Getriebe fix DR mit aufgeschweißtem Schließteil DM 40 1590 ohne Zapfen GM 600 FFH 1.341-1.590 silber

Zahnkastenverbindung

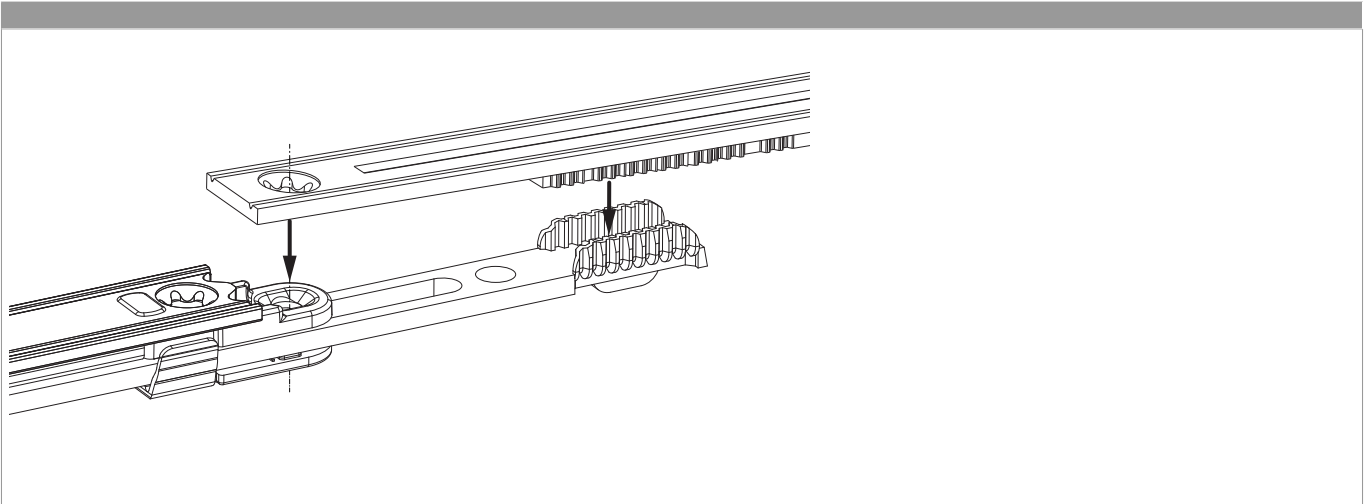

Montage

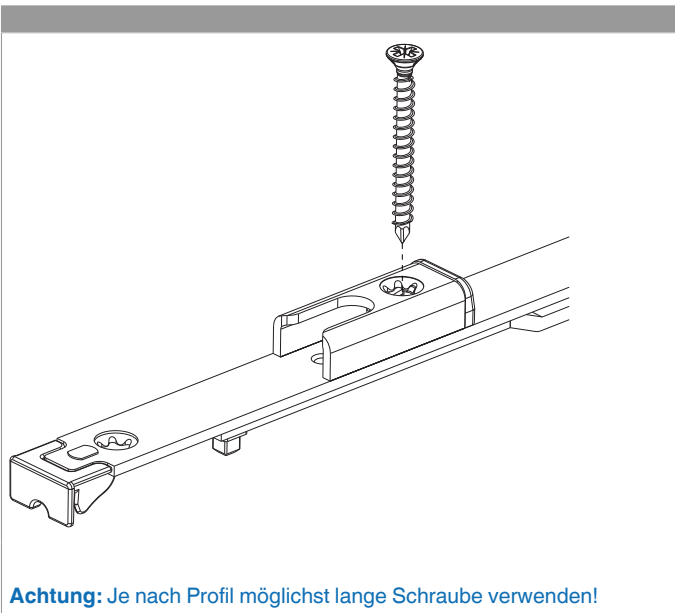



211659 - MM Getriebe fix DR mit aufgeschweißtem
Schließteil DM 40 1590 ohne Zapfen GM 600 FFH
1.341-1.590 silber

Funktion des Hebeteils am Stulpflügelgetriebe

