

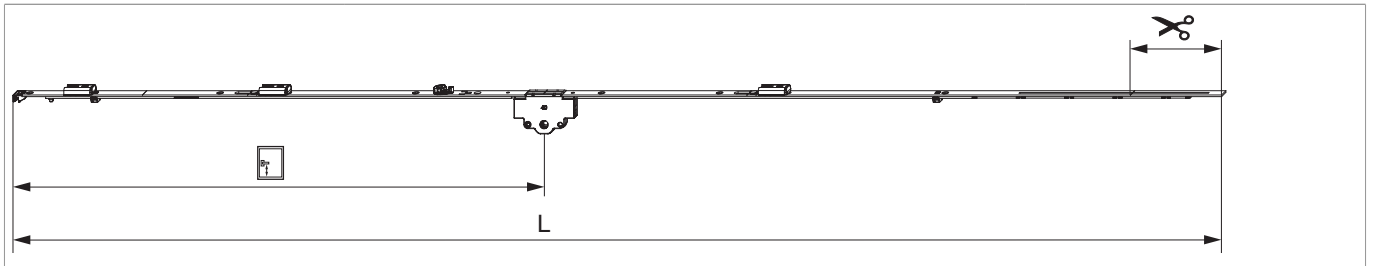

## 211660 - MM Getriebe fix DR mit aufgeschweißtem Schließteil DM 40 1700 ohne Zapfen GM 700 FFH 1.591-1.700 silber

### Technische Zeichnung



		<b>L</b>						<b>N<sup>o</sup></b>
Silber	1700	1.596,5	40	700	1.591 - 1.700	260,5	10	211660

### Schraubpositionstabelle

N <sup>o</sup>		1	2	3	4	5	6	7	8	9	10	11	12	13	14
211660	9	18,5	91,5	270	349,5	528,5	774	930	1.010	1.229					

### Lehren

		<b>N<sup>o</sup></b>	
Bohrlehre für Türgetriebe sperrbar DM 25-50 mm	Profilbreite bis 110 mm	1	214634

### Abmessungen Getriebekasten

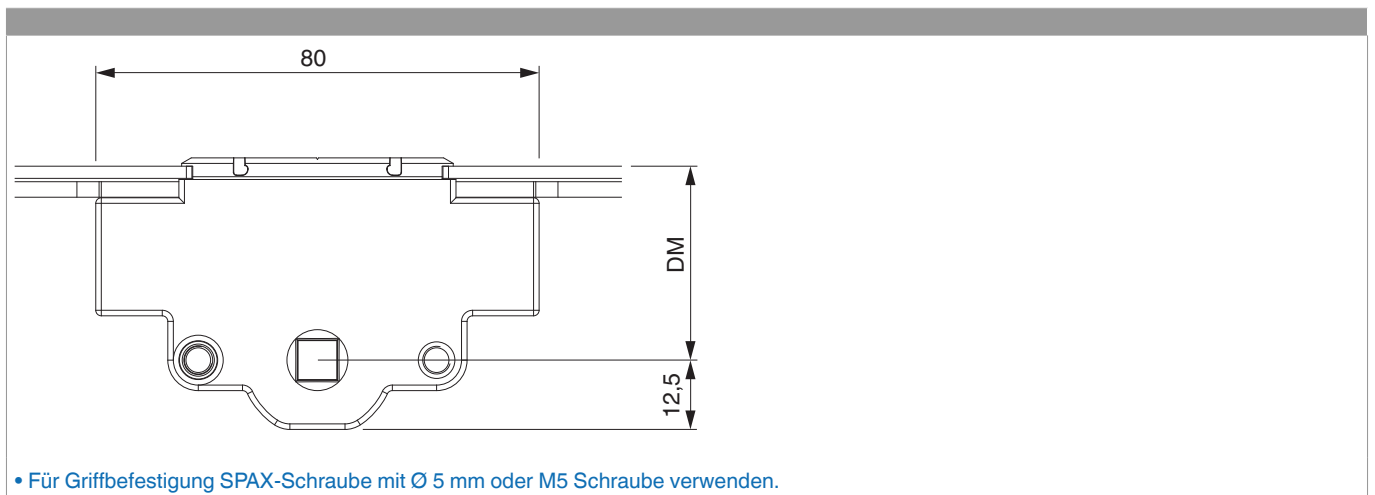



211660 - MM Getriebe fix DR mit aufgeschweißtem Schließteil DM 40 1700 ohne Zapfen GM 700 FFH 1.591-1.700 silber

## Bohrbild

Für Holz-, Kunststoff- und Aluminiumfenster

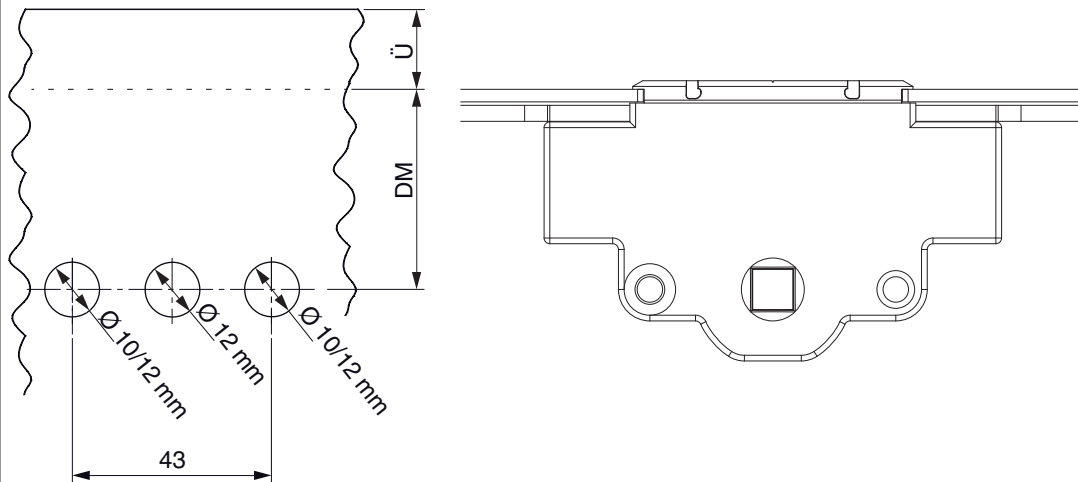

## Stanzbild

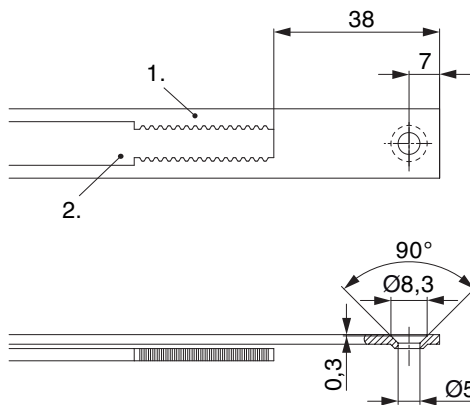

• Wir empfehlen die Schnittkanten von TRICOAT-PLUS Beschlagteilen mit dem TRICOAT-PLUS-Ausbesserungslack (Art. Nr. 358440) nachzubehandeln.

1. Stulp
2. Riegel



## Klipsverbindung

### Klipsverbindung einhängen

①

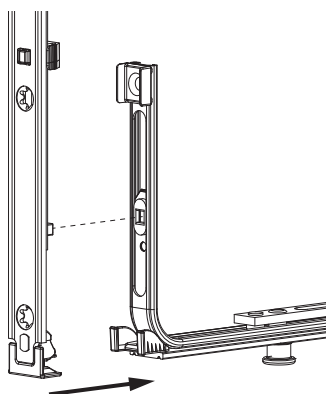

②

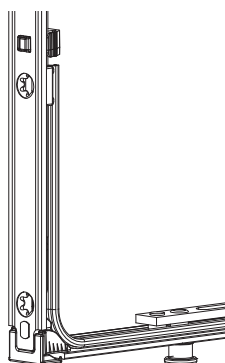

### Klipsverbindung aushängen

①

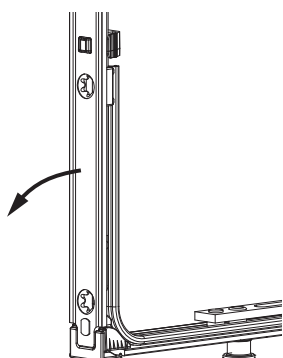

②

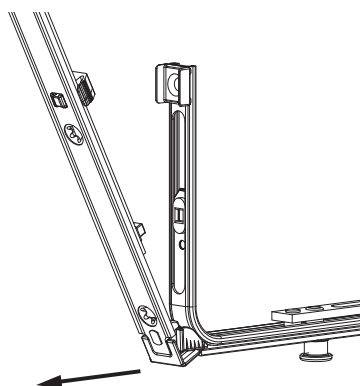

③

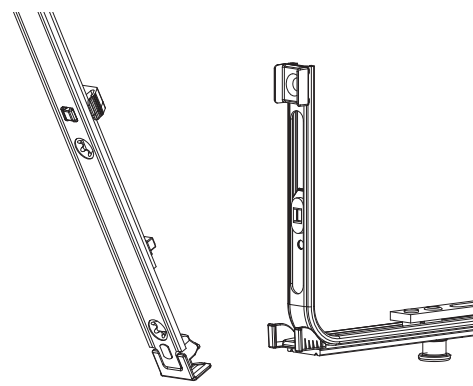



211660 - MM Getriebe fix DR mit aufgeschweißtem Schließteil DM 40 1700 ohne Zapfen GM 700 FFH 1.591-1.700 silber

### Zahnkastenverbindung

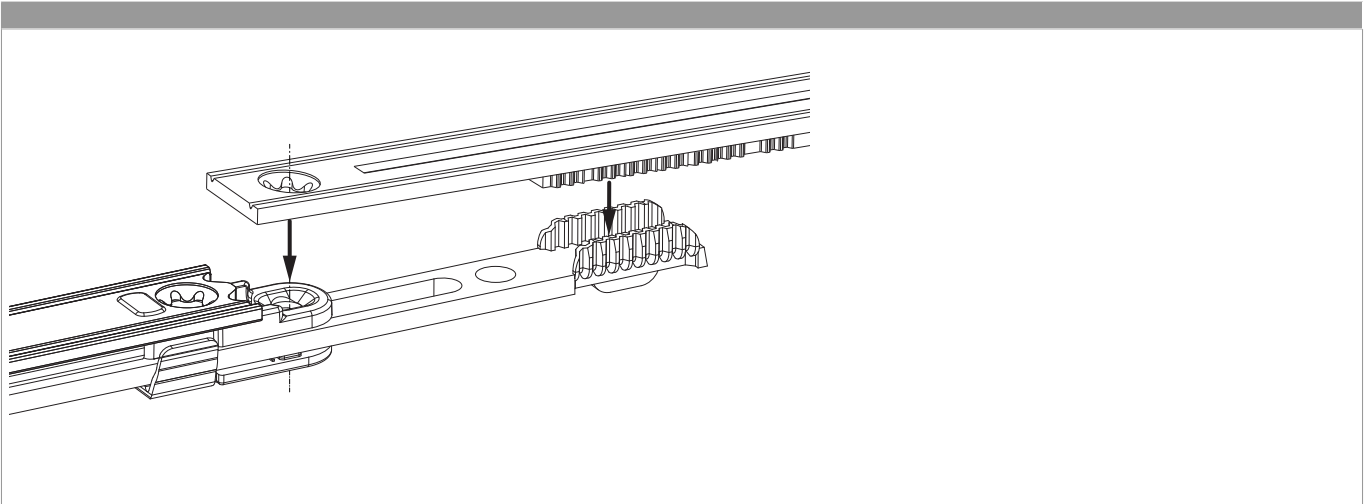

### Montage

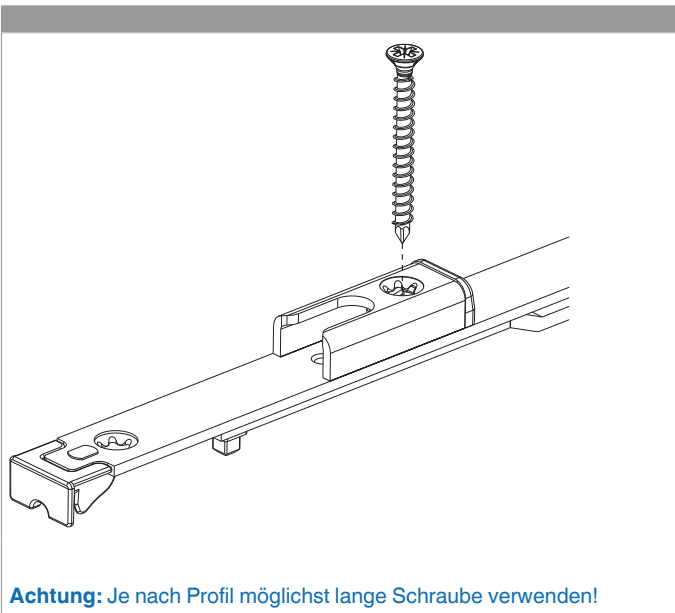

**Achtung:** Je nach Profil möglichst lange Schraube verwenden!



211660 - MM Getriebe fix DR mit aufgeschweißtem  
Schließteil DM 40 1700 ohne Zapfen GM 700 FFH  
1.591-1.700 silber

### Funktion des Hebeteils am Stulpflügelgetriebe

