

HomeTec Pro™ CFT3100



- DE Bluetooth-Tastatur
- GB Bluetooth keypad
- FR Clavier Bluetooth
- NL Bluetooth-toetsenbord
- IT Tastiera Bluetooth
- ES Teclado Bluetooth



ⓁⒹ	Bedienungsanleitung	3 - 12
ⒸⓁ	Operating instructions	13 - 22
ⒻⓇ	Instructions d'utilisation	23 - 32
ⓃⓁ	Gebruikshandleiding	33 - 42
ⓂⓉ	Istruzioni d'uso	43 - 52
ⒺⓈ	Instrucciones de funcionamiento	53 - 62

ⓁⒹ Vielen Dank, dass Sie sich für dieses ABUS Produkt entschieden haben!

Bitte lesen Sie diese Anleitung vor der Montage und Inbetriebnahme sorgfältig durch. Bewahren Sie die Anleitung auf und weisen Sie jeden Nutzer auf die Bedienung des Produktes hin.

Inhalt

1. Einsatzbereich und wichtige Hinweise	3
2. Lieferumfang	4
3. Montagewerkzeug	4
4. Montage	5
5. HomeTec Pro App	7
6. Batteriewechsel	9
7. Technische Daten	11
8. Rechtliche Hinweise	11
Batteriehinweise	11
Konformitätserklärung	11
Entsorgung	12
Gewährleistung	12

1. Einsatzbereich und wichtige Hinweise

Für die Erstinbetriebnahme Ihres HomeTec Pro Bluetooth-Türschlossantriebs benötigen Sie ein Bluetooth®-fähiges Smartphone (Bluetooth 4.0 LE und höher), aktuell supportete iOS- oder Android-Softwareversion und die kostenlose ABUS HomeTec Pro App für iOS oder Android.

Die Bedienung des Antriebs ist sowohl mit einem Smartphone (Bluetooth® und ABUS HomeTec Pro App) als auch mit dieser Tastatur und weiteren HomeTec Pro Komponenten möglich.

Die Tastatur dient als Alternative zur Smartphone-Nutzung.

Die Tastatur ist staub- und spritzwassergeschützt (IP54) und besitzt eine sehr hohe UV-Stabilität.

Der Inhalt dieser Bedienungsanleitung entspricht dem aktuellen Stand zur Zeit der Drucklegung. Aufgrund von Updates und Weiterentwicklungen kann die gedruckte Anleitung zum Zeitpunkt der Inbetriebnahme des Produktes eventuell veraltet sein.

Bitte besuchen Sie daher unsere Internetseite www.abus.com und geben Sie „CFT3100“ in das Suchfeld ein. Auf der Produktseite finden Sie unter dem Reiter „Downloads“ stets die aktuelle und vollumfängliche Version der Bedienungsanleitung.

2.

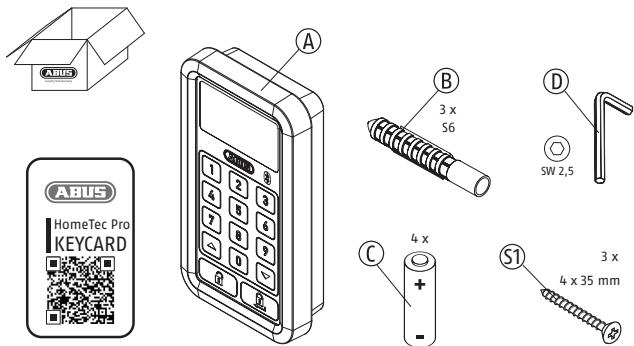

3.

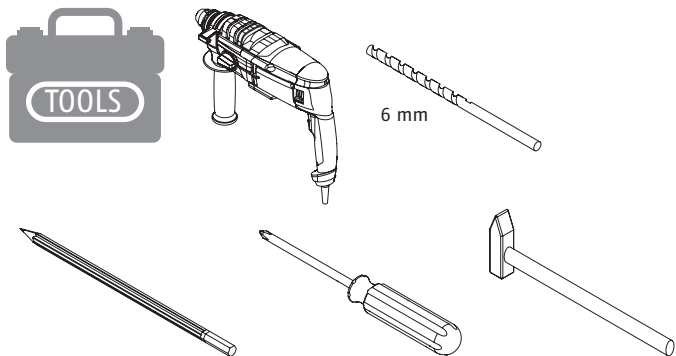

4. Montage der Tastatur

Symbolerklärung	Vorsicht!	Hinweis zur Montage / Bedienung

Wählen Sie einen geeigneten Montageort für die Tastatur außerhalb Ihrer Wohnung/Ihres Hauses aus, der nahe an der zu bedienenden Tür liegt und von allen Benutzern unterschiedlicher Körpergröße gut erreichbar ist. Testen Sie vor der Montage die Funkverbindung zu Ihrem Antrieb.

Aufgrund der sehr unterschiedlichen Gegebenheiten von Außenwänden sollte die Montage entsprechend angepasst und fachgerecht ausgeführt werden. Je nach Untergrund können Sie die Tastatur zusätzlich zum Schrauben auch z.B. mit Silikon verkleben.

4.1

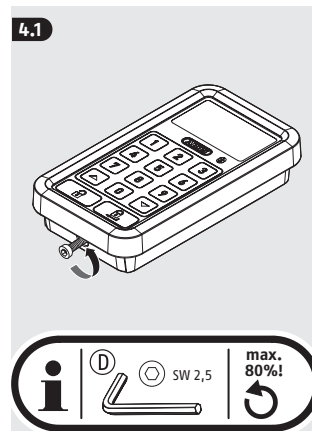

4.2

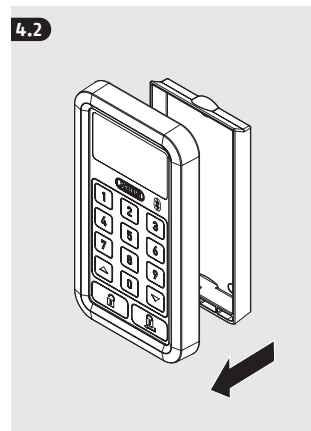

4.3

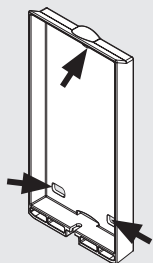

4.4

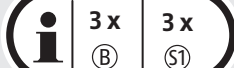
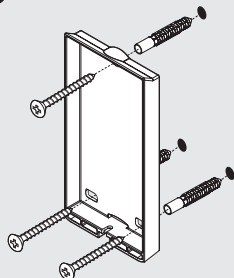

4.7

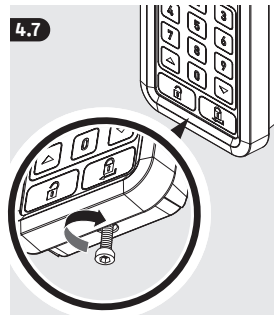

4.5

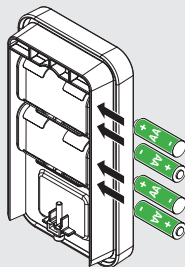

4.6

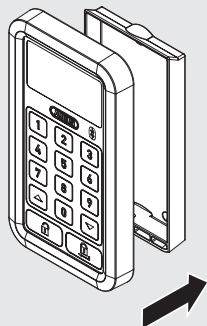

5. HomeTec Pro App



- Laden Sie die ABUS HomeTec Pro App herunter und aktivieren Sie Bluetooth® an Ihrem Smartphone.
- Starten Sie die App und folgen Sie den Anweisungen in der App.
- Achten Sie auf die Zuordnung der verschiedenen Keycards zu den Produkten und scannen Sie immer die zugehörige Keycard.
- Zum Einlernen der Tastatur starten Sie mit dem Button „HomeTec Pro / Komponente hinzufügen“.
- **Bewahren Sie die ABUS Keycard(s) unbedingt auch nach dem Einlernvorgang an einem sicheren Ort auf!** Sie benötigen die Keycard für Software-Updates, bei Verlust des Smartphones sowie als Eigentumsnachweis bei Gewährleistungsansprüchen und Reparatur. Geben Sie die Karte nicht an Dritte weiter.

Um eine einwandfreie Funktion zu gewährleisten empfehlen wir ausdrücklich, Updates der App sowie Soft- und Firmwareaktualisierungen der HomeTec Pro Komponenten zeitnah durchzuführen. Sie erhalten hierüber Hinweise in der App. Außerdem können Sie das jeweilige Update in den Einstellungen der Komponenten ausführen.

5.1 Bedientasten der Tastatur

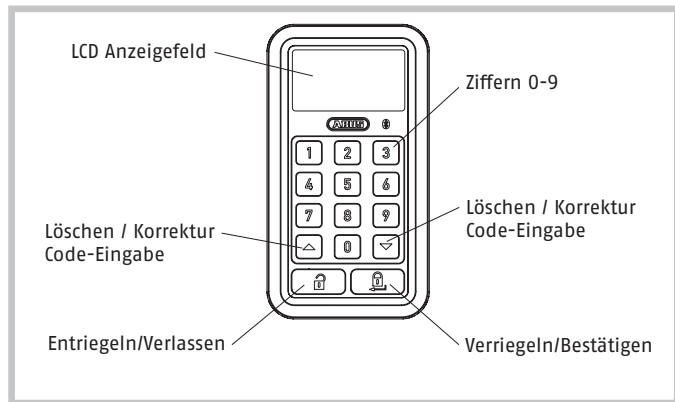

Nach ca. 20 Sekunden ohne Eingabe erlischt die Displaybeleuchtung. Zum Wecken der Tastatur klopfen Sie einmal kräftig mit der Hand mittig auf das Display.

6. Batteriewechsel

i Anzeige 1, 2, 3 = Antrieb 1, 2, 3
Anzeige rechts = Tastatur

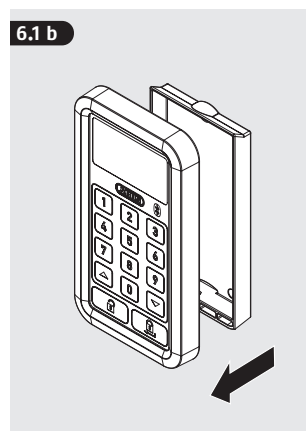
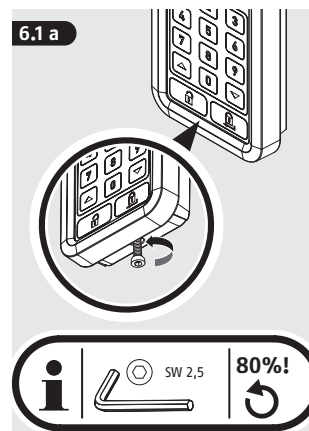
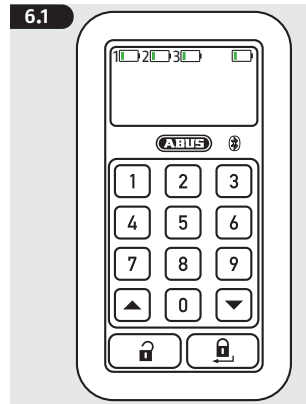

6.1 c

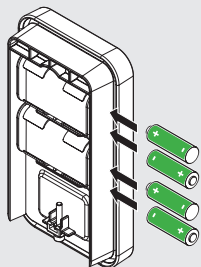

Ersetzen Sie stets alle Batterien!
Entnehmen Sie zuerst die vier
Batterien und setzen Sie dann
die vier neuen Batterien ein.

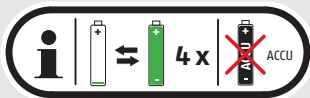

6.1 d

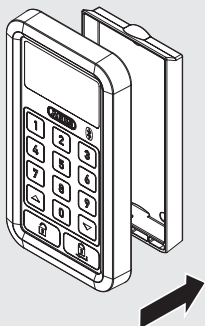

6.1 e

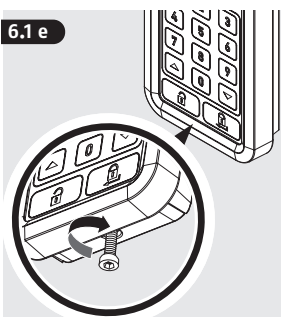

6.2

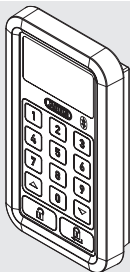

Kein Reinigungsmittel und kein
Microfasertuch verwenden!



7. Technische Daten

Abmessungen	142 x 78 x 29 mm
Gewicht (ohne Batterie)	147 Gramm
Batterietyp	4 * LR6 1,5 V Alkaline
Betriebstemperaturbereich	-10°C bis +55°C
Funkfrequenz	2,402 GHz - 2,480 GHz
abgestrahlte maximale Sendeleistung	< 10dBm eirp
Verschlüsselung	AES-128-Bit

8. Rechtliche Hinweise

Batteriehinweise

Batterien dürfen nicht in die Hände von Kindern gelangen. Kinder können Batterien in den Mund nehmen und verschlucken. Dies kann zu ernsthaften Gesundheitsschäden führen. Suchen Sie in einem solchen Fall sofort einen Arzt auf!

Verätzungsgefahr bei Kontakt mit ausgelaufenen oder beschädigten Batterien! Benutzen Sie in diesem Fall geeignete Schutzhandschuhe und reinigen Sie das Batteriefach mit einem trockenen Tuch. Batterien dürfen nicht erhitzt oder ins offene Feuer geworfen werden (Explosionsgefahr!).

Konformitätserklärung

Hiermit erklärt ABUS August Bremicker Söhne KG, Altenhofer Weg 25, 58300 Wetter, dass der Funkanlagentyp HomeTec Pro bei bestimmungsgemäßer Verwendung in Übereinstimmung mit den grundlegenden Anforderungen und den übrigen einschlägigen Bestimmungen der Richtlinie 2014/53/EU befindet. Der vollständige Text der EU-Konformitätserklärung ist unter der folgenden Internetadresse verfügbar: www.abus.com.

Entsorgung

Entsorgen Sie das Gerät gemäß der Elektro- und Elektronik-Altgeräte EG Richtlinie 2002/96/EC – WEEE (Waste Electrical and Electronic Equipment). Bei Rückfragen wenden Sie sich an die für die Entsorgung zuständige kommunale Behörde. Informationen zu Rücknahmestellen für Ihre Altgeräte erhalten Sie z.B. bei der örtlichen Gemeinde- bzw. Stadtverwaltung, den örtlichen Müllentsorgungsunternehmen oder bei Ihrem Händler.



WEEE-Reg.-Nr. DE79663011

Gewährleistung

ABUS Produkte sind mit größter Sorgfalt konzipiert, hergestellt und nach geltenden Vorschriften geprüft. Die Gewährleistung erstreckt sich ausschließlich auf Mängel, die auf Material- oder Herstellungsfehler zurückzuführen sind. Falls nachweislich ein Material- oder Herstellungsfehler vorliegt, wird der Türschlossantrieb nach Ermessen von ABUS repariert oder ersetzt. Die Gewährleistung endet in diesen Fällen mit dem Ablauf der ursprünglichen Gewährleistungslaufzeit. Weitergehende Ansprüche sind ausdrücklich ausgeschlossen.

ABUS haftet nicht für Mängel und Schäden, die durch äußere Einwirkungen (z.B. Transport, Gewalteinwirkung), unsachgemäße Bedienung, normalen Verschleiß und Nichtbeachtung dieser Anleitung entstanden sind. Von der Gewährleistung ausgeschlossen sind mitgelieferte Batterien. Bei Geltendmachung eines Gewährleistungsanspruchs ist dem zu beanstandenden Produkt der originale Kaufbeleg mit Kaufdatum und eine kurze schriftliche Fehlerbeschreibung beizufügen.

Technische Änderungen vorbehalten. Für Druckfehler und Irrtümer keine Haftung.

GB Thank you for choosing this ABUS product!

Please read this guide carefully before installation and use. Keep these instructions and provide all users with instruction on how to use it.

Content

1. Possible uses and important information	13
2. Scope of delivery	14
3. Tools required	14
4. Installation instructions	15
5. HomeTec Pro App	17
6. Battery replacement	19
7. Technical data	21
8. Legal information	21
Battery instructions	21
Declaration of Conformity	21
Disposal	22
Warranty	22

1. Possible uses and important information

To set up your HomeTec Pro Bluetooth door lock actuator for the first time, you will need a Bluetooth®-enabled smartphone (Bluetooth 4.0 LE or higher), a currently supported iOS or Android software version and the free ABUS HomeTec Pro app for iOS or Android.

The actuator can be operated with either a smartphone (Bluetooth® and the ABUS HomeTec Pro app) or with this keypad and the other HomeTec Pro components.

The keypad serves as an alternative to using a smartphone.

The keypad is dust-proof and splash-proof (IP54 rating) with extremely high UV resistance.

The contents of this installation and operating manual reflect the current status at the time of printing. The printed manual may be outdated at the time of the product's entry into service due to updates and further developments.

We therefore ask you to visit our website www.abus.com and enter „CFT3100“ into the search bar. You'll always find the current and complete version of the installation and operating instructions on the product page under the „Downloads“ column.

2.

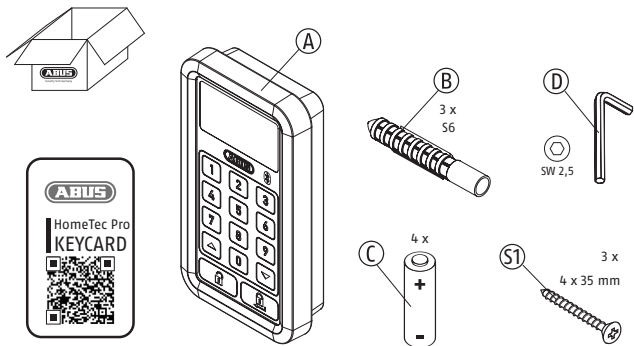

3.

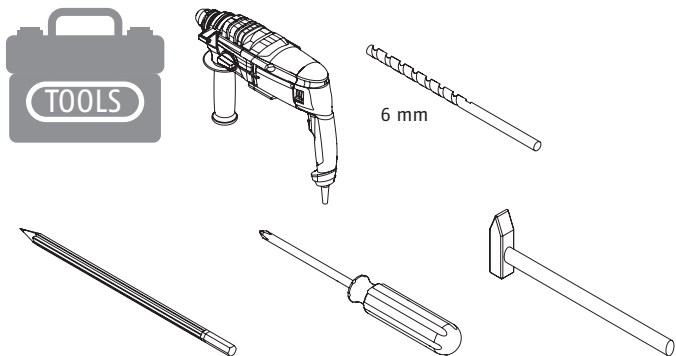

4. Installation instructions

Icon explanation	Caution!	Further fitting / using details

Select a suitable place to install the keypad. This should be outside your home close to the door it controls and be easily accessible to all users regardless of their height. Test the radio connection to your drive before installation.

Installation should be carried out professionally and adapted to suit the widely differing characteristics of external walls. Depending on the surface in question, the keypad may also be affixed with an adhesive such as silicone in addition to screws.

4.1

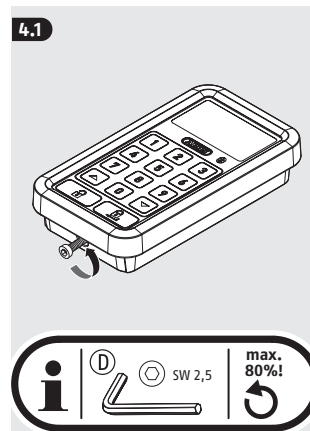

4.2

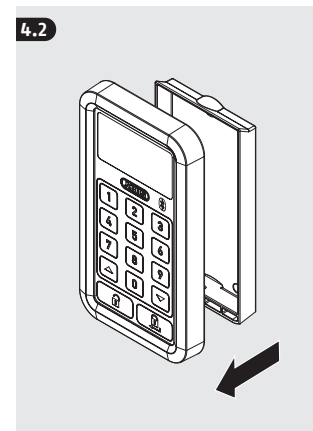

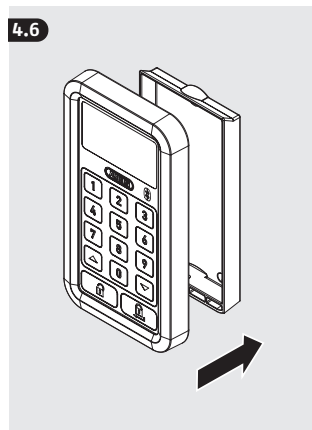
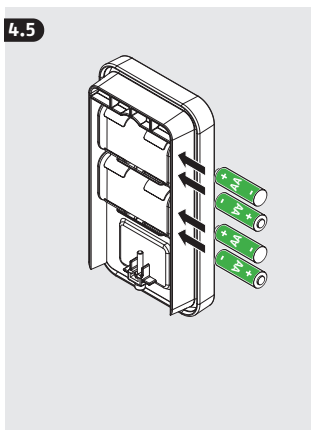
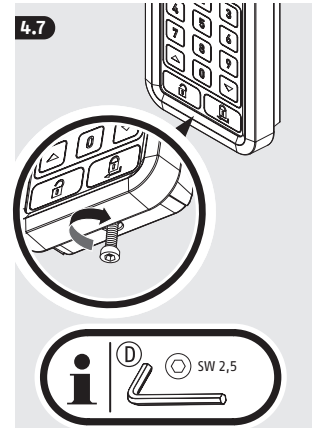
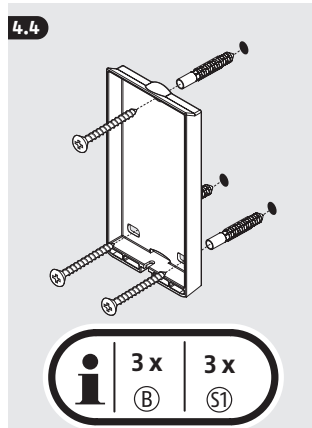
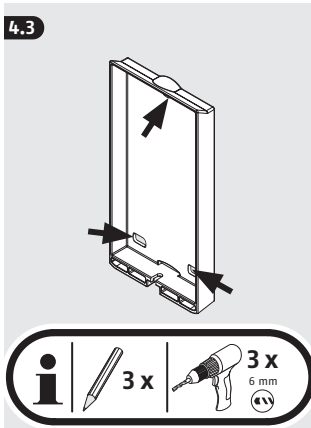

5. HomeTec Pro App



- Download the ABUS HomeTec Pro app and enable Bluetooth® on your smartphone.
- Start the app and follow the instructions in the app.
- Pay attention to the assignment of the different keycards to the products, and always scan the correct keycard.
- To program the keypad, start by pressing the button "Add HomeTec Pro/ component".
- **Always keep ABUS keycard(s) in a secure place even after the teaching process!** You need the keycard for software updates, if you lose your smartphone, and for proof of ownership for matters related to warranty claims and repair. Do not give the card to third parties.

To guarantee proper function, we expressly recommend performing updates in the app and software/firmware updates for HomeTec Pro components in a timely manner. The app will provide information on this. You can also perform the respective update in the component's settings.

5.1 Keyboard operating keys

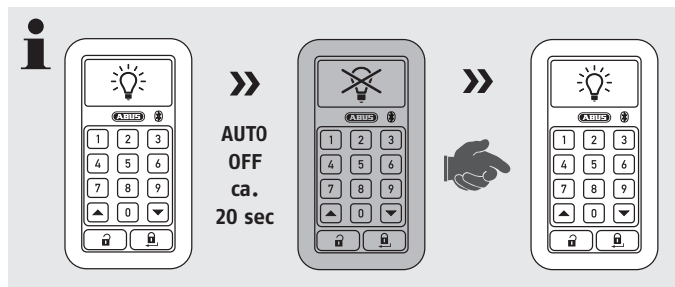
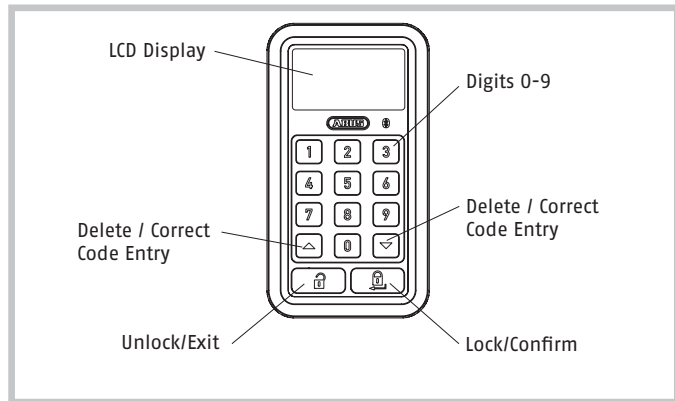

6. Battery replacement

i Display 1, 2, 3 = Drive 1, 2, 3
Display on the right = Keypad

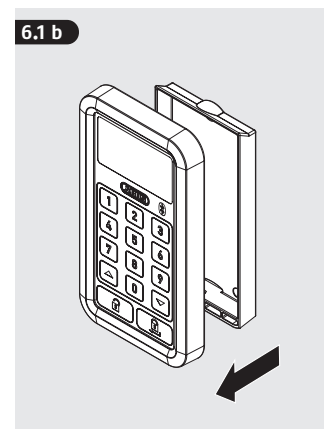
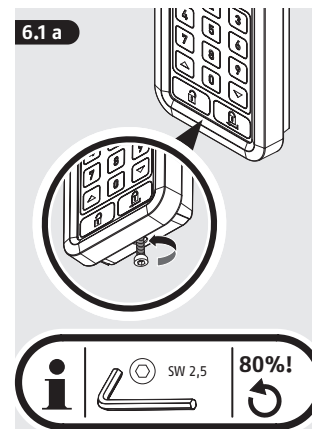

6.1 c

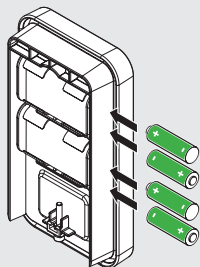

Replace all the batteries!
Remove the four batteries first
and then insert the four new
batteries.

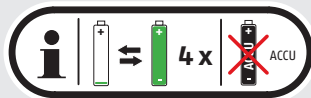

6.1 d

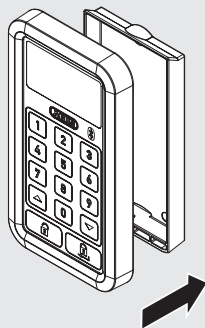

6.1 e

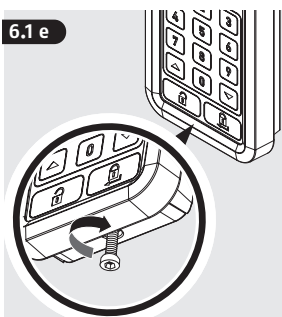

6.2

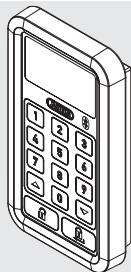

Do not use cleaning agents and
microfibre cloths!



7. Technical data

Dimensions	142 x 78 x 29 mm
Weight (without batteries)	147 grams
Battery type	4 * LR6 1,5 V alkaline
Operating temperature range	-10°C to +55°C
Radio frequency	2,402 GHz - 2,480 GHz
Max. radiated transmission power	< 10dBm eirp
Encryption	AES-128-Bit

8. Legal information

Battery instructions

Batteries must be kept out of reach of children. Children can put batteries in their mouths and choke. This can cause serious injury. Seek immediate medical attention in this event!
Contact with expired or damaged batteries may cause chemical burns! In these cases, use suitable protective gloves and clean the battery compartment with a dry cloth. Batteries must not be heated or thrown into an open fire (risk of explosion!).

Declaration of Conformity

ABUS August Bremicker Söhne KG, Altenhofer Weg 25, 58300 Wetter hereby declares that the Wireless system type HomeTec Pro is in compliance with the essential requirements and other relevant provisions of Directive 2014/53/EU. The full EU Declaration of Conformity text can be found at: www.abus.com.

Disposal

Dispose of the device in accordance with EU Directive 2002/96/EC – WEEE (Waste Electrical and Electronic Equipment). If you have any questions, please contact the municipal authority responsible for disposal. You can get information on collection points for waste equipment from your local authority, from local waste disposal companies or your dealer.



WEEE-Reg.-Nr. DE79663011

Warranty

ABUS products are designed, manufactured and tested in accordance with applicable regulations with great care. The warranty exclusively covers faults that are caused by material or manufacturing defects. If a material or manufacturing defect can be proven, the HomeTec Pro will be repaired or replaced at the discretion of the warrantor. In such cases, the warranty ends with the termination of the original warranty period. Any further claims are expressly excluded.

ABUS assumes no liability for defects or damage that has been caused by external influences (e.g. transport, external forces), improper use, normal wear and tear or non-compliance with this operating and installation instructions document. The included batteries are not covered by the warranty. If a warranty claim is asserted, the product must be returned with the original receipt with date of purchase and a brief written description of the fault.

Subject to technical alterations. No liability for mistakes and printing errors.

FR Merci d'avoir choisi ce produit ABUS !

Veillez lire cette notice attentivement avant le montage et la mise en service. Conservez cette notice d'utilisation et donnez à tous les utilisateurs les instructions sur la façon de l'utiliser.

Teneur

1. Application et indications importantes	23
2. Contenu de la livraison	24
3. Outillage	24
4. Instructions de montage	25
5. Application HomeTec Pro	27
6. Echange des piles	29
7. Données techniques	31
8. Mentions légales	31
Remarques concernant les piles	31
Déclaration de conformité	31
Mise au rebut	32
Garantie	32

1. Application et indications importantes

Pour la première mise en service de votre actionneur de porte Bluetooth HomeTec Pro, vous avez besoin d'un smartphone équipé d'une fonction Bluetooth® (Bluetooth 4.0 LE et supérieur), de la version logicielle iOS ou Android actuellement prise en charge et de l'application gratuite ABUS HomeTecPro pour iOS ou Android.

L'utilisation de l'actionneur est possible avec un smartphone (Bluetooth® et application ABUS HomeTec Pro), mais aussi avec ce clavier et d'autres composants HomeTec Pro.

Le clavier est une solution alternative à l'utilisation du smartphone.

Le clavier est protégé contre la poussière et les projections d'eau (IP54). Il est également très résistant aux UV.

Le contenu de ce manuel de montage et d'utilisation correspond à l'état actuel du produit au moment de l'impression. En raison des mises à jour et des améliorations, le manuel imprimé peut être obsolète au moment de la mise en service du produit.

Nous vous conseillons donc de vous rendre sur notre site Internet www.abus.com et de saisir « CFT3100 » dans le champ de recherche. Sur la page du produit, vous trouverez toujours la version actuelle intégrale du manuel de montage et d'utilisation dans l'onglet « Téléchargements ».

2.

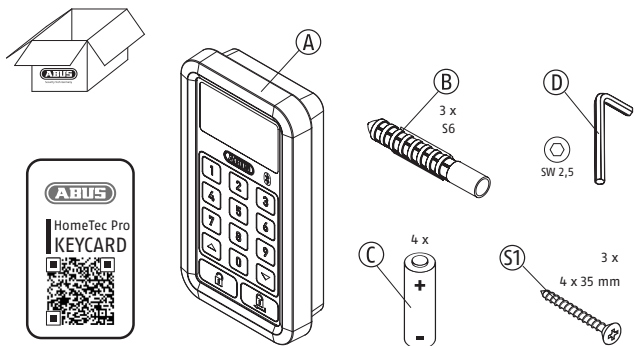

3.

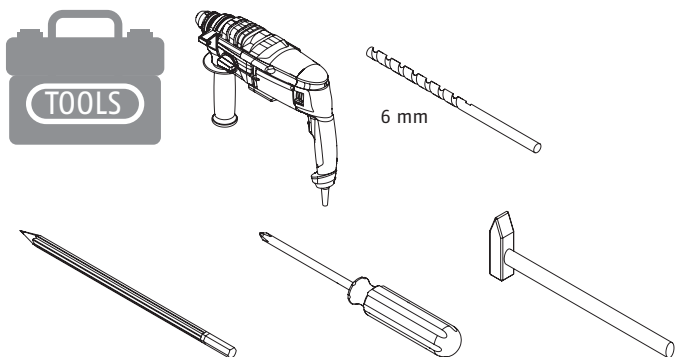

4. Instructions de montage

Explication des symbols	Attention !	Instructions de montage / utilisation

Montez le clavier à un endroit adapté, à l'extérieur de votre maison à proximité de la porte qu'il commande et surtout de façon à être accessible à des utilisateurs de toutes tailles. Avant le montage, testez la connexion sans fil avec votre commande.

En raison des spécifications différentes des murs extérieurs, le montage doit être réalisé de façon adaptée par un professionnel. Selon le support, le clavier peut être collé avec du silicone, en plus d'être vissé.

4.1

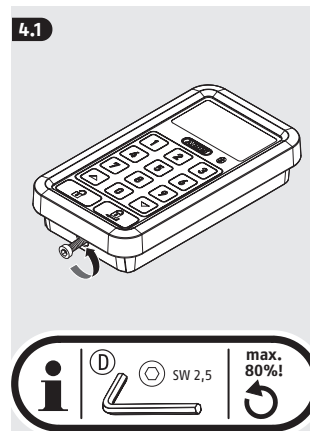

4.2

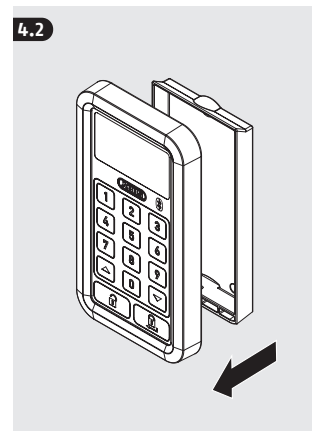

4.3

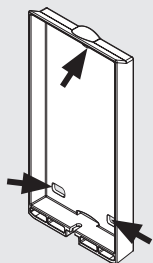

4.4

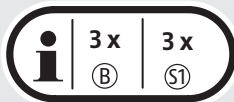
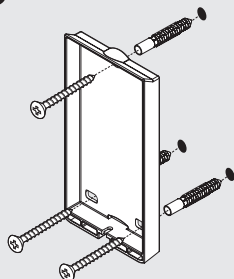

4.7

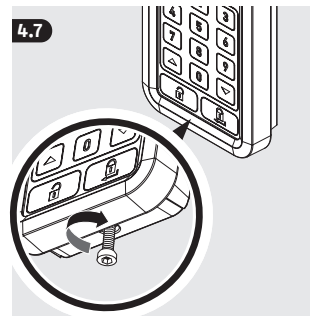

4.5

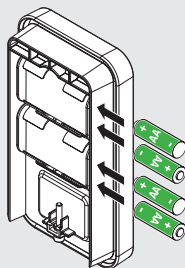

4.6

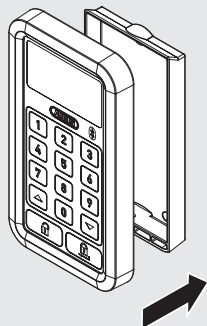

5. Application HomeTec Pro

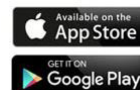

- Téléchargez l'application ABUS HomeTec Pro et activez la fonction Bluetooth® sur votre smartphone.
- Démarrez l'application et suivez les instructions dans l'application.
- Veillez à affecter les différentes cartes-clés aux produits et scannez toujours la carte-clé correspondante.
- Pour programmer le clavier, appuyez sur le bouton « HomeTec Pro / Ajouter un composant ».
- **Même après le processus de programmation, conservez impérativement la ou les cartes-clés en lieu sûr !** Vous avez besoin de la carte-clé pour les mises à jour logicielles, en cas de perte du smartphone ainsi que comme preuve de propriété en cas de demande de garantie et de réparation. Ne donnez pas la carte à des tiers.

Pour garantir un fonctionnement irréprochable, nous vous recommandons expressément d'effectuer dans les meilleurs délais les mises à jour de l'application, ainsi que celles des logiciels et micrologiciels des composants HomeTec Pro. Vous recevrez des informations à ce sujet dans l'application. Par ailleurs, vous pouvez effectuer la mise à jour correspondante dans les paramètres des composants.

5.1 Touches de commande du clavier

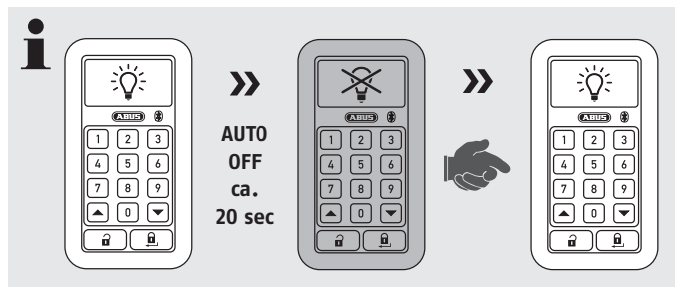
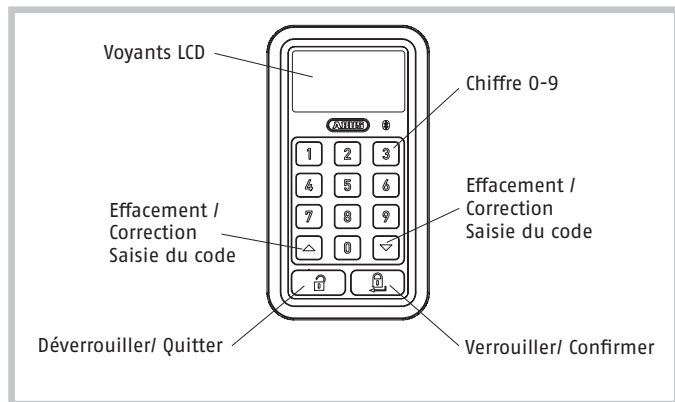

Après environ 20 secondes sans saisie, l'éclairage de l'écran s'éteint. Pour réveiller le clavier, taper une fois énergiquement au milieu de l'écran avec la main.

6. Echange des piles

i Affichage 1, 2, 3 = Commande 1, 2, 3
Affichage à droite = Clavier

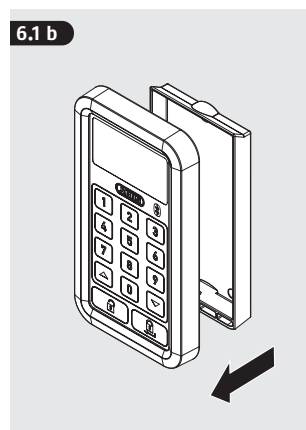
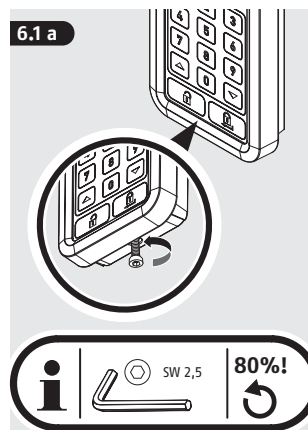
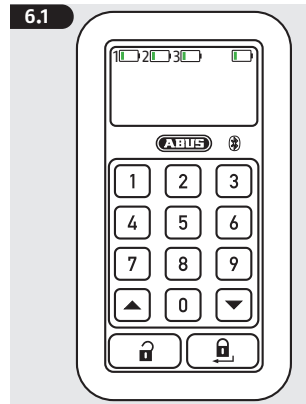

6.1 c

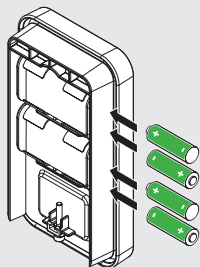

Remplacez toutes les piles! Retirez les quatre batteries, puis insérez les quatre piles neuves.

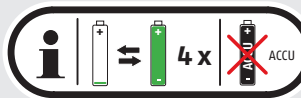

6.1 d

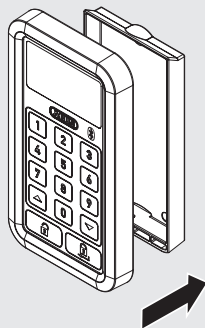

6.1 e

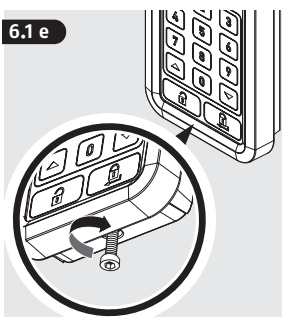

6.2

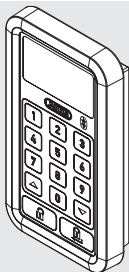

Ne pas utiliser des produits détergents et de chiffon microfibre !



7. Données techniques

Dimensions	142 x 78 x 29 mm
Poids (sans piles)	147 grammes
Type de pile	4 * LR6 1,5 V Alcaline
Température de fonctionnement	-10°C à +55°C
Fréquence radio	2,402 GHz - 2,480 GHz
Puissance d'émission max. émise	< 10dBm eirp
Cryptage	AES 128 bits

8. Mentions légales

Remarques concernant les piles

Les piles doivent être conservées hors de portée des enfants. Les enfants pourraient les mettre dans la bouche et les avaler. Cela présente de graves risques pour la santé. Dans ce cas, consultez immédiatement un médecin!

Risque d'irritation en cas de contact avec des piles qui fuient ou endommagées ! Dans ce cas, utilisez des gants de protection adaptés et nettoyez le compartiment à piles avec un chiffon sec. Les piles ne doivent pas être exposées à la chaleur ou jetées dans un feu (risque d'explosion).

Déclaration de conformité

La société ABUS August Bremicker Söhne KG déclare par la présente que le Appareil sans fil HomeTec Pro lorsqu'il est utilisé selon les directives est conforme aux exigences fondamentales et aux dispositions en vigueur de la directive 2014/53/EU. Le texte complet de la déclaration de conformité UE est disponible à l'adresse Internet suivante : www.abus.com.

Mise au rebut

Éliminez l'appareil conformément à la directive UE relative aux déchets d'équipements électriques et électroniques 2002/96/CE - DEEE (Déchets d'Équipements Électriques et Électroniques). En cas de doute, veuillez vous adresser aux organismes régissant l'élimination des déchets. Vous recevrez les informations sur les points de reprise de vos appareils usagés par ex. auprès de la mairie, des entreprises locales de collecte et d'élimination des déchets ou de votre revendeur.



WEEE-Reg.-Nr. DE79663011

Garantie

Les produits ABUS sont conçus, fabriqués et testés avec beaucoup de soin et selon la réglementation applicable. La garantie couvre uniquement les vices résultant de défauts matériels ou de fabrication présents au moment de la vente. En présence d'un défaut matériel ou de fabrication prouvé, le HomeTec Pro est réparé ou remplacé au gré du donneur de garantie. La garantie se termine, dans de tels cas, à expiration de la durée d'origine de la garantie. Toute revendication au-delà de cette date est explicitement exclue.

ABUS décline toute responsabilité pour des vices et dommages résultant du milieu ambiant (p. ex. avaries de transport, emploi de la force), d'une utilisation incorrecte, de l'usure normale ou de la non-observation des présentes instructions. Les piles fournies sont exclues de la garantie. En cas d'une demande dans le cadre de la garantie, le objet de la réclamation est accompagné par l'original du justificatif d'achat sur lequel est mentionnée la date d'achat ainsi qu'une brève description du défaut.

Nous nous réservons le droit de toutes modifications techniques. Nous n'assumons aucune responsabilité pour des erreurs ou défauts d'impression éventuels.

NL Hartelijk dank dat u hebt gekozen voor dit ABUS-product!

Lees voorafgaand aan de montage en ingebruikname deze handleiding zorgvuldig door. Bewaar deze handleiding en informeer iedere gebruiker omtrent de bediening.

Inhoud

1. Toepassing en belangrijke instructies	33
2. Leveringsomvang	34
3. Gereedschap	34
4. Montageaanwijzing	35
5. HomeTec Pro App	37
6. Batterijen vervangen	39
7. Technische gegevens	41
8. Wettelijke aanwijzingen	41
Batterij-instructies	41
Conformiteitsverklaring	41
Afvoer	42
Garantie	42

1. Toepassing en belangrijke instructies

Voor de eerste ingebruikname van uw HomeTec Pro Bluetooth-deurslotaandrijving heeft u een smartphone met Bluetooth® (Bluetooth 4.0 LE en hoger), de momenteel ondersteunde iOS- of Android-softwareversie en de gratis ABUS HomeTec Pro-app voor iOS of Android nodig.

De aandrijving kan zowel met een smartphone (Bluetooth® en ABUS HomeTec Pro-app) als met dit toetsenbord en andere HomeTec Pro-componenten worden bediend.

Dit toetsenbord dient als alternatief voor het gebruik van een smartphone. Het toetsenbord is beschermd tegen stof en spatwater (IP54) en heeft een zeer hoge uv-stabiliteit.

De inhoud van deze montage- en gebruikershandleiding komt overeen met de actuele stand op het moment dat deze ter perse werd gelegd. Op grond van updates en doorontwikkelingen kan de gedrukte handleiding op het moment dat het product in gebruik wordt genomen verouderd zijn.

Ga daarom naar onze website www.abus.com en typ in het zoekveld „CFT3100“. Op de productpagina vindt u op het tabblad „Downloads“ altijd de actuele en volledige versie van de montage- en gebruikershandleiding.

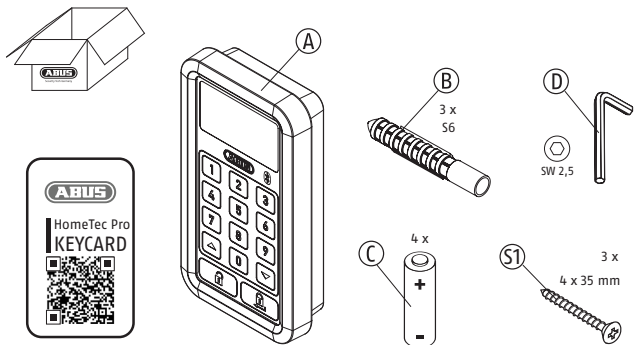
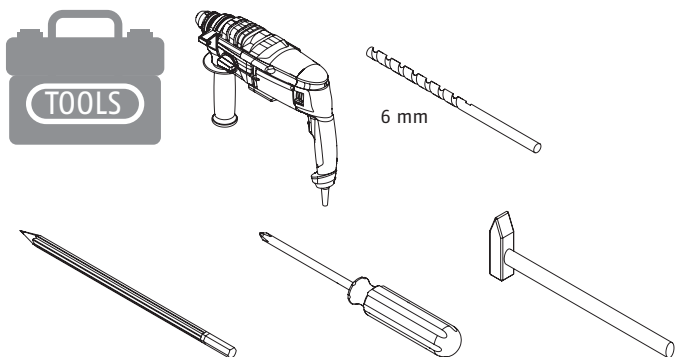
2.**3.****4.** Montage van het toetsenbord

Uitleg van de symbolen	Voorzichtig!	Instructies voor de montage / bediening

Kies een geschikte plaats om het toetsenbord te monteren, buitenkant van uw huis, dicht bij de te bedienen deur en goed te bereiken voor alle gebruikers van verschillende lichaamslengtes. Test voor de montage de radioverbinding met uw deurslotaandrijving.

Gezien de zeer verschillende kenmerken van buitenmuren dient de montage dienovereenkomstig te worden aangepast en vakkundig te worden uitgevoerd. Afhankelijk van de ondergrond kunt u het toetsenbord naast het vastschroeven ook bijv. vastlijmen met siliconen.

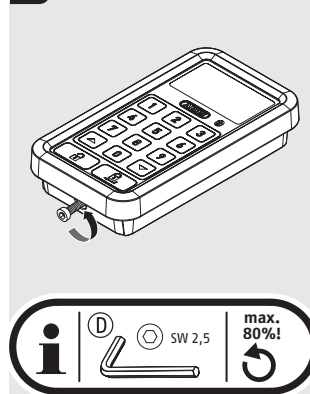
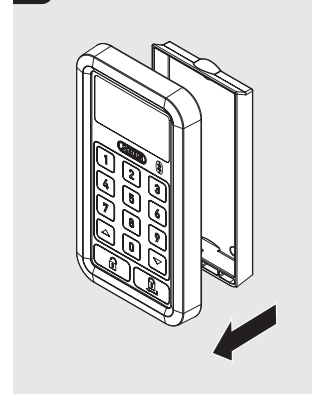
4.1**4.2**

4.3

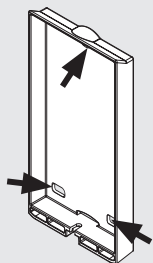

4.4

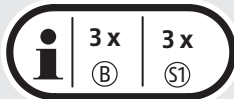
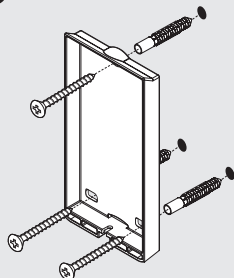

4.7

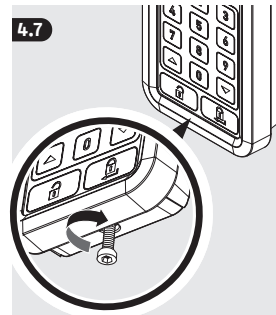

4.5

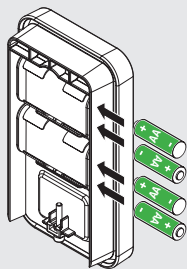

4.6

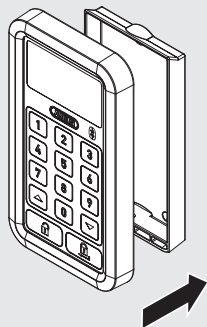

5. HomeTec Pro-app



- Download de ABUS HomeTec Pro-app en activeer Bluetooth® op uw smartphone.
- Start de app en volg de instructies in de app.
- Let op de toewijzing van de verschillende keycards aan de producten en scan altijd de bijbehorende keycard.
- Om het toetsenbord te programmeren, begint u met de knop „HomeTec Pro / Component toevoegen“.
- **Bewaar de ABUS keycard(s) na de programmering altijd op een veilige plaats!** U heeft de keycard nodig voor software-updates, bij verlies van de smartphone en als bewijs dat u de eigenaar bent bij eventuele garantie-aanspraken en reparatie. Geef de kaart niet door aan derden.

Om een goede werking te garanderen, raden wij ten zeerste aan om tijdig updates van de app en software- en firmware-updates van de HomeTec Pro-componenten uit te voeren. U ontvangt hierover informatie in de app. U kunt de betreffende update ook uitvoeren in de instellingen van de componenten.

5.1 Bedieningsknoppen van het toetsbord

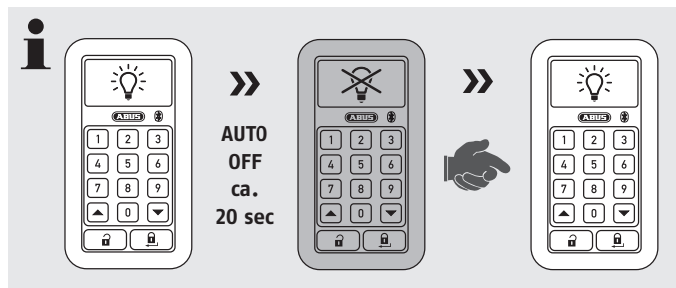
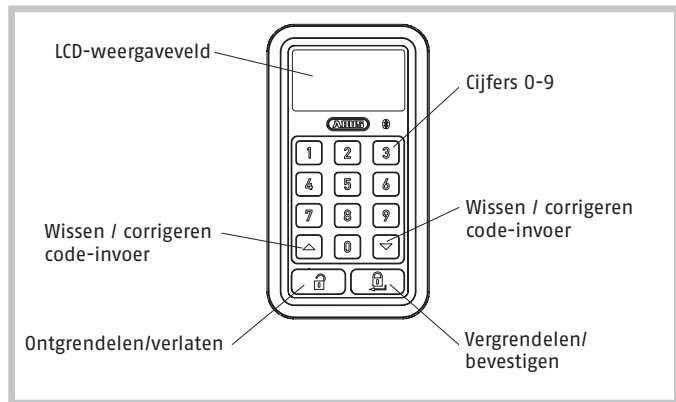

Na ca. 20 seconden zonder invoer gaat de verlichting van het display uit. Om het toetsbord weer te laten verschijnen klopt u eenmaal krachtig met de hand in het midden van het display.

6. Batterijen vervangen

i Weergave 1, 2, 3 = Aandrijving 1, 2, 3
Weergave rechts = Toetsbord

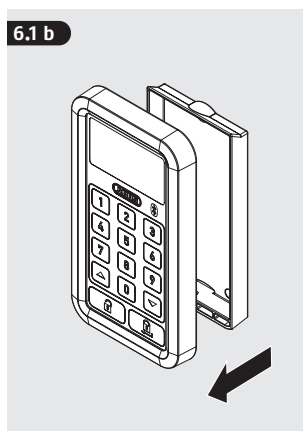
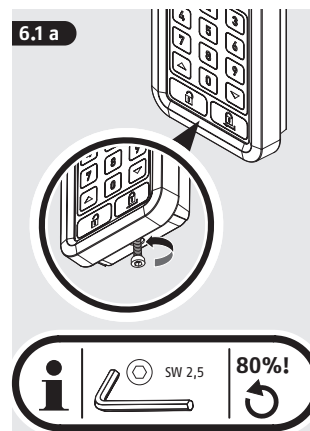
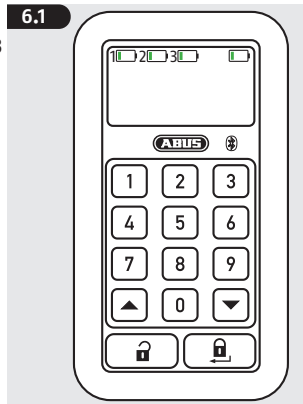

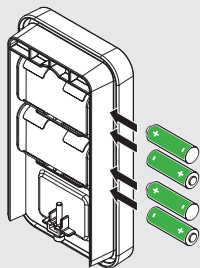
6.1 c

Alle batterijen vervangen!
Verwijder de vier batterijen
eerste en plaats de vier nieuwe
batterijen.

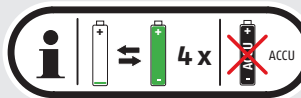
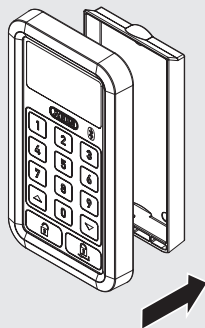
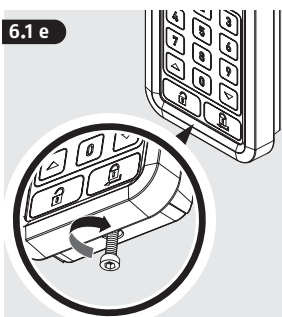
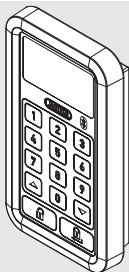
**6.1 d****6.1 e****6.2**

Gebruik geen reinigingsmiddel en
microvezeldoeken!



7. Technische gegevens

Afmetingen	142 x 78 x 29 mm
Massa (zonder batterijen)	147 gram
Batterijtype	4 * LR6 1,5 V Alkaline
Bedrijfstemperatuurbereik	-10°C tot +55°C
Frequentie	2,402 GHz - 2,480 GHz
Uitgestraald maximaal zendvermogen	< 10dBm eirp
Versleuteling	AES-128-bit

8. Wettelijke aanwijzingen

Batterij-instructies

Kleine kinderen mogen nooit met batterijen spelen. Kinderen kunnen batterijen in hun mond stoppen en doorslikken. Dit kan ernstige gevolgen hebben voor de gezondheid. Neem in dergelijke gevallen direct contact op met een arts! Gevaar op verwondingen door uittreidend zuur bij contact met uitgelopen of beschadigde batterijen! Gebruik in dat geval geschikte beschermende handschoenen en reinig het batterijvak met een droge doek. Batterijen mogen niet verhit of in open vuur gegooid worden (explosiegevaar!).

Conformiteitsverklaring

Hiermee verklaart ABUS August Bremicker Söhne KG, dat het apparaat Type radioapparatuur HomeTec Pro voldoet aan de essentiële eisen en overige geldende bepalingen van de richtlijn 2014/53/EU. De volledige tekst van de EU-conformiteitsverklaring kan worden geraadpleegd op het volgende internetadres: www.abus.com.

Afvoer

Voer het apparaat af zoals beschreven in de EG-richtlijn 2002/96/EG betreffende afgedankte elektrische en elektronische apparatuur – WEEE (Waste Electrical and Electronic Equipment). Bij vragen wendt u zich tot de voor de afvoer bevoegde gemeentelijke dienst. Informatie over verzamelpunten voor afgedankte apparatuur krijgt u bij de gemeente, regionale afvalbedrijven of bij uw verkoper.



WEEE-Reg.-Nr. DE79663011

Garantie

ABUS producten zijn met de grootste zorgvuldigheid ontworpen, geproduceerd en op basis van de geldende voorschriften getest. De garantie heeft uitsluitend betrekking op gebreken die op materiaal- of fabrieksfouten duiden op het moment van verkoop. Bij bewijs van een materiaal-of fabrieksfout wordt de HomeTec Pro na beoordeling van de garantiegever gerepareerd of vervangen. De garantie eindigt in dit geval met het aflopen van de oorspronkelijke garantieperiode. Verdergaande aanspraken zijn uitdrukkelijk uitgesloten.

ABUS is niet aansprakelijk voor gebreken en schade die zijn veroorzaakt door inwerkingen van buitenaf (bijvoorbeeld door transport, inwerking van geweld), onjuist gebruik, normale slijtage of het niet in acht nemen van deze handleiding. Meegeleverde batterijen zijn uitgesloten van de garantie. Bij het indienen van een garantieclaim moet bij de digitale deurspion het originele aankoopbewijs met datum van de aankoop en een korte schriftelijke beschrijving van de fout worden gevoegd.

Technische wijzigingen voorbehouden. Geen aansprakelijkheid voor vergissingen en drukfouten.

IT Grazie per avere scelto questo prodotto ABUS!

Si raccomanda di leggere con attenzione le istruzioni prima di eseguire il montaggio e la messa in servizio. Conservare le istruzioni e istruire ogni utente sulle modalità di funzionamento.

Contenuto

1. Possibilità d'impiego e avvertenza importante	43
2. Dotazione	44
3. Utensili di montaggio	44
4. Istruzioni di montaggio	45
5. App HomeTec Pro	47
6. Sostituzione delle batterie	49
7. Dati tecnici	51
8. Note legali	51
Note sulle batterie	51
Dichiarazione di conformità	51
Smaltimento	52
Garanzia	52

1. Possibilità d'impiego e avvertenza importante

Per la prima messa in esercizio dell'azionamento della serratura della porta, è necessario uno smartphone con funzionalità Bluetooth® (Bluetooth 4.0 LE e superiore), la versione software iOS o Android attualmente supportata e l'applicazione gratuita ABUS HomeTec Pro App per iOS o Android.

L'azionamento può essere comandato sia tramite smartphone (con Bluetooth® e app HomeTec Pro ABUS), sia tramite questa tastiera o altri componenti HomeTec Pro.

La tastiera funge da alternativa all'utilizzo dello smartphone.

La tastiera è protetta contro la polvere e gli spruzzi d'acqua (IP54) ed ha una stabilità molto elevata ai raggi UV.

Il contenuto delle presenti istruzioni per l'uso corrisponde alla versione al momento della stampa. Dati gli aggiornamenti e i continui sviluppi, le istruzioni stampate al momento della messa in funzione del prodotto potrebbero essere datate.

Si prega dunque di visitare la nostra pagina internet www.abus.com di digitare „CFT3100“ nel campo di ricerca. Sul sito del prodotto, sotto „Downloads“, è possibile sempre trovare la versione più recente delle istruzioni per l'uso.

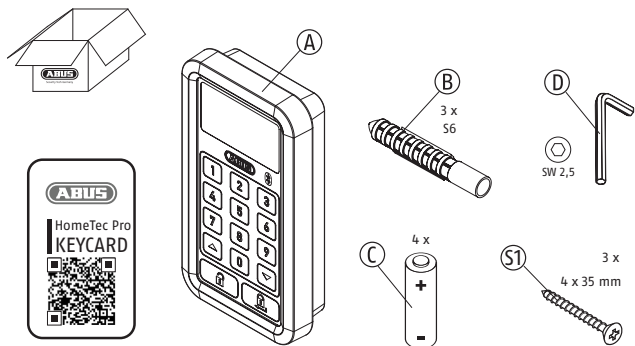
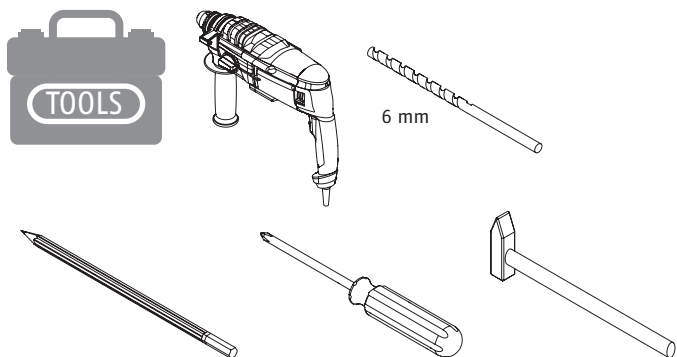
2.**3.****4.** Istruzioni di montaggio

Descrizione dei simboli	Attenzione!	Note per l'installazione / uso

Scegliere un luogo adatto per il montaggio della tastiera al di fuori della vostra casa, che deve essere collocata vicino alla porta da controllare e facilmente raggiungibile da tutti gli utenti di diverse altezze. Prima del montaggio, provare la connessione radio dell'attuatore.

Il montaggio deve essere realizzato professionalmente e in modo adeguato alle strutture dei più diversi tipi di parete esterna. A seconda della superficie di montaggio, oltre al fissaggio per mezzo delle viti, si può anche incollare la tastiera con silicone.

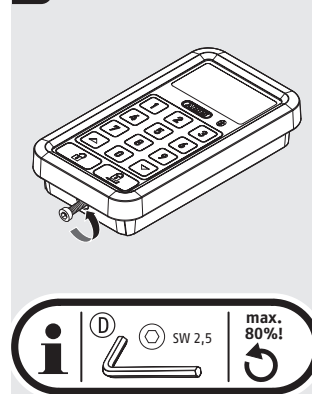
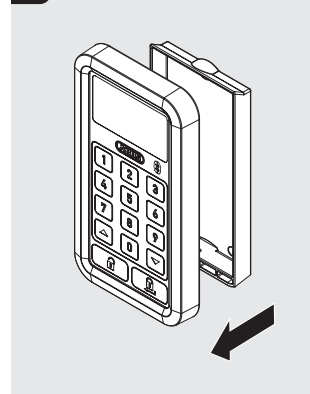
4.1**4.2**

4.3

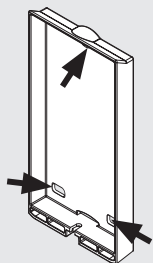

4.4

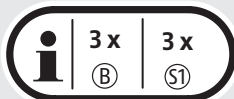
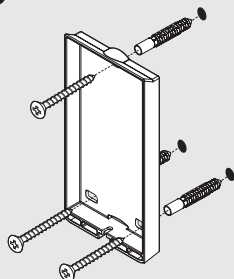

4.7

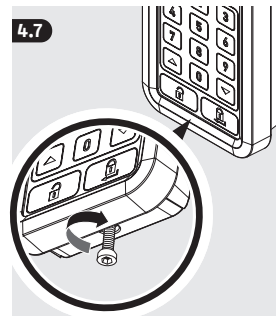

4.5

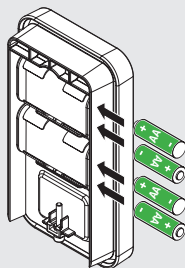

4.6

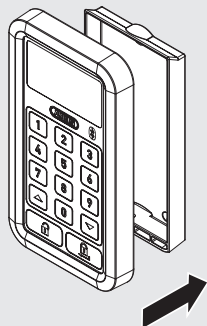

5. App HomeTec Pro



- Scaricare l'app ABUS HomeTec Pro e attivare il Bluetooth® dello smartphone.
- Avviare l'app e seguire le istruzioni all'interno dell'app.
- Prestare attenzione all'ordine delle schede rispetto ai dispositivi e scansionare sempre la scheda corrispondente.
- Per inizializzare della tastiera premere il pulsante "Aggiungi HomeTec Pro/componenti".
- **Conservare scrupolosamente le schede ABUS in un posto sicuro anche dopo la procedura di riconoscimento!** La scheda è necessaria per gli aggiornamenti del software, in caso di perdita dello smartphone e come titolo di proprietà in caso di richiesta di garanzia o riparazione. Non dare mai la scheda a terzi.

Al fine di garantire un funzionamento corretto, si consiglia vivamente di effettuare tempestivamente gli aggiornamenti dell'applicazione, nonché gli aggiornamenti del software e del firmware dei componenti HomeTec Pro. È possibile ricevere notifiche in merito dall'app. L'aggiornamento può essere eseguito anche nelle impostazioni dei componenti.

5.1 Pulsanti di comando della tastiera

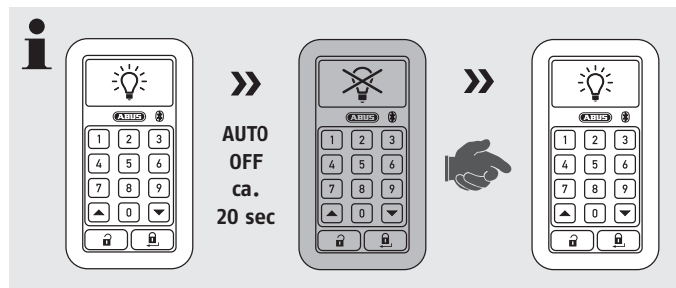
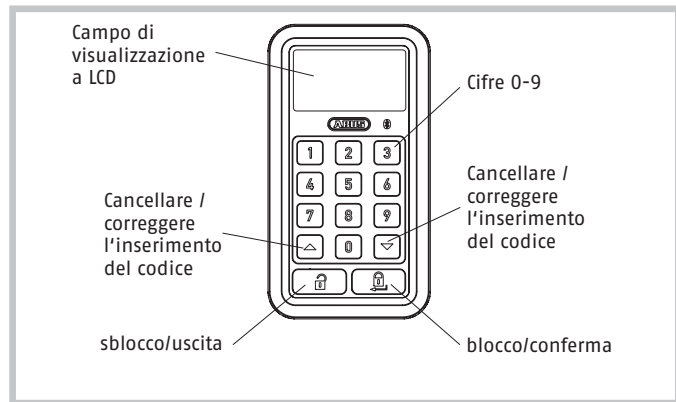

Dopo ca. 20 secondi di inattività, il display si spegne. Per risvegliare la tastiera, dare con forza un colpetto con la mano al centro del display.

6. Sostituzione delle batterie

i Visualizzazione 1, 2, 3 = Attuatore 1, 2, 3

Visualizzazione a destra = Tastiera

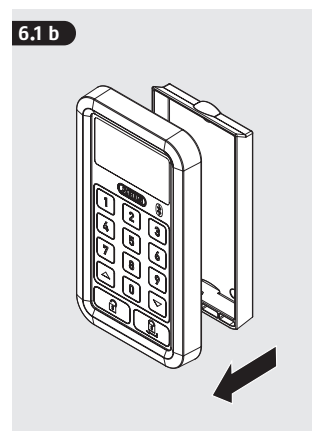
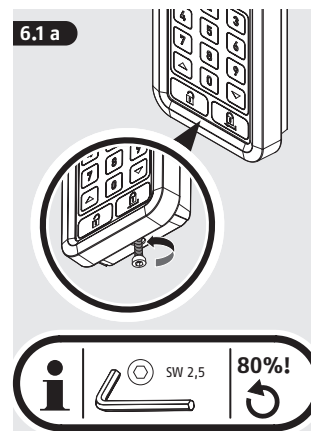
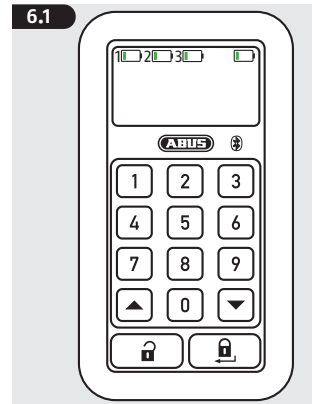

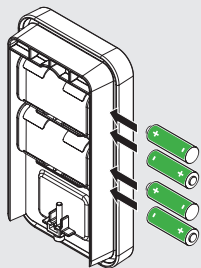
6.1 c

Sostituire tutte le batterie!
Rimuovere le quattro batterie
e poi inserire le quattro nuove
batterie.

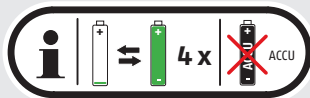
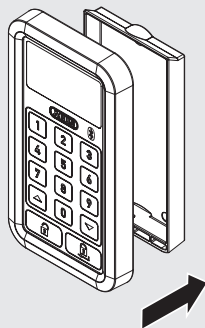
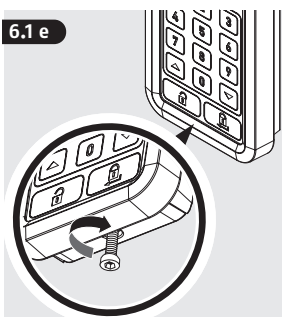
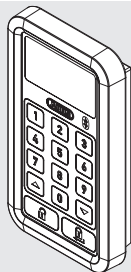
**6.1 d****6.1 e****6.2**

Non utilizzare di prodotti per la pulizia
e panni in microfibra!

**7. Dati tecnici**

Dimensioni	142 x 78 x 29 mm
Peso (senza batteria)	147 grammi
Tipo di batteria	4 * LR6 1,5 V Alcaline
Temperatura di esercizio	-10°C a +55°C
Frequenza radio	2,402 GHz - 2,480 GHz
Potenza mass. di trasmissione irradiata	< 10dBm eirp
Crittografia	AES-128 bit

8. Note legali**Note sulle batterie**

Le batterie devono essere tenute fuori dalla portata dei bambini. I bambini potrebbero metterle in bocca e inghiottirle. Questo può causare gravi danni alla salute. In tal caso, consultare immediatamente un medico! Qualora le batterie presentino delle perdite o siano danneggiate, sussiste pericolo di lesioni! In questo caso, indossare guanti protettivi adatti e pulire il vano batterie con un panno asciutto. Le batterie non devono essere riscaldate o gettate nel fuoco (rischio di esplosione!).

Dichiarazione di conformità

ABUS August Bremicker Söhne KG, Altenhofer Weg 25, 58300 Wetter dichiara con la presente che l'apparecchio con il codice articolo Tipo di impianto telecomandato HomeTec Pro è quando utilizzato in modo appropriato conforme ai requisiti essenziali e alle disposizioni vigenti della direttiva 2014/53/EU. Il testo completo della dichiarazione di conformità UE è disponibile al seguente indirizzo Internet: www.abus.com.

Smaltimento

Smaltire il dispositivo in conformità con gli obblighi dispositivi elettrici ed elettronici usati Direttiva CE 2002/96 / CE - RAEE (Rifiuti da apparecchiature elettriche ed elettroniche). Per informazioni, si prega di contattare le autorità locali competenti per lo smaltimento. Di Informazioni sui punti di raccolta per l'attrezzatura, si prega di contattare ad esempio nel reparto locale o Consiglio comunale, le aziende di smaltimento dei rifiuti locali o presso il rivenditore.



WEEE-Reg.-Nr. DE79663011

Garanzia

I prodotti ABUS sono progettati con la massima cura, costruito e collaudato in conformità alle direttive vigenti in materia. La garanzia copre esclusivamente gli inconvenienti a difetti di materiale o di fabbricazione. Nel caso in cui sia comprovato un difetto di materiale o di fabbricazione la HomeTec Pro verrà riparato o sostituito a discrezione del garante. La garanzia di qualità termina in questi casi alla scadenza del periodo originario di garanzia. Si escludono espressamente ulteriori pretese.

ABUS non è responsabile per difetti o danni causati da fattori esterni (ad esempio trasporto, uso forzato), da un utilizzo non appropriato, dal normale logoramento o dalle mancata osservanza delle presenti istruzioni. Le batterie in dotazione sono esclusi dalla garanzia. Qualora si faccia valere una pretesa di garanzia, allegare al spioncino elettronico d'acquisto originale contenente la data d'acquisto, e una breve descrizione scritta del difetto.

Ci si riservano modifiche tecniche. Per errori e refusi di stampa non ci si assume alcuna responsabilità.

ES Gracias por comprar este producto de ABUS!

Lea estas instrucciones con atención antes del montaje y de la puesta en funcionamiento. Guarde las instrucciones y enseñe a todos los usuarios cómo manejarlo.

Conteúdo

1. Aplicaciones y notas importantes	53
2. Contenido	54
3. Herramientas necesarias	54
4. Instrucciones de montaje	55
5. App HomeTec Pro	57
6. Cambio de pilas	59
7. Datos técnicos	61
8. Advertencias legales	61
Indicaciones de las pilas	61
Declaración de conformidad	61
Eliminación	62
Garantía	62

1. Aplicaciones y notas importantes

Para la primera puesta en marcha del accionamiento de la cerradura de la puerta por Bluetooth HomeTec Pro, necesita un smartphone compatible con Bluetooth® (Bluetooth 4.0 LE o superior), la versión de iOS o Android soportada actualmente y la aplicación gratuita ABUS HomeTec Pro para iOS o Android.

El accionamiento también se puede manejar con un smartphone (Bluetooth® y aplicación ABUS HomeTec Pro) y también con este teclado y otros componentes HomeTec Pro.

El teclado es una alternativa al manejo a través del smartphone. El teclado cuenta con una protección contra el polvo y contra el agua (IP54) y posee una gran estabilidad a los rayos UV.

El contenido de este manual de instrucciones y montaje está actualizado en el momento de la impresión. Debido a las actualizaciones y el constante desarrollo, es posible que el manual impreso se encuentre desactualizado en el momento de la puesta en servicio del producto.

Por tanto, visite nuestra página web www.abus.com e introduzca „CFT3100“ en el buscador. En la lista de productos, dentro de la pestaña „Descargas“, encontrará la versión más actualizada y completa del manual de instrucciones y montaje.

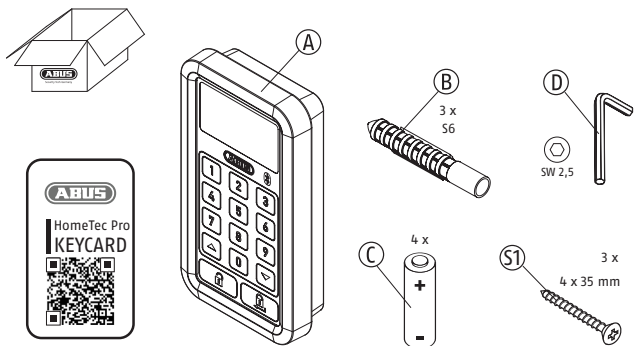
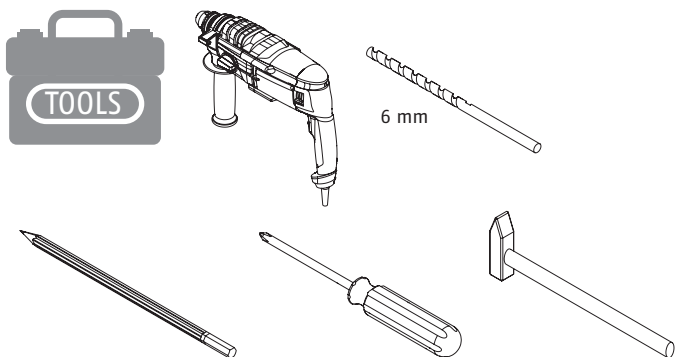
2.**3.****4.** Instrucciones de montaje del teclado

Descripción de los símbolos	Precaución!	Instrucciones de montaje / funcionamiento

Elija un lugar apropiado para el montaje del teclado exterior de su casa, que esté cerca de la puerta que haya que manejar y en un lugar alcanzable por todos los usuarios de diferentes alturas. Antes del montaje compruebe la conexión por radio con el accionamiento.

Debido a las diferentes calidades de las paredes exteriores, el montaje se ha de realizar correctamente y por profesionales. Dependiendo de la base, el teclado se puede pegar también, por ejemplo, con silicona, además de atornillarlo.

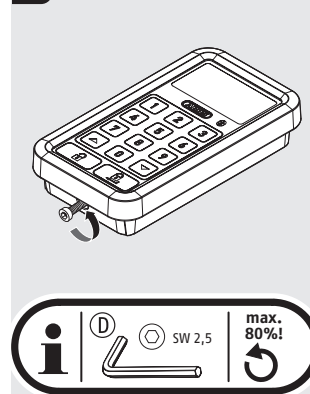
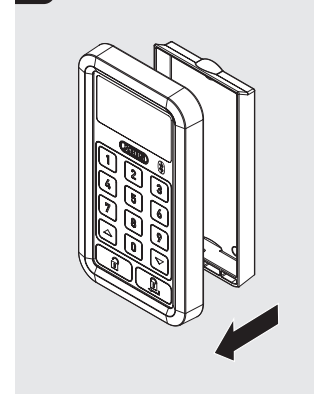
4.1**4.2**

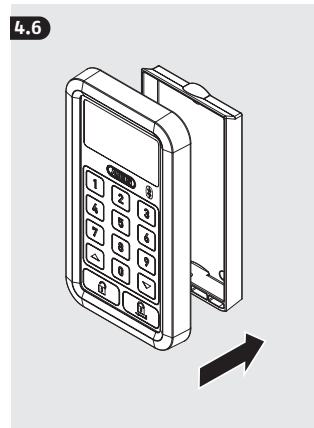
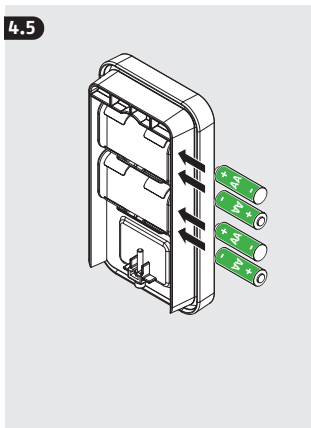
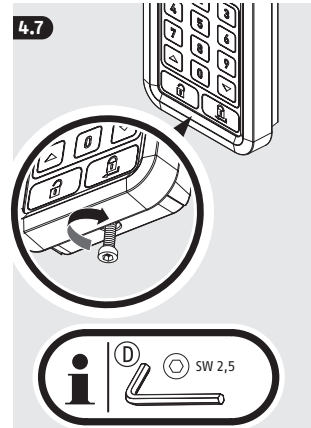
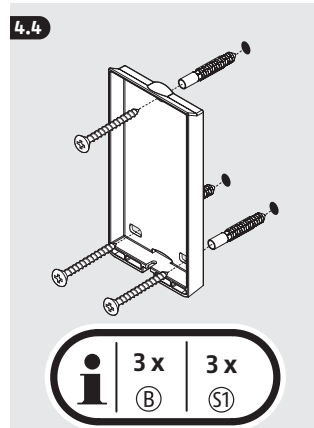
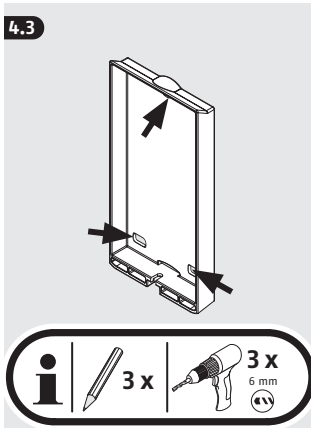

5. App HomeTec Pro



- Descargue la app ABUS HomeTec Pro y active el Bluetooth® en su smartphone.
- Inicie la app y siga las instrucciones de la aplicación.
- Preste atención a la asignación de las distintas tarjetas llave a los productos y escanee siempre la tarjeta correspondiente.
- Para programar el teclado inicie con el botón „HomeTec Pro/Añadir componente“.
- **¡Mantenga la(s) tarjeta(s) llave ABUS guardada(s) en un lugar seguro en todo momento, también después de la programación!** Necesitará la tarjeta llave para la actualización del software, en caso de pérdida del smartphone y como acreditación de propiedad para la reclamación de derechos de garantía y reparación. No entregue la tarjeta a otra persona.

Para garantizar un funcionamiento correcto, recomendamos explícitamente realizar las actualizaciones de la aplicación y las actualizaciones de software y firmware de los componentes de HomeTec Pro regularmente. Recibirá avisos en la aplicación al respecto. Además, puede realizar la actualización también en los ajustes de los componentes.

5.1 Teclas del teclado

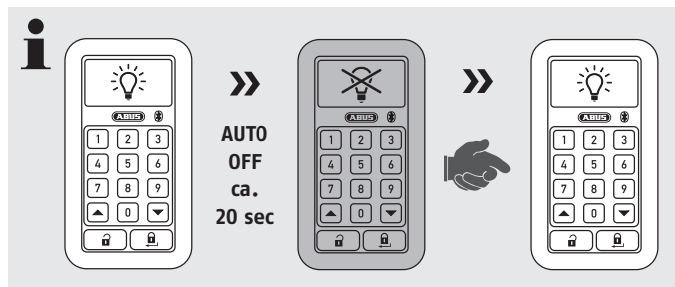
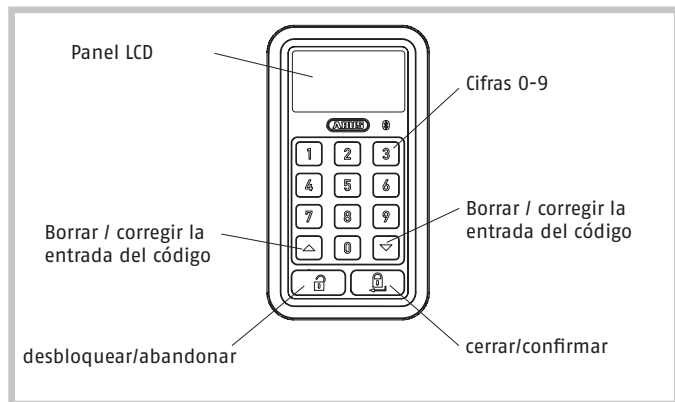

Tras aprox. 20 segundos sin realizar ninguna entrada, la iluminación de la pantalla se apaga. Par activar el teclado, toque una vez con fuerza el centro de la pantalla.

6. Cambio de pilas

i Visualización 1, 2, 3 = Accionamiento 1, 2, 3

Visualización a la derecha = Teclado

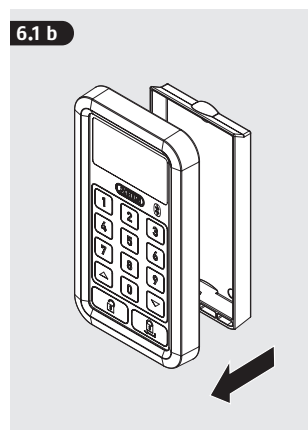
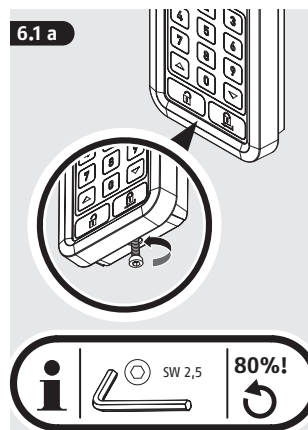

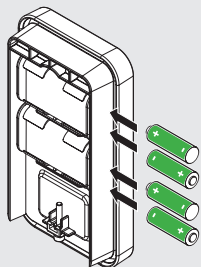
6.1 c

Cambie todas las pilas! Retire los cuatro baterías en primer lugar y luego insertar los cuatro pilas nuevas.

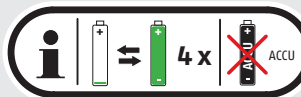
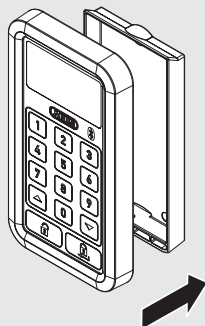
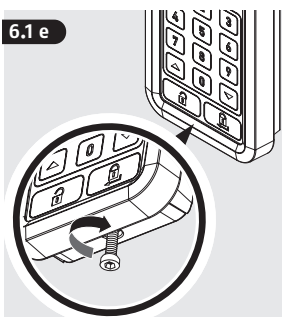
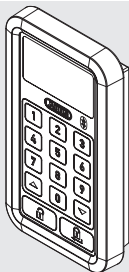
**6.1 d****6.1 e****6.2**

¡No utilizar productos de limpieza y paños de microfibra!



7. Datos técnicos

Dimensiones	142 x 78 x 29 mm
Peso (sin pilas)	147 gramos
Tipo de pila	4 * LR6 1,5 V Alcaline
Temperatura de funcionamiento	-10°C a +55°C
Frecuencia de radio	2,402 GHz - 2,480 GHz
Potencia de emisión	< 10dBm eirp
Codificación	AES-128-Bit

8. Advertencias legales

Indicaciones de las pilas

Las pilas no deben estar al alcance de los niños. Los niños pueden llevarse las pilas a la boca y tragarlas. Esto puede tener como consecuencia daños graves para la salud. ¡En este caso acuda rápidamente al médico!

¡Peligro de causticación por contacto con pilas derramadas o dañadas! En este caso utilice guantes de protección apropiados y limpie el compartimento de pilas con un paño seco. Las pilas no se deben calentar ni tirar al fuego (¡peligro de explosión!).

Declaración de conformidad

Por la presente, ABUS August Bremicker Söhne KG, Altenhofer Weg 25, 58300 Wetter, declara que este Tipo de equipo radioeléctrico HomeTec Pro cumple con los requisitos esenciales y otras disposiciones relevantes de la Directiva 2014/53/EU cuando se utiliza según lo previsto. El texto íntegro de la declaración UE de conformidad está disponible en la siguiente dirección de Internet: www.abus.com.

Eliminación

Elimine el dispositivo de acuerdo con la Directiva 2002/96/CE sobre residuos de aparatos eléctricos y electrónicos (RAEE) (Residuos de Aparatos Eléctricos y Electrónicos). Para cualquier consulta, póngase en contacto con la autoridad local responsable de la eliminación de residuos. Para recibir información sobre los puntos de recogida para su equipo, póngase en contacto, por ejemplo, con la administración municipal, las empresas locales de eliminación de residuos o con su proveedor.



WEEE-Reg.-Nr. DE79663011

Garantía

Productos ABUS están diseñados y producidos con gran cuidado y comprobado atendiendo a las disposiciones vigentes. La garantía cubrirá exclusivamente los defectos que estén originados por errores en los materiales o en la fabricación. En caso de que se pueda demostrar un error en los materiales o la fabricación, ABUS decidirá si reparar o reemplazar la HomeTec Pro. La garantía finalizará en dichos caso con la finalización del tiempo de vigencia original de la garantía. Quedan excluidas expresamente las reclamaciones que vayan más allá de lo indicado.

ABUS no se hace responsable por defectos y daños ocasionados por influencias externas (p. ej., el transporte, uso de la fuerza), manejo incorrecto, desgaste normal y la inobservancia del presente manual. Las baterías están excluidos de la garantía. Al efectuar una reclamación de garantía se deberá adjuntar al producto en cuestión la factura de compra con la fecha de compra y una descripción breve por escrito del fallo.

Se reserva el derecho de realizar cambios técnicos y no se admite responsabilidad por faltas o errores de impresión.

The Bluetooth® word mark and logos are registered trademarks owned by Bluetooth SIG, Inc. and any use of such marks by ABUS is under license. Other trademarks and trade names are those of their respective owners.

Apple and the Apple logo are trademarks of Apple Inc., registered in the U.S. and other countries and regions. App Store is a service mark of Apple Inc.

Google Play and the Google Play logo are trademarks of Google LLC.



© ABUS 2020
ABUS August Bremicker Söhne KG
D 58292 Wetter | Germany.
Tel.: +49 (0) 23 35 63 40
www.abus.com | info@abus.de

T390637 | V1 | L20