



TECHNIK DIE BEWEGT

INSTINCT by MACO

MONTAGEANLEITUNG

instinct^o
by MACO



maco.eu/instinct

Inhaltsverzeichnis

Wichtige Informationen	4
Zertifikat nach EN 14846	5
Verschlüsse im Rahmen	6 - 15
Komponentenübersicht	6 - 7
Arbeitsschritte im Türrahmen	8 - 13
Arbeitsschritte im Türflügel	14 - 15
Verschlüsse im Flügel	16 - 28
Komponentenübersicht	16 - 17
Arbeitsschritte im Türflügel	18 - 24
Arbeitsschritte im Türrahmen	25 - 28
Inbetriebnahme mit Testkit	29 - 37
Inbetriebnahme	29 - 35
Auslieferungszustand vorbereiten	36 - 37
Inbetriebnahme ohne Testkit	38 - 47
Inbetriebnahme	38 - 45
Auslieferungszustand vorbereiten	46 - 47
Anschlusspläne	48 - 55
Anschlussplan INSTINCT Gateway	48 - 49
Anschlussschemen	50 - 55
Montage auf der Baustelle	56 - 62
Inbetriebnahme auf der Baustelle	63 - 68

Wichtige Informationen

Für die Montage und Installation des Systems INSTINCT by MACO benötigen Sie folgende Unterlagen:

- › Bedienungs- und Wartungsanleitung
- › Systemmappe für das entsprechende Türprofil
- › Montageanleitung

Bedienungs- und Wartungsanleitung

Die Bedienungs- und Wartungsanleitung enthält wichtige Informationen zu Projektierung, Montage, Inbetriebnahme, Betrieb und Wartung des Systems INSTINCT by MACO. Dieses Dokument ist im Zuge der Auslieferung an den Bauherren/Endanwender zu übergeben.

Systemmappe

Die Systemmappe beinhaltet profilspezifische Informationen zu Fräsungen bzw. Bohrungen sowie Informationen und Hinweise zur Kabellegung im Profil. Beachten Sie zusätzlich auch die Verarbeitungsrichtlinien des Profilherstellers!

Montageanleitung

Die Montageanleitung beinhaltet profilunabhängige Informationen zur korrekten Montage des Systems INSTINCT by MACO. Die Anleitung beinhaltet die Arbeitsgänge im Werk und die Arbeitsgänge auf der Baustelle.

Zertifikat nach EN 14846

Das System INSTINCT by MACO wurde gemäß EN 14846:2008 geprüft und zertifiziert.

		Mayer & Co Beschläge GmbH Alpenstraße 173 5020 Salzburg Austria							
19-003065-PR01 19-003065-PR02		22							
EN 14846:2008	3	H	7	0	0	J	0	1	1

Weitere Zertifikate und Leistungsnachweise finden Sie unter www.maco.eu/instinct.

Konformitätserklärungen finden Sie unter:



EU-Konformitätserklärung
Bluetooth-Module Instinct, A-TS, M-TS



EU-Konformitätserklärung
Instinct USV-Modul



EU-Konformitätserklärung
Instinct Guard / Guard+



EU-Konformitätserklärung
Instinct Netzteile

Komponentenübersicht

- ① INSTINCT Guard / Guard+
 - ② INSTINCT Schließteil
 - ③ INSTINCT Bluetooth-Modul
 - ④ INSTINCT Systemkabel
 - ⑤ INSTINCT Systemkabel für rahmenseitige Montage 6000 mm
 - ⑥ INSTINCT Gateway
 - ⑦ INSTINCT Abschlusskabel (mit oder ohne Akustik-Modul)*
 - ⑧ INSTINCT USV-Modul
 - ⑨ INSTINCT Netzteil (Hutschiene oder Unterputz)
 - ⑩ MACO openDoor Touchkey dLine / MACO openDoor Keypad
- optional

* liegt INSTINCT Gateway bei

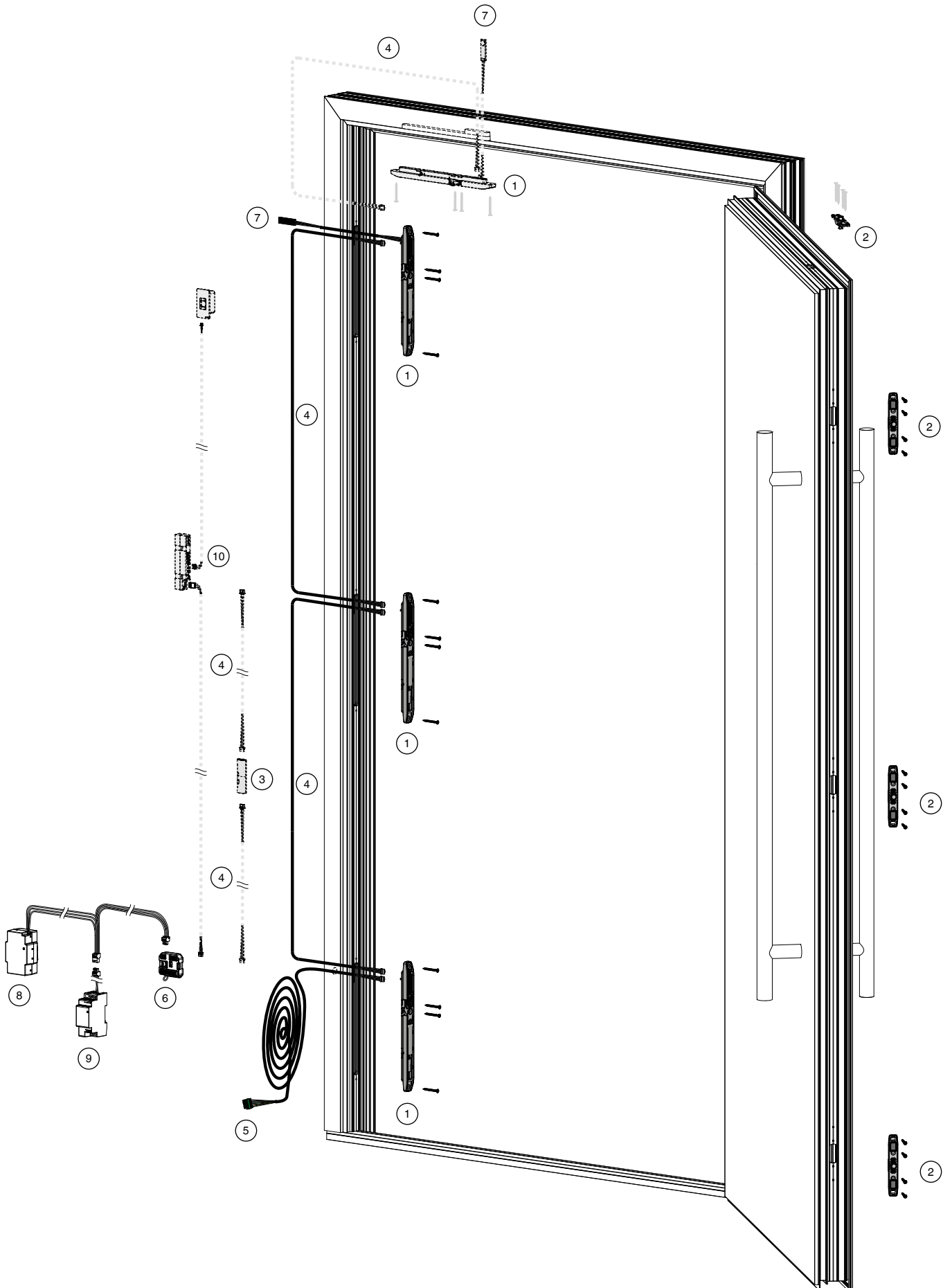

Arbeitsschritte im Türrahmen

1. Kontrolle der Fräsungen

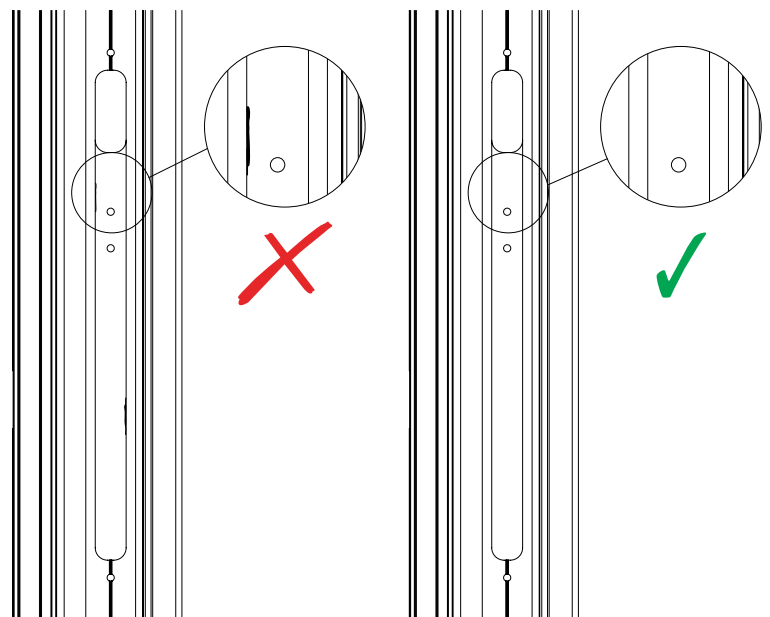
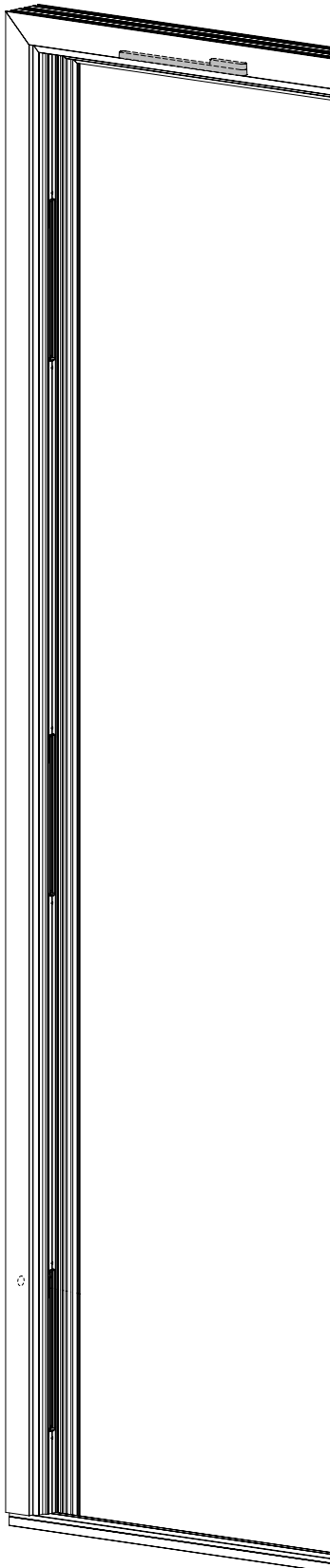

Kontrollieren Sie die Fräsungen und wenn nötig, entfernen Sie den Grat, um eine Beschädigung der Kabel zu vermeiden.



SYSTEMMAPPE BEACHTEN

Hinsichtlich der Positionierung der einzelnen Komponenten bzw. der Bohr- und Fräsbilder sind die Vorgaben der profilspezifischen Systemmappe zu beachten.

Arbeitsschritte im Türrahmen

2. Anschluss INSTINCT Systemkabel und Bluetooth-Modul

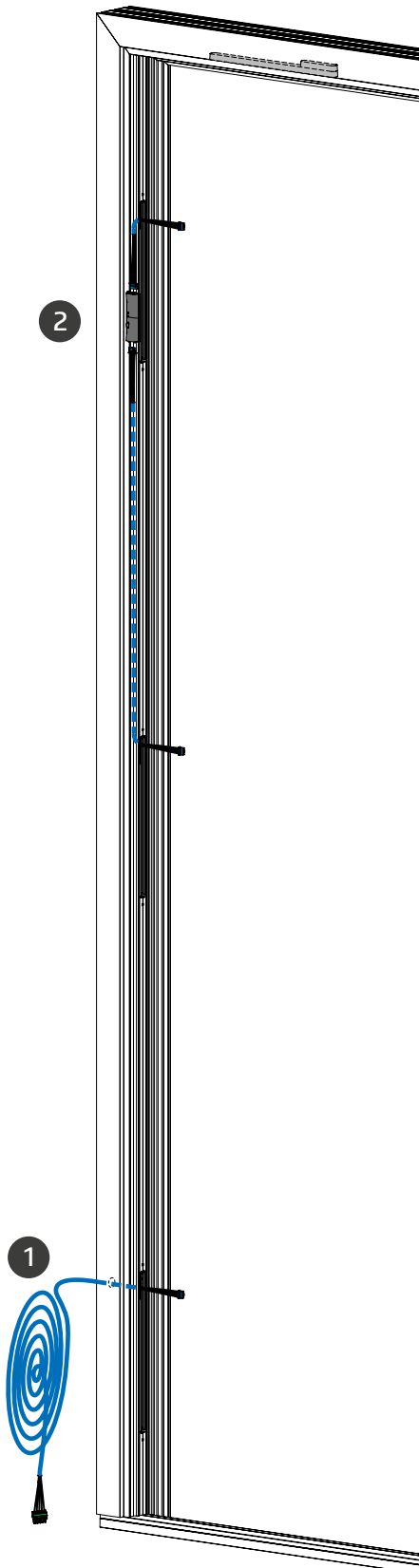

- 1 Ziehen Sie das INSTINCT Systemkabel für rahmenseitige Montage 6000 mm in die dafür vorgesehene Bohrung ein.
- 2 Bei Verwendung eines INSTINCT Bluetooth-Moduls muss dieses vor der Verkabelung der INSTINCT Guard und Guard+ an den empfohlenen Positionen (siehe Systemmappe) platziert und verkabelt werden.



HINWEISE ZUR VERBINDUNG UND TRENNUNG DER STECKER

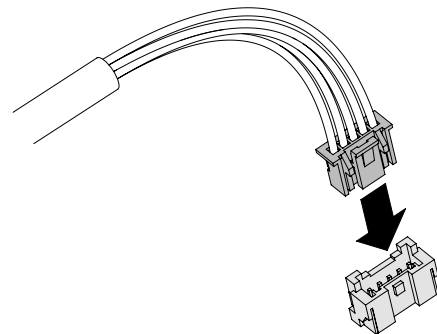

Stecker mit der Buchse verbinden, bis der Stecker einrastet.

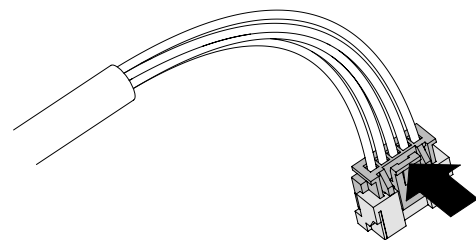

Durch Eindrücken der abstehenden Lasche und gleichzeitiges Herausziehen des Steckers wird die Verbindung wieder gelöst.

Arbeitsschritte im Türrahmen

3. Kabellegung

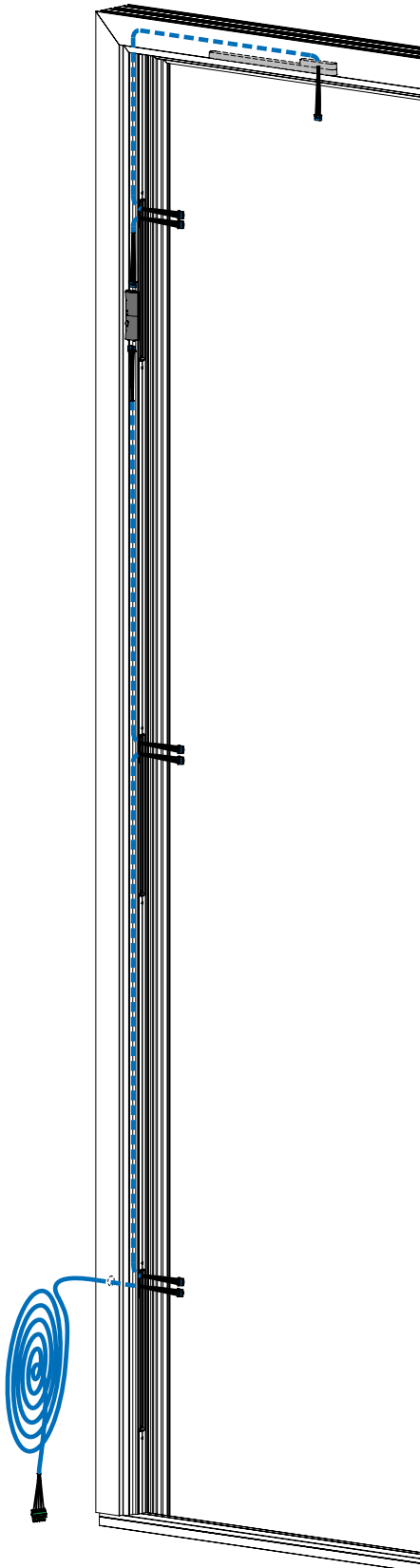

Ziehen Sie sämtliche Systemkabel gemäß Systemmappe in die dafür vorgesehenen Fräsungen ein.

Arbeitsschritte im Türrahmen

4. Anschluss INSTINCT Guard / Guard+

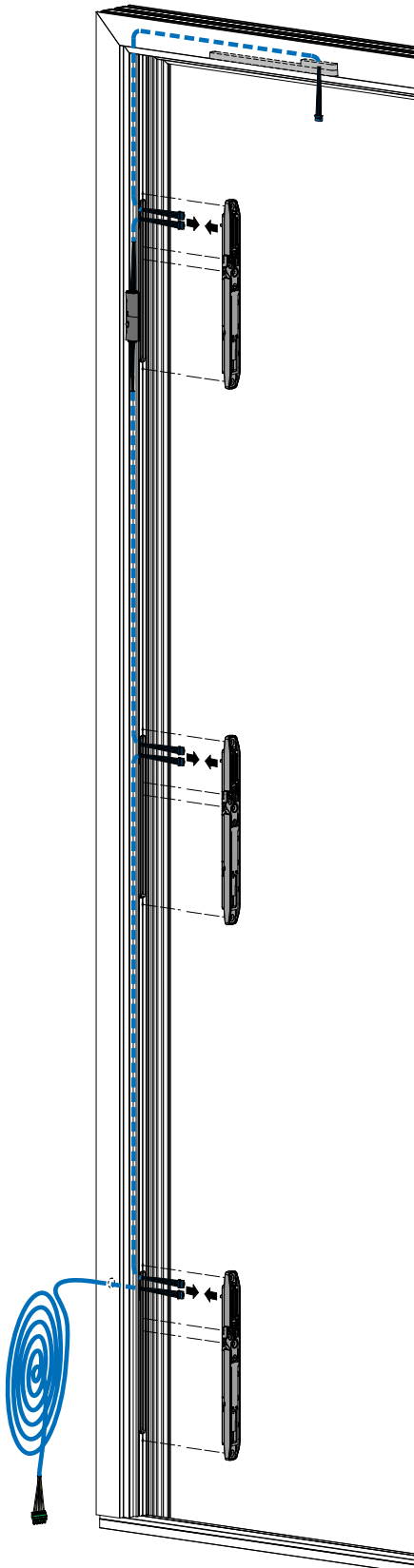

Schließen Sie - mit Ausnahme des obersten / letzten - sämtliche INSTINCT Guard / Guard+ gemäß nachfolgender Vorgangsweise an und positionieren Sie diese in den Fräsungen.

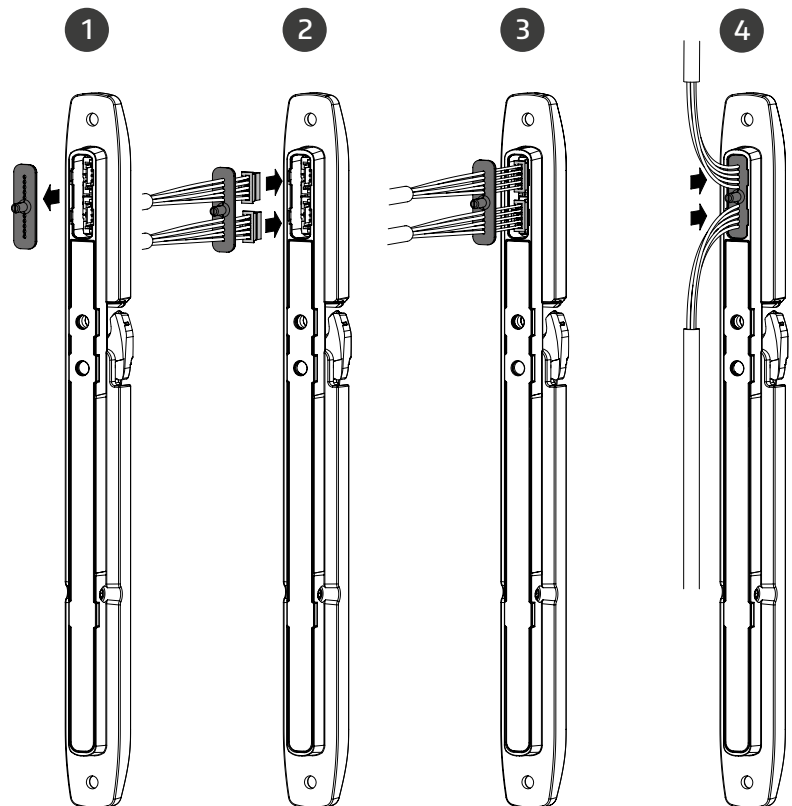

- 1 Entfernen Sie die Dichtung.
- 2 Führen Sie die beiden Kabel durch die Dichtung durch.
- 3 Stecken Sie die Kabel am Verschluss an.
- 4 Bringen Sie die Dichtung wieder auf dem Verschluss an.



HINWEISE

An jeder INSTINCT Komponente im Türrahmen müssen jeweils 2 Kabel angeschlossen werden, um die ordnungsgemäße Funktion des Systems zu gewährleisten.

Arbeitsschritte im Türrahmen

5. Anschluss INSTINCT Guard / Guard+ und INSTINCT Abschlusskabel

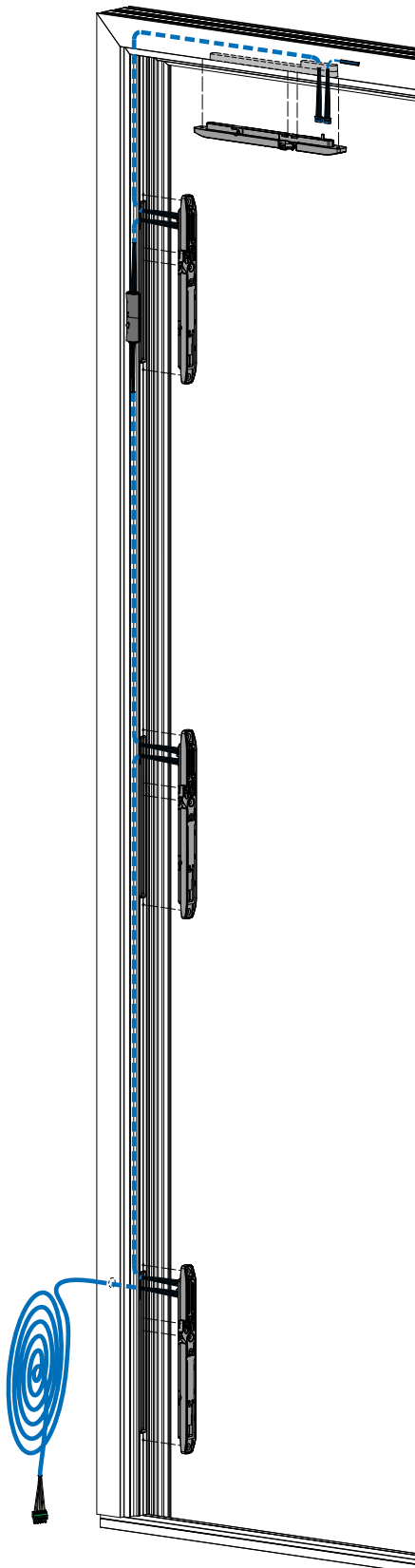

Schließen Sie ein INSTINCT Systemkabel am obersten / letzten INSTINCT Guard / Guard+ an. Am zweiten Anschluss muss ein Abschlusskabel angeschlossen werden.

Variante A

Abschlusskabel



Variante B

Abschlusskabel mit Akustik-Modul

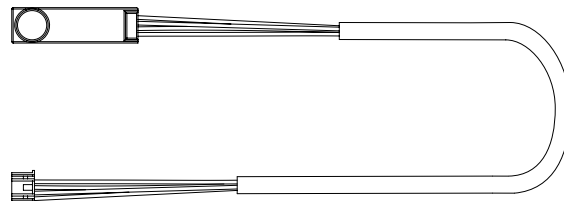

Arbeitsschritte im Türrahmen

6. Montage INSTINCT Guard / Guard+

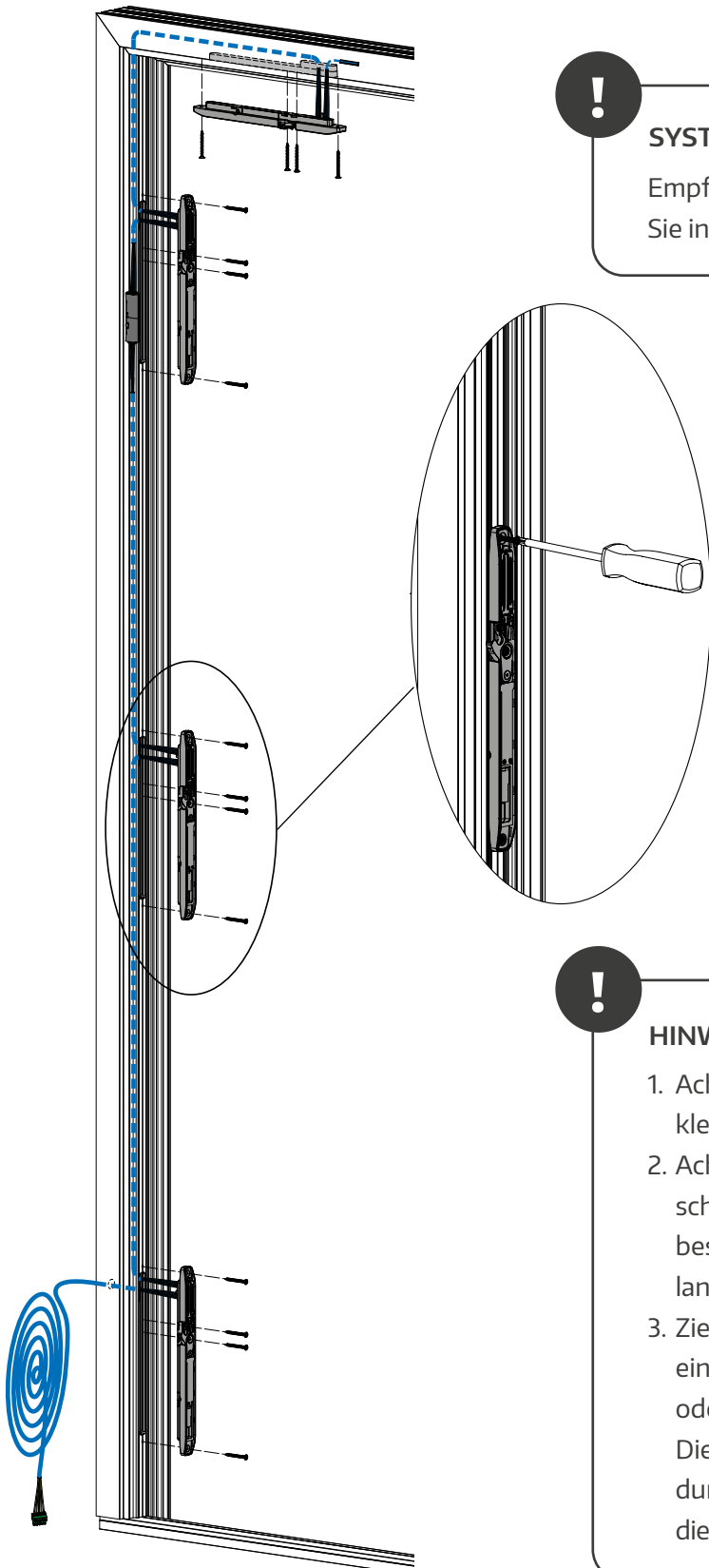

SYSTEMMAPPE BEACHTEN

Empfehlungen für geeignete Schrauben finden Sie in der profilspezifischen Systemmappe.



HINWEISE ZUR MONTAGE

1. Achten Sie darauf, dass die Kabel nicht eingeklemmt oder beschädigt werden.
2. Achten Sie darauf, dass die Kabel beim Verschrauben der INSTINCT Guard / Guard+ nicht beschädigt werden (beispielsweise durch zu lange Schrauben).
3. Ziehen Sie die Schrauben nicht zu fest an, um ein Verdrehen der INSTINCT Guard / Guard+ oder eine Schwergängigkeit zu vermeiden. Dies gilt insbesondere für die Verschraubung durch den Haken – zu festes Anziehen kann die ordnungsgemäße Funktion beeinträchtigen.

Arbeitsschritte im Türflügel

1. Montage INSTINCT Schließteile

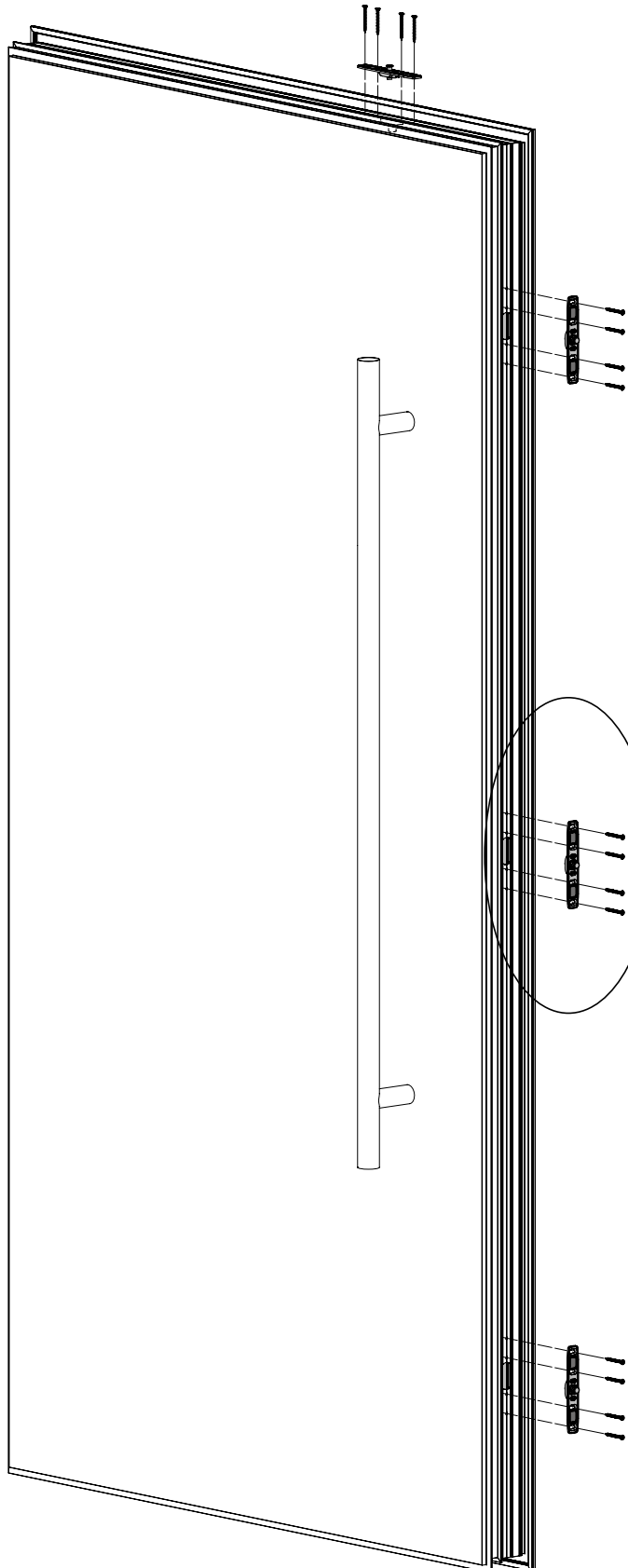

SYSTEMMAPPE BEACHTEN

Empfehlungen für geeignete Schrauben finden Sie in der profilspezifischen Systemmappe.



HINWEIS ZUR MONTAGE

Ziehen Sie die Schrauben nicht zu fest an, um ein Verdrehen oder eine Verformung der INSTINCT Schließteile zu vermeiden.

Arbeitsschritte im Türflügel

2. Grundeinstellung der Schließzapfen

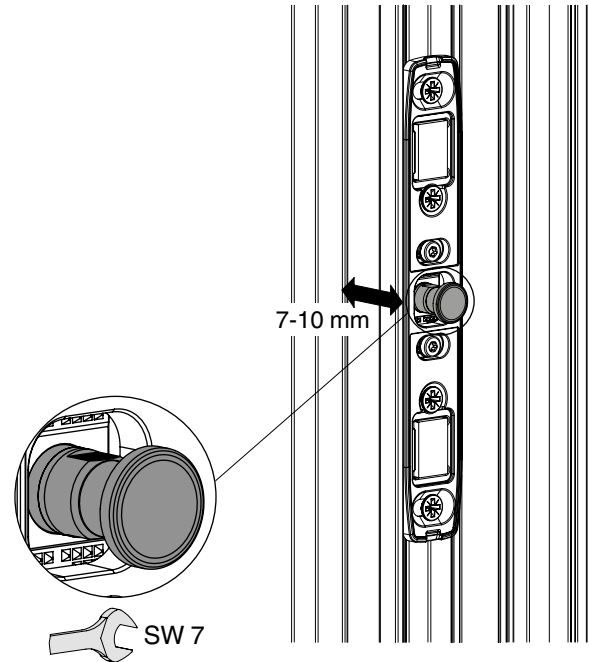
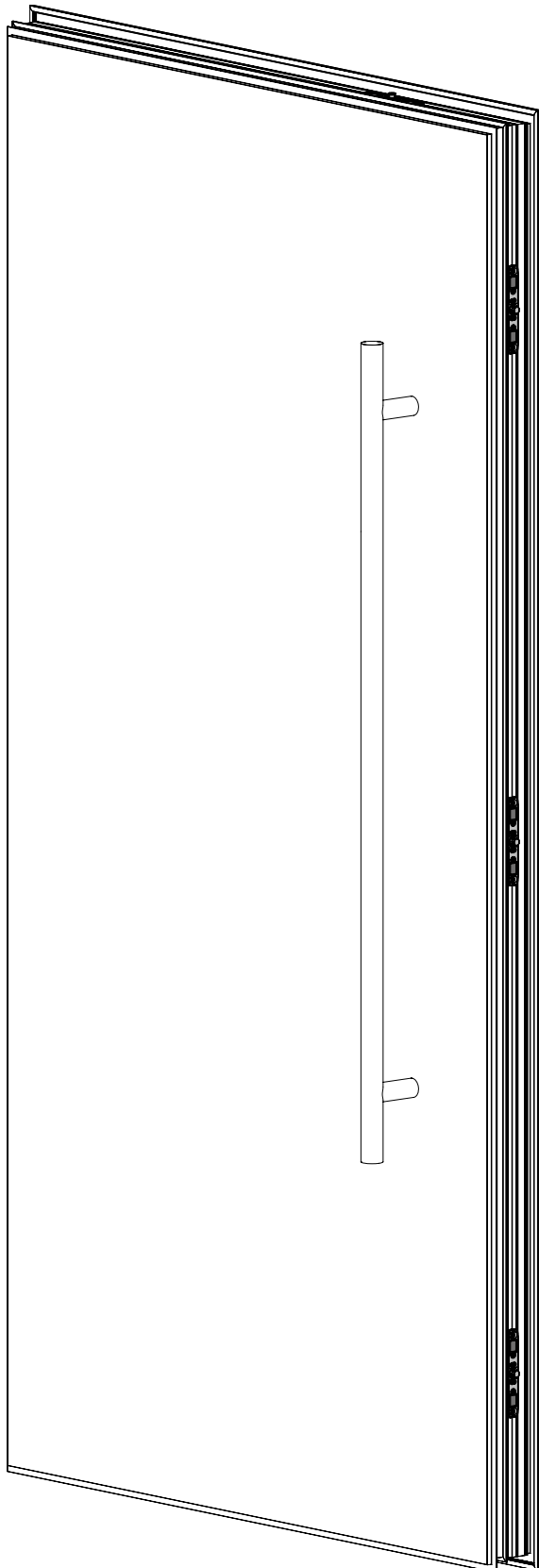

Zapfenposition nach Vorgabe der profilspezifischen Systemmappe einstellen, um einen ordnungsgemäßen Falzluftausgleich zu gewährleisten.



HINWEIS

Die finale Einstellung des Schließteils erfolgt erst im Zuge der Inbetriebnahme auf S. 65 und S. 66.

Die Montage der Komponenten ist hiermit abgeschlossen. Auf S. 29 bzw. S. 38 geht es mit der Inbetriebnahme mit bzw. ohne Testkit weiter.

Komponentenübersicht

- ① INSTINCT Guard / Guard+
 - ② INSTINCT Schließteil
 - ③ INSTINCT Bluetooth-Modul
 - ④ INSTINCT Systemkabel
 - ⑤ INSTINCT Kabelübergang
 - ⑥ INSTINCT Interface
 - ⑦ INSTINCT Abschlusskabel (mit oder ohne Akustik-Modul)*
 - ⑧ INSTINCT Gateway
 - ⑨ INSTINCT USV-Modul
 - ⑩ INSTINCT Netzteil (Hutschiene oder Unterputz)
 - ⑪ MACO openDoor Touchkey dLine / MACO openDoor Keypad
- optional

* liegt INSTINCT Gateway bei

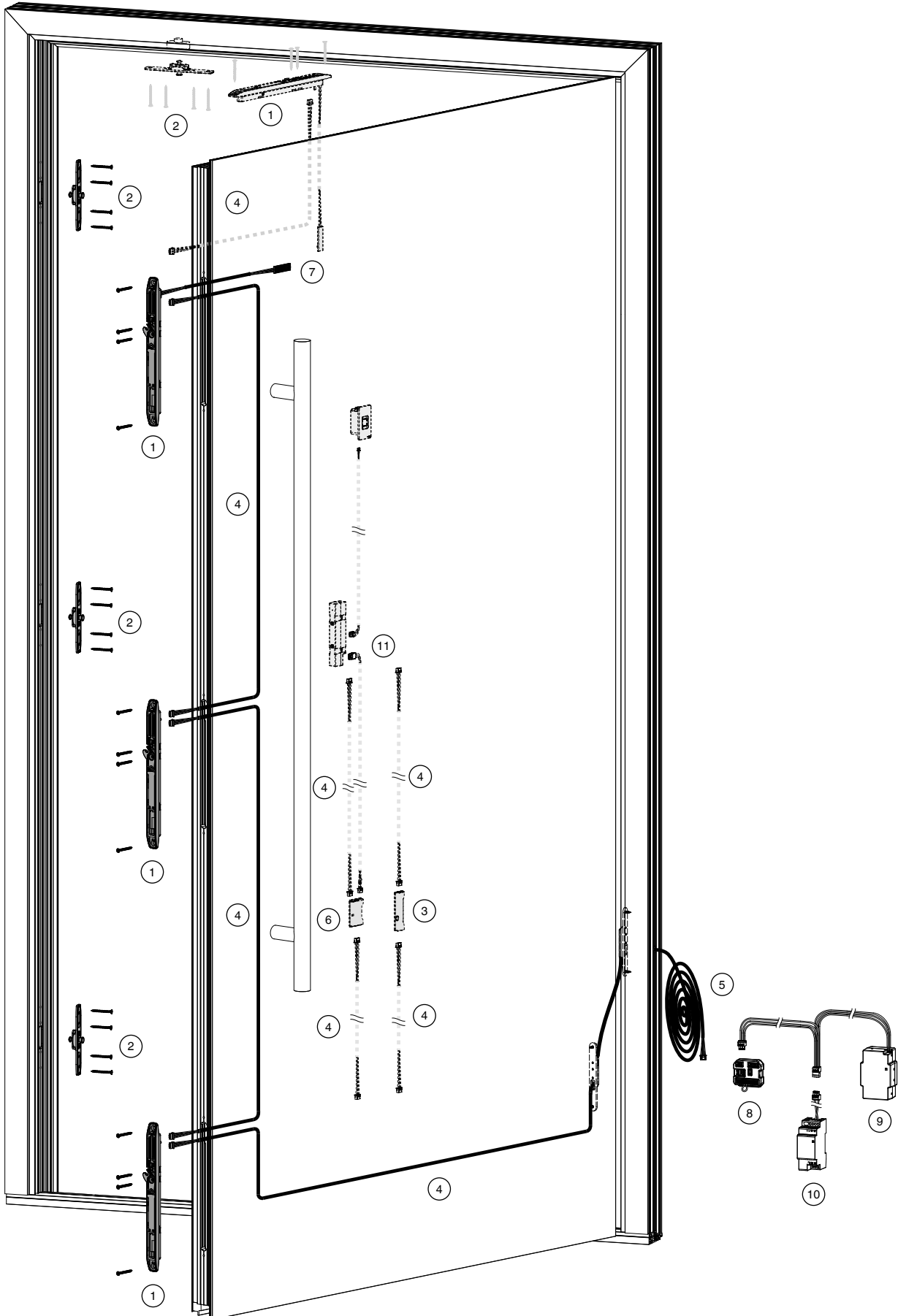

Arbeitsschritte im Türflügel

1. Kontrolle der Fräsungen

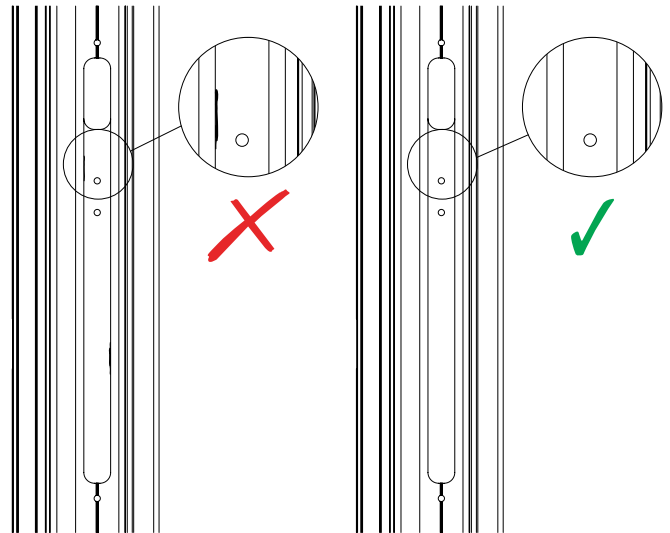
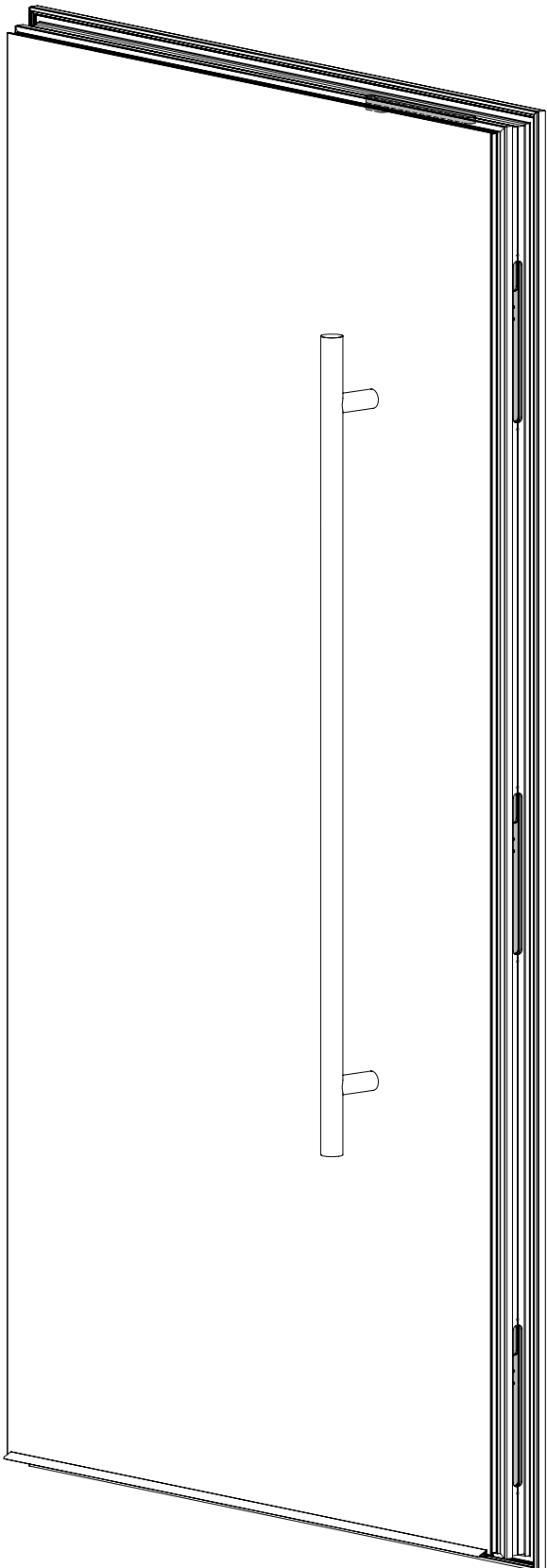

Kontrollieren Sie die Fräsungen und wenn nötig, entfernen Sie den Grat, um eine Beschädigung der Kabel zu vermeiden.



SYSTEMMAPPE BEACHTEN

Hinsichtlich der Positionierung der einzelnen Komponenten bzw. der Bohr- und Fräsbilder sind die Vorgaben der profilspezifischen Systemmappe zu beachten.

Arbeitsschritte im Türflügel

2. Montage Bluetooth-Modul – optional

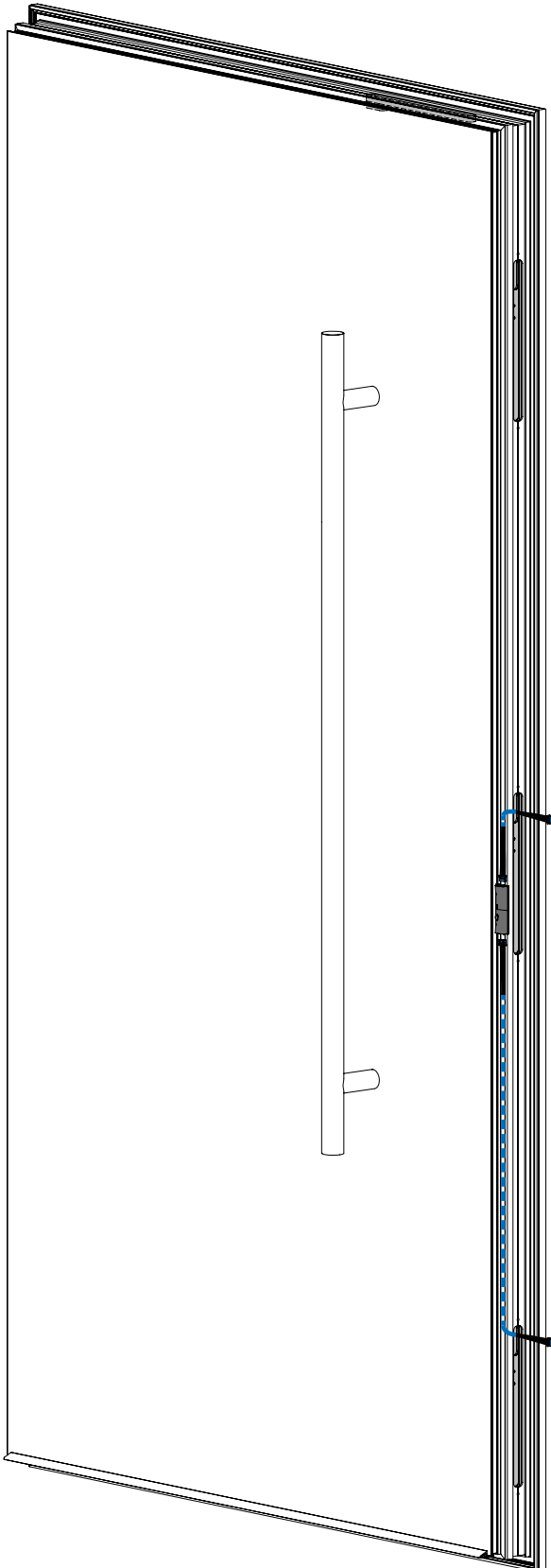

1. Bei Verwendung eines INSTINCT Bluetooth-Moduls muss dieses vor der Verkabelung INSTINCT Guard und Guard+ an den empfohlenen Positionen (siehe Systemmappe) platziert und verkabelt werden.



HINWEISE ZUR VERBINDUNG UND TRENNUNG DER STECKER

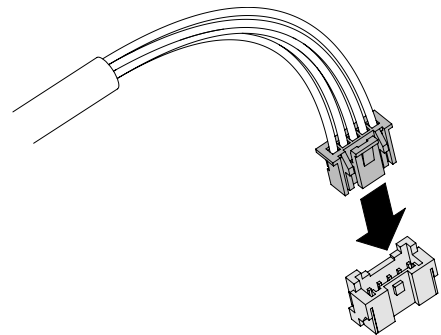

Stecker mit der Buchse verbinden, bis der Stecker einrastet.

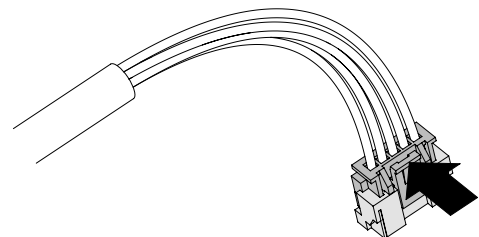

Durch Eindrücken der abstehenden Lasche und gleichzeitiges Herausziehen des Steckers wird die Verbindung wieder gelöst.

Arbeitsschritte im Türflügel

3. Montage INSTINCT Kabelübergang – flügelseitig

Den flügelseitigen Teil des Kabelübergangs durch das Türblatt zum ersten INSTINCT Guard / Guard+ führen und die Buchsenseite in der vorgesehenen Fräsung für die Montage platzieren.

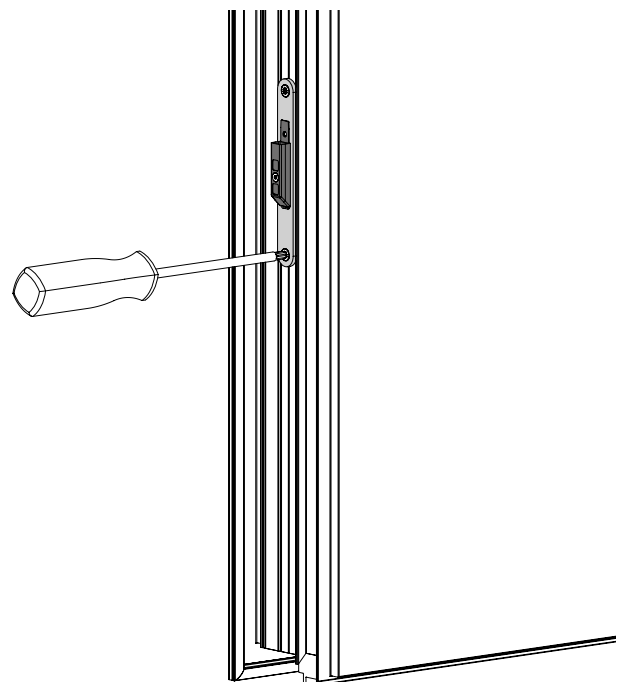
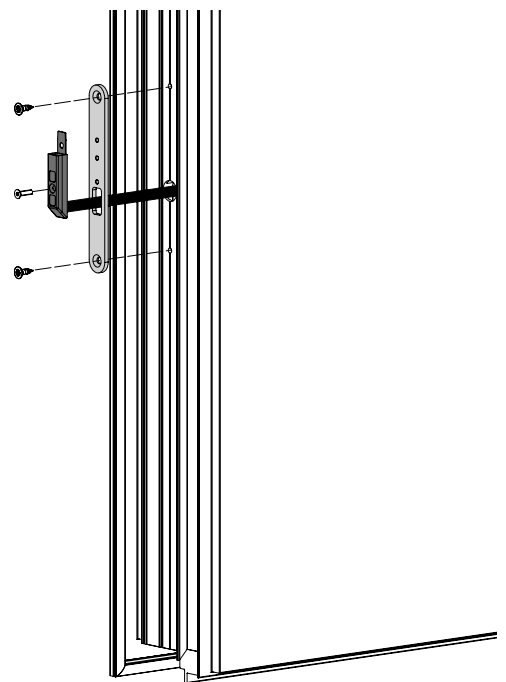
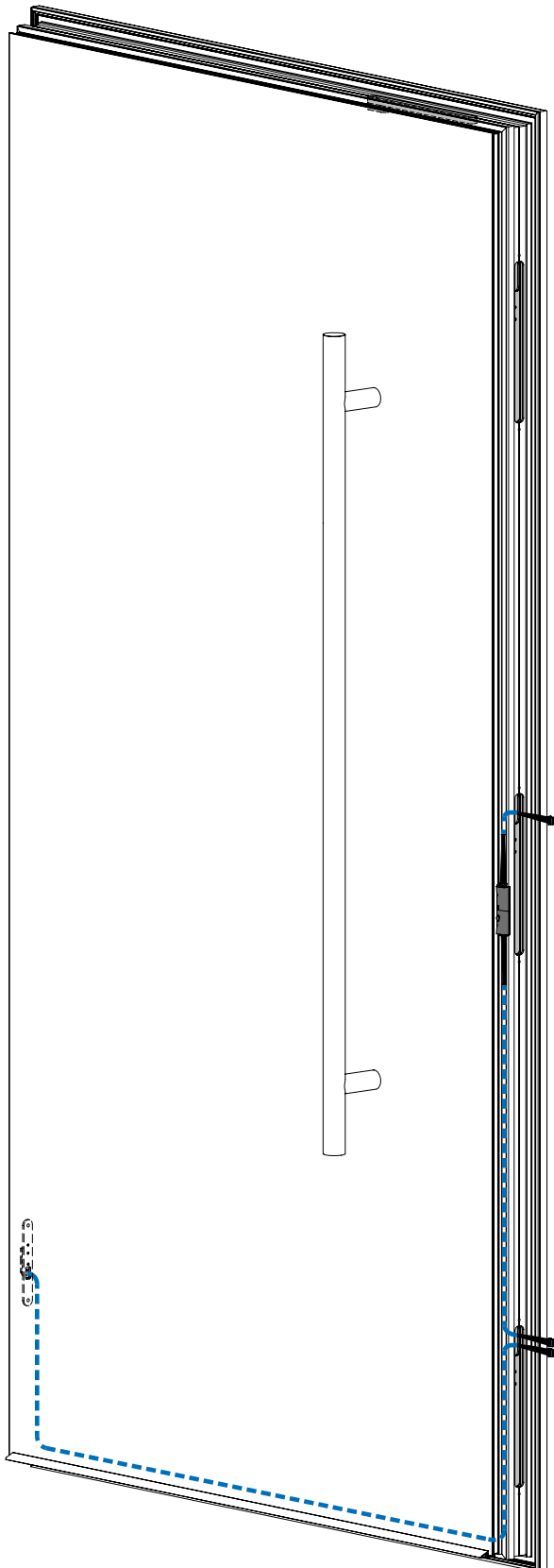

Arbeitsschritte im Türflügel

4. Anschluss INSTINCT Interface und MACO openDoor Zutrittskontrolle – optional

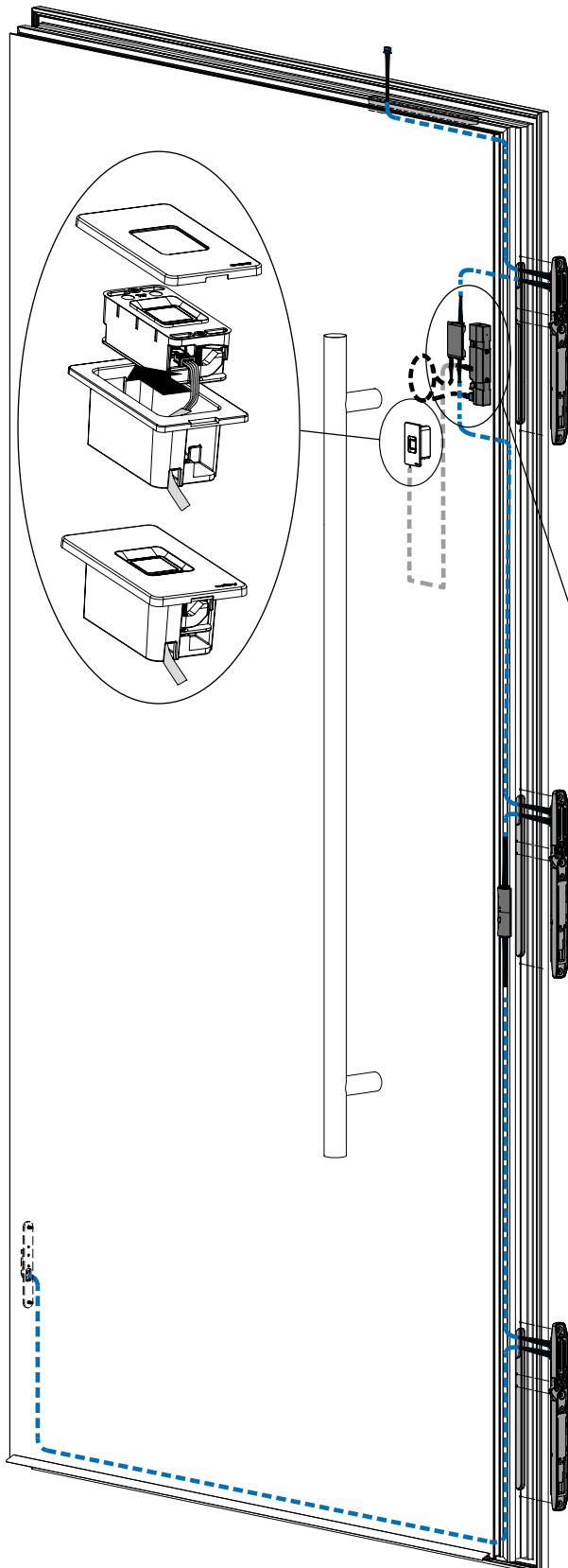

Bei Verwendung des INSTINCT Interfaces muss dieses noch vor der Verkabelung des INSTINCT Guard und Guard+ an den empfohlenen Positionen laut profilspezifischer Systemmappe platziert werden.

1. Ziehen Sie das Kabel von der MACO openDoor Zutrittskontrolle durch die Fräsung an entsprechender Position laut Systemmappe ein.
2. Stecken Sie das 4-polige Verbindungskabel an die Steuereinheit an.
3. Stecken Sie das 4-polige Verbindungskabel am INSTINCT Interface an.
4. Stecken Sie die beiden INSTINCT Systemkabel am INSTINCT Interface an.
5. Verstauen Sie sämtliche Kabel und Komponenten im Türblatt.
6. Montieren Sie die MACO openDoor Zutrittskontrolle im Türblatt. Beachten Sie die beiliegende Montageanleitung.

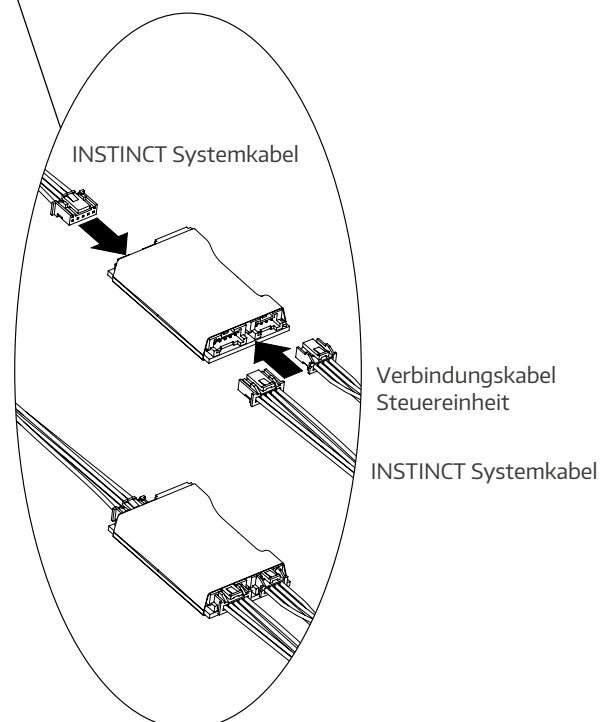

Arbeitsschritte im Türflügel

5. Anschluss INSTINCT Guard / Guard+

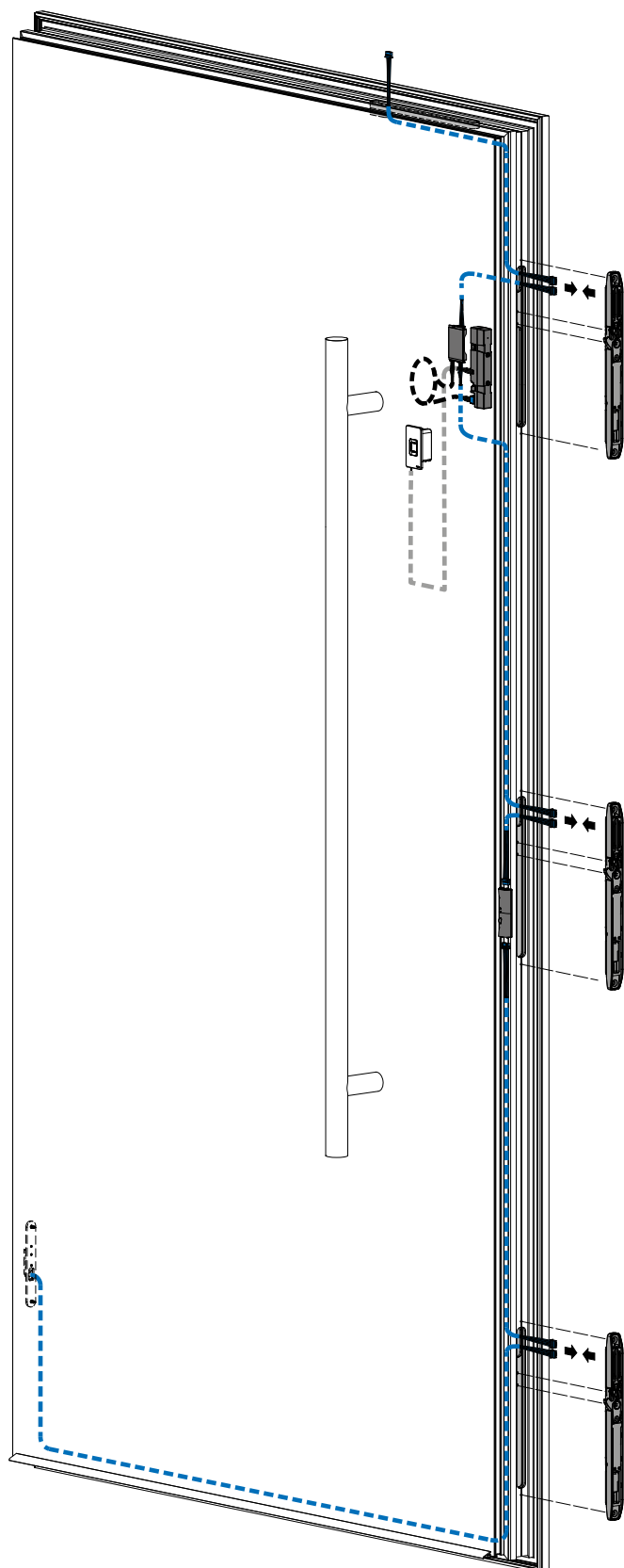

Schließen Sie - mit Ausnahme des obersten / letzten - sämtliche INSTINCT Guard / Guard+ gemäß nachfolgender Vorgangsweise an und positionieren Sie diese in den Fräsungen.

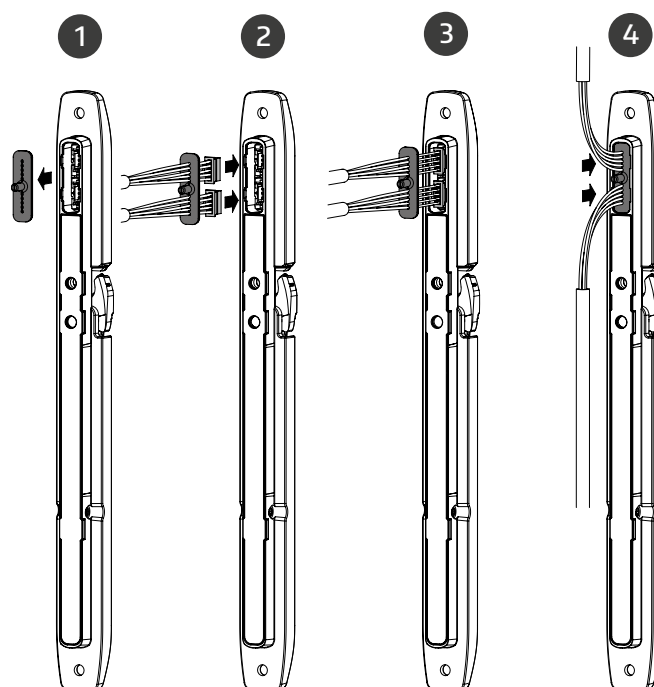

- 1 Entfernen Sie die Dichtung.
- 2 Führen Sie die beiden Kabel durch die Dichtung durch.
- 3 Stecken Sie die Kabel am Verschluss an.
- 4 Bringen Sie die Dichtung wieder auf dem Verschluss an.



HINWEISE

An jeder INSTINCT Komponente im Türflügel müssen jeweils 2 Kabel angeschlossen werden, um die ordnungsgemäße Funktion des Systems zu gewährleisten.

Arbeitsschritte im Türflügel

6. Anschluss INSTINCT GUARD / Guard+ und INSTINCT Abschlusskabel

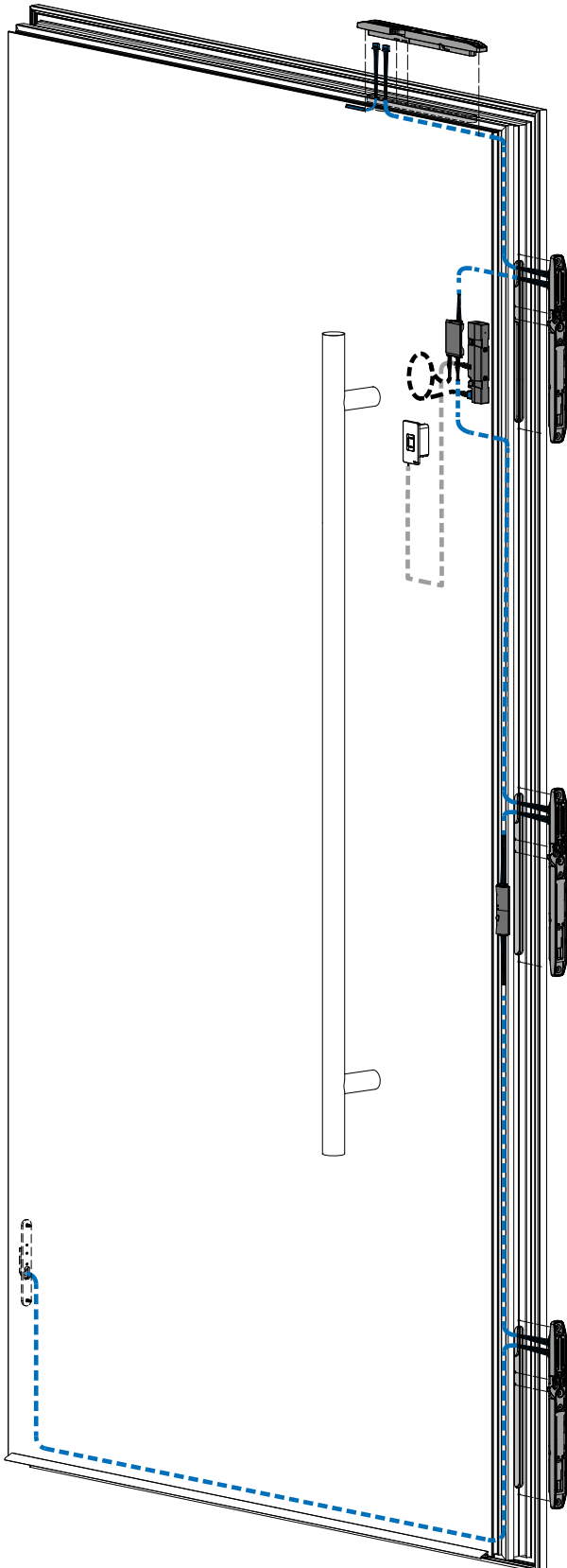

Schließen Sie ein INSTINCT Systemkabel am obersten / letzten INSTINCT Guard / Guard+ an. Am zweiten Anschluss muss ein Abschlusskabel angeschlossen werden.

Variante A

Abschlusskabel



Variante B

Abschlusskabel mit Akustik-Modul

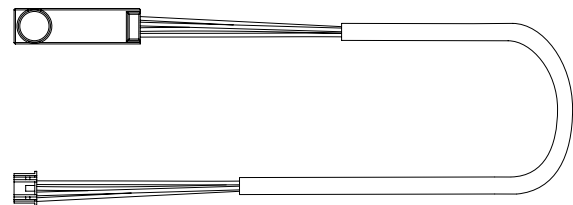

Arbeitsschritte im Türflügel

7. Montage INSTINCT Guard / Guard+

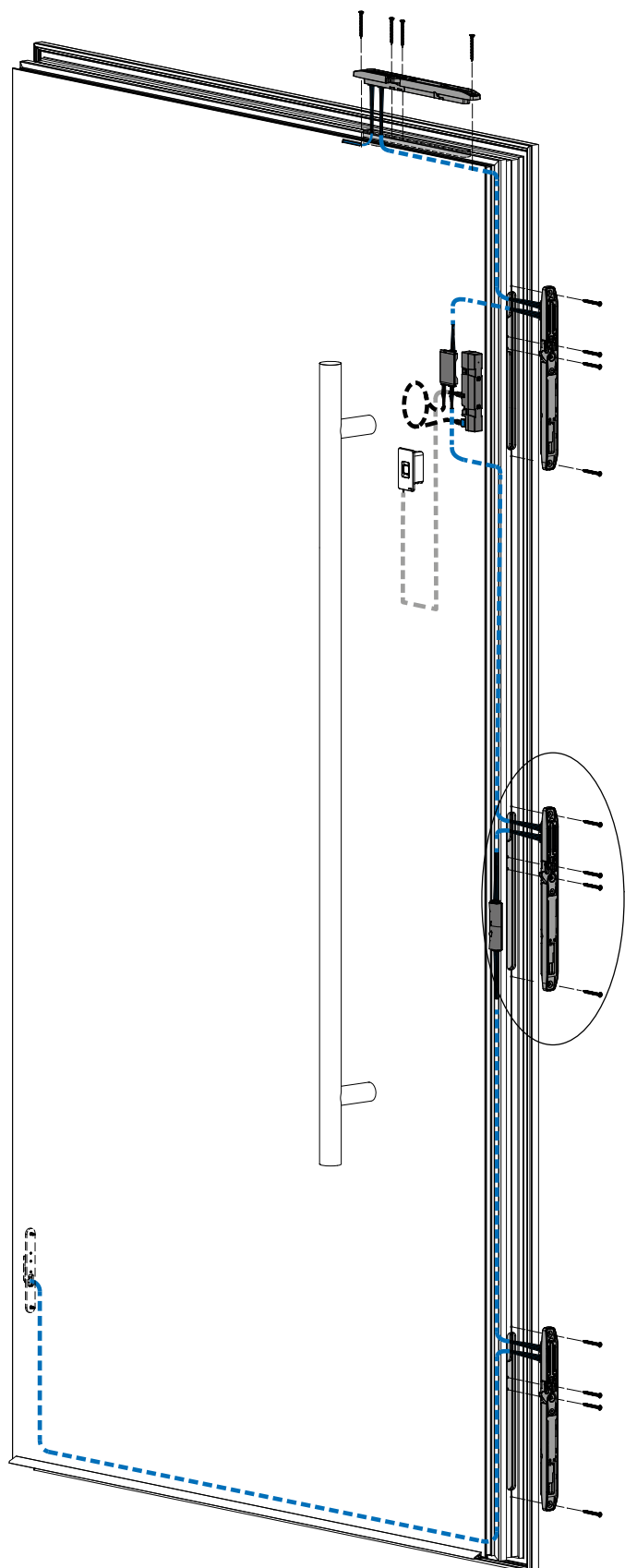

SYSTEMMAPPE BEACHTEN

Empfehlungen für geeignete Schrauben finden Sie in der profilspezifischen Systemmappe.

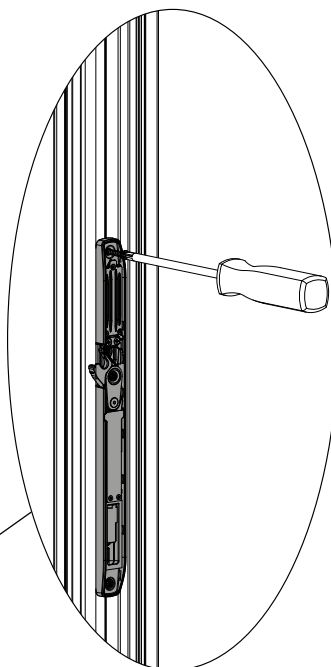

HINWEIS ZUR MONTAGE

1. Achten Sie darauf, dass die Kabel nicht eingeklemmt oder beschädigt werden.
2. Achten Sie darauf, dass die Kabel beim Verschrauben der INSTINCT Guard / Guard+ nicht beschädigt werden (beispielsweise durch zu lange Schrauben).
3. Ziehen Sie die Schrauben nicht zu fest an, um ein Verdrehen der INSTINCT Guard / Guard+ oder eine Schwergängigkeit zu vermeiden. Dies gilt insbesondere für die Verschraubung durch den Haken – zu festes Anziehen kann die ordnungsgemäße Funktion beeinträchtigen.

Arbeitsschritte im Türrahmen

1. Montage INSTINCT Schließteile

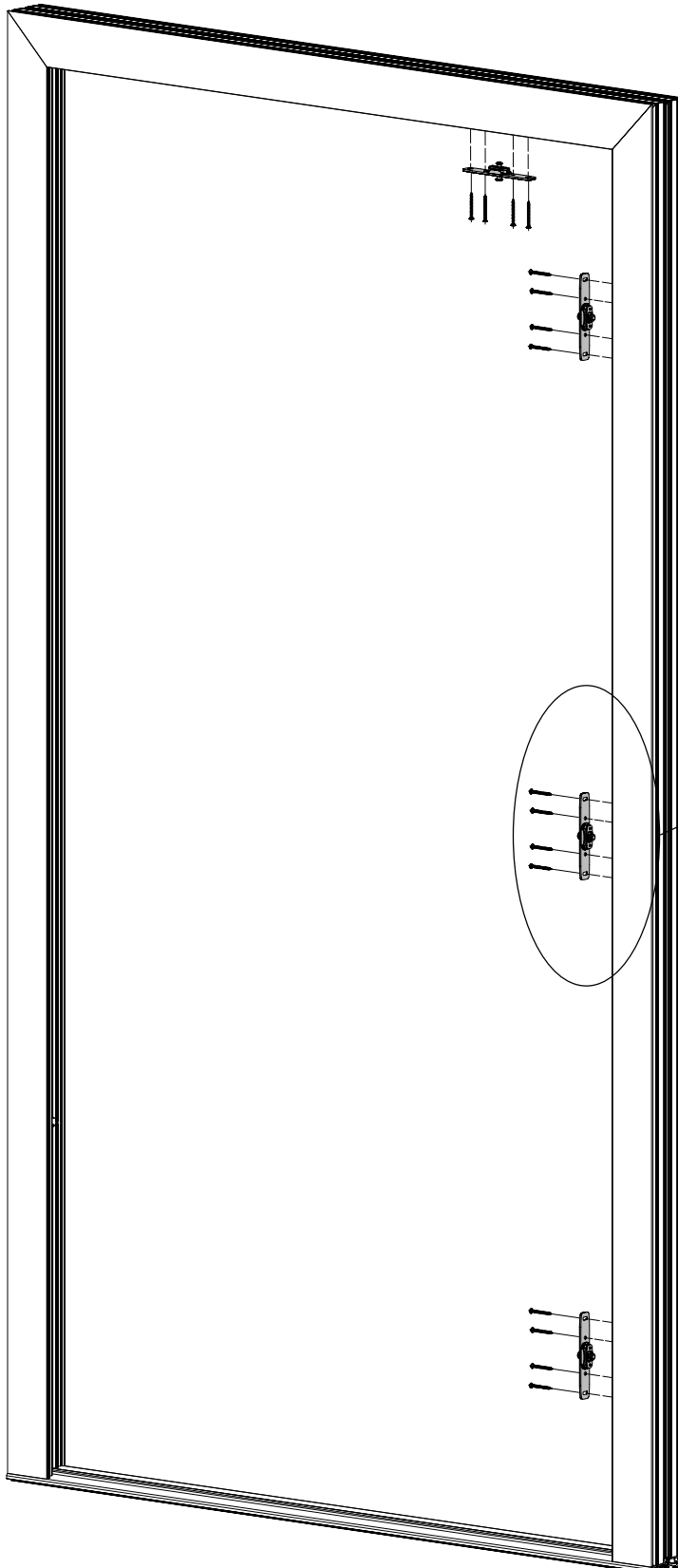

SYSTEMMAPPE BEACHTEN

Empfehlungen für geeignete Schrauben finden Sie in der profilspezifischen Systemmappe.

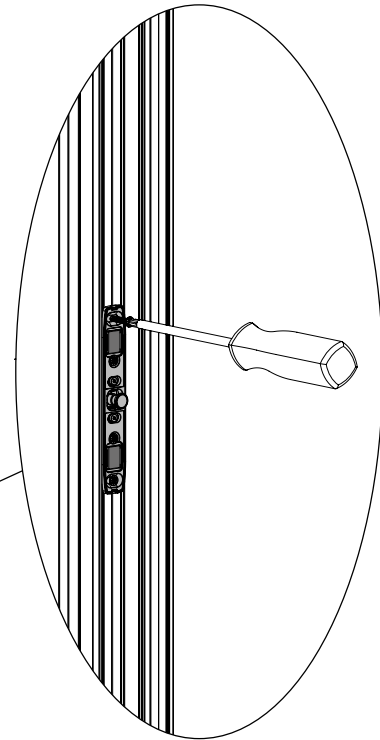

HINWEIS ZUR MONTAGE

Ziehen Sie die Schrauben nicht zu fest an, um ein Verdrehen oder eine Verformung der INSTINCT Schließteile zu vermeiden.

Arbeitsschritte im Türrahmen

2. Montage INSTINCT Kabelübergang – rahmenseitig

Rahmenseitigen Teil des INSTINCT Kabelübergangs in die dafür vorgesehene Fräsung positionieren und montieren.

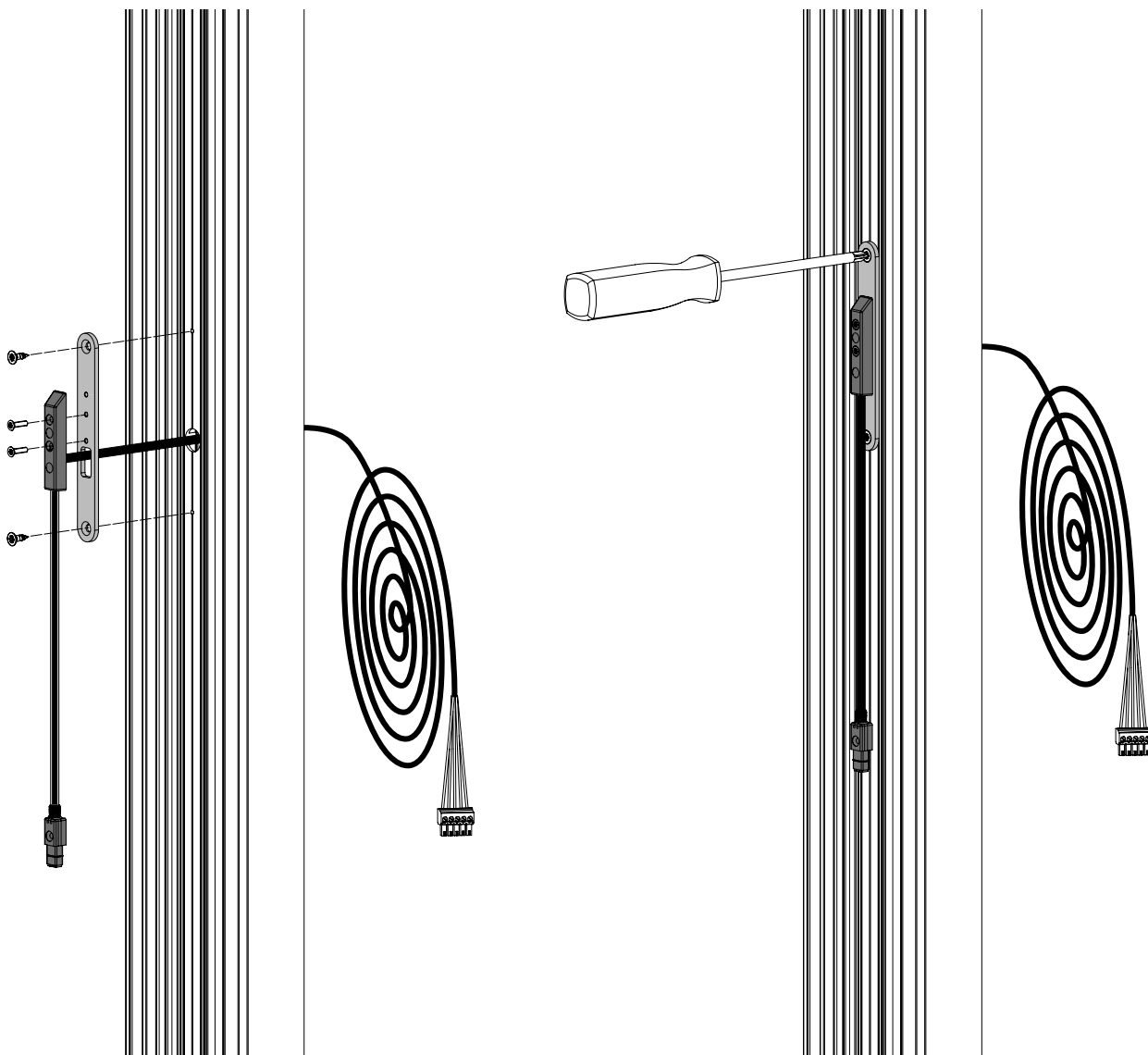

Arbeitsschritte im Türrahmen

3. Montage INSTINCT Kabelübergang

1. Hängen Sie den Flügel in den Rahmen ein.
2. Verbinden Sie beide Teile des INSTINCT Kabelübergangs und sichern Sie die Steckverbindung anschließend mit der beiliegenden Schraube.

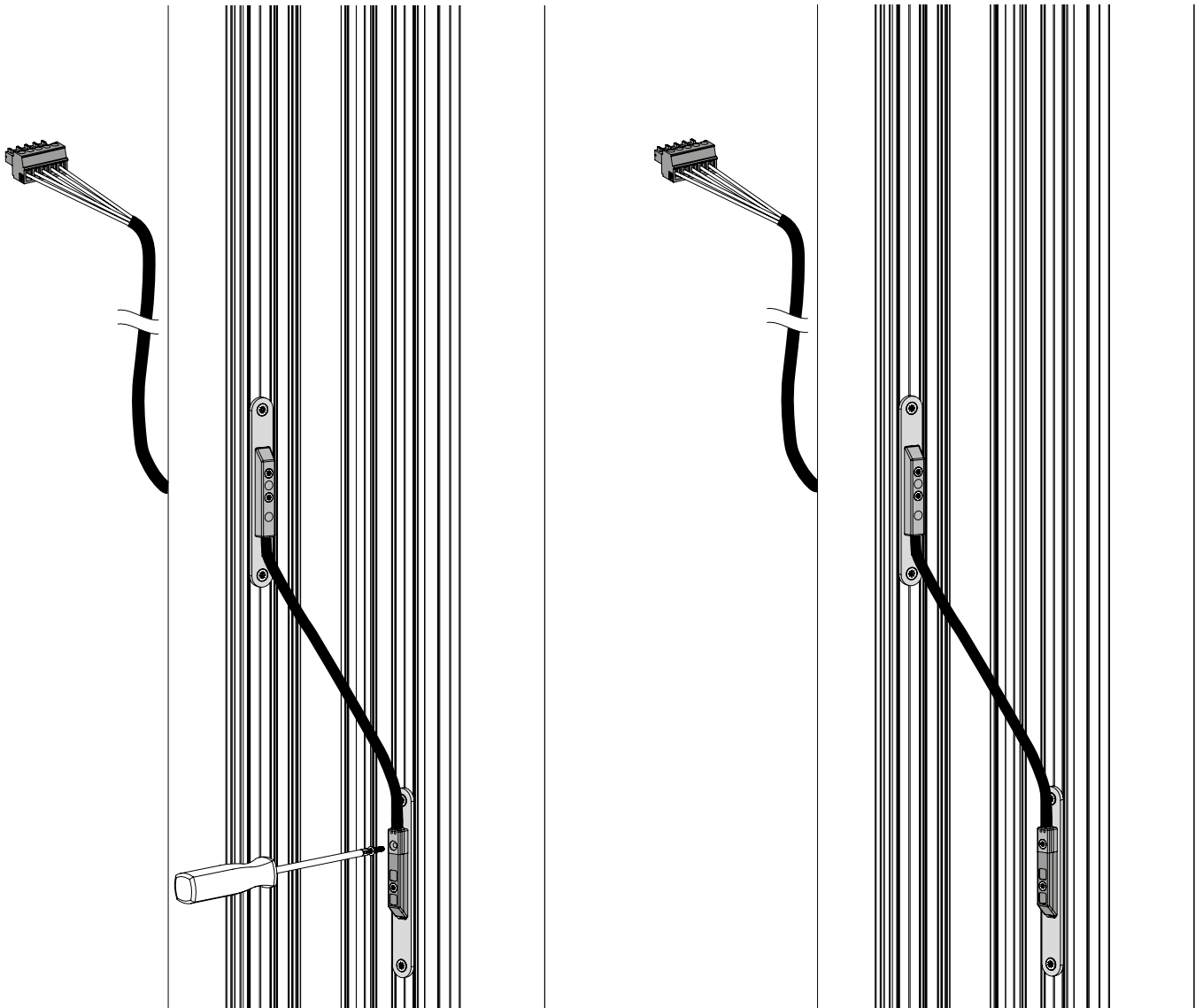

Arbeitsschritte im Türrahmen

4. Höheneinstellung des Schließzapfens

Zapfenposition nach Vorgabe der profilspezifischen Systemmappe einstellen, um einen ordnungsgemäßen Falzluftausgleich zu gewährleisten.

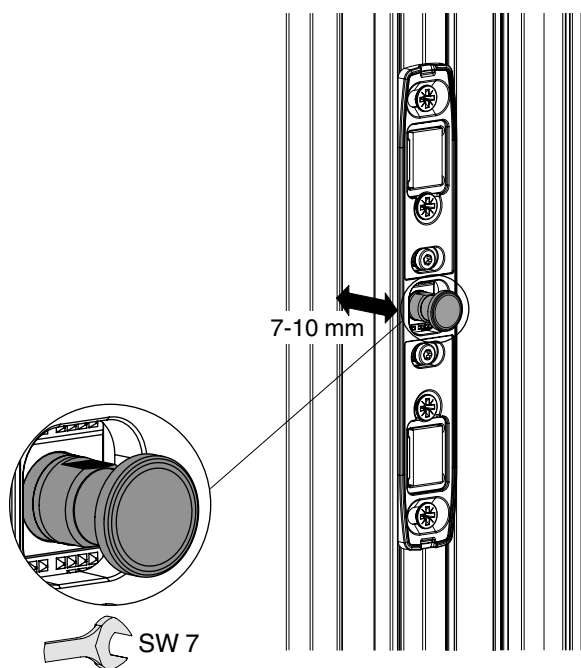

HINWEIS

Die finale Einstellung des Schließteils erfolgt erst im Zuge der Inbetriebnahme auf S. 65 und S. 66.

Die Montage der Komponenten ist hiermit abgeschlossen. Auf S. 29 bzw. S. 38 geht es mit der Inbetriebnahme mit bzw. ohne Testkit weiter.

Inbetriebnahme mit Testkit

In diesem Kapitel werden sämtliche Funktionen der Tür vor Auslieferung überprüft. Es ist wichtig, die Reihenfolge genauestens zu befolgen, um eine ungewollte Verriegelung der Tür zu vermeiden.

1. Stellen Sie sicher, dass die Tür geöffnet ist.
- 2a. Verschlüsse im Rahmen: Schließen Sie das INSTINCT Systemkabel für rahmenseitige Montage 6000 mm an die dafür vorgesehene Buchse am INSTINCT Testkit an.
- 2b. Verschlüsse im Flügel: Schließen Sie das Ende des INSTINCT Kabelübergangs an die dafür vorgesehene Buchse am INSTINCT Testkit an.

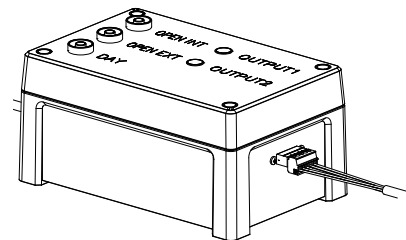
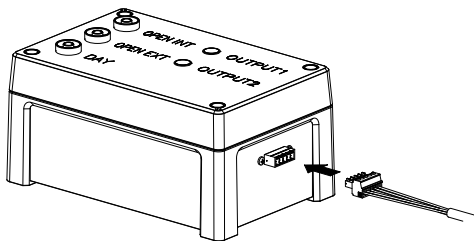

3. Schließen Sie das Netzkabel am INSTINCT Testkit an und verbinden Sie es anschließend mit dem Stromnetz.

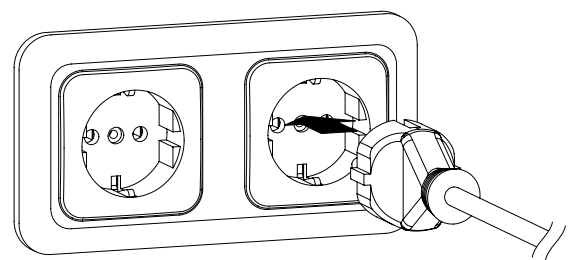
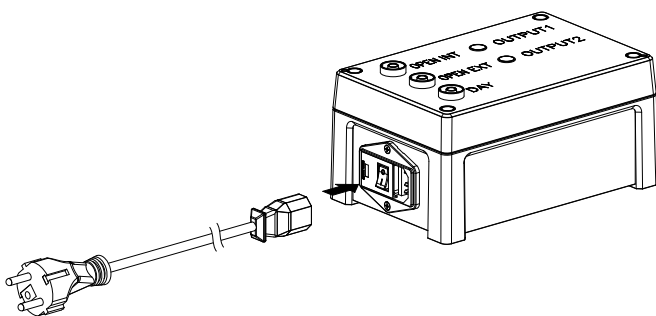

Kontrolle: Output 2 leuchtet.

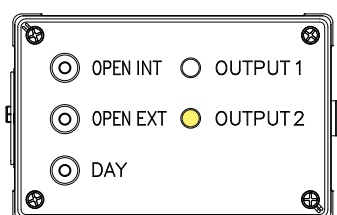

Inbetriebnahme mit Testkit

4. Nach Inbetriebnahme des Systems fahren die Haken der INSTINCT Guard / Guard+ automatisch aus.

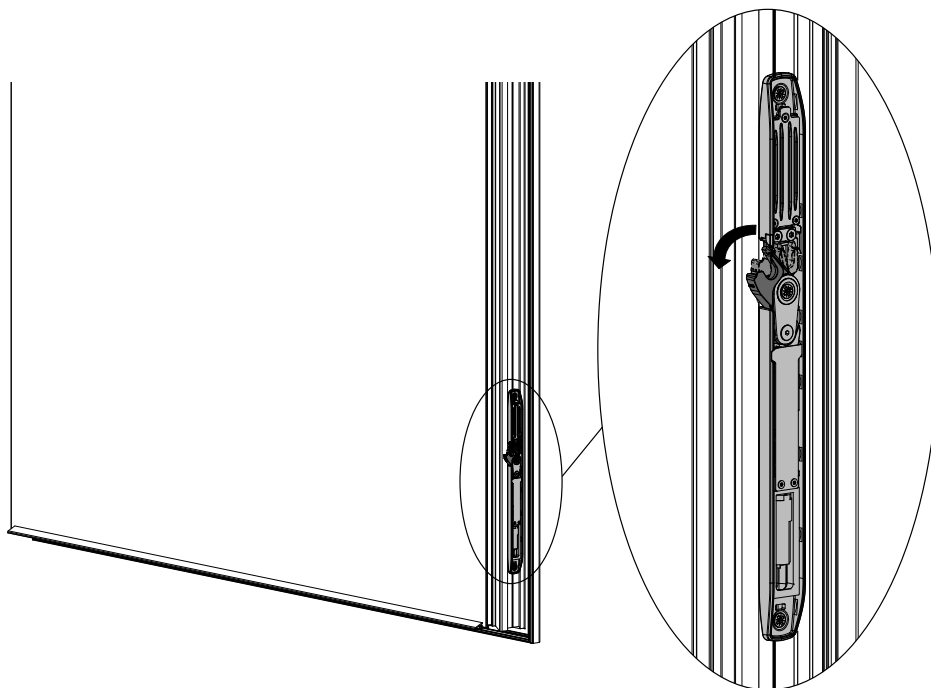

5. Betätigen Sie die Verschlusshaken sämtlicher INSTINCT Guard / Guard+ manuell, um die ordnungsgemäße Funktion zu prüfen. Die Haken müssen sich unmittelbar im Anschluss daran wieder motorisch entriegeln.

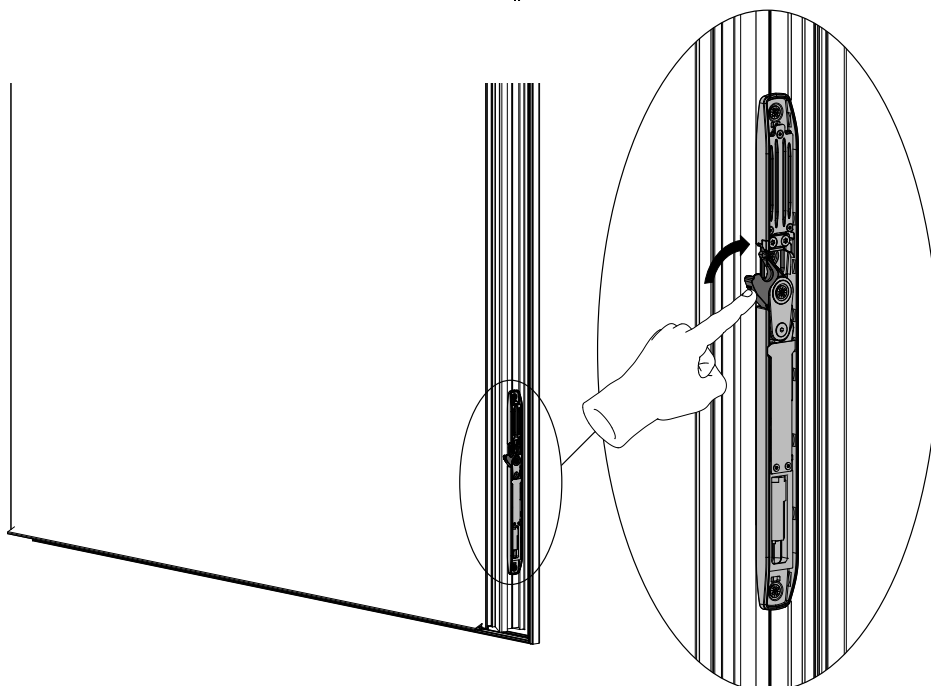

Inbetriebnahme mit Testkit

6. Schließen Sie die Tür. Der Einlauf der Verschlüsse in die Schließteile muss ohne Störgeräusche erfolgen. Passen Sie die Schließteil-Einstellung bei Bedarf an. Zudem können Sie die Türbänder gemäß Montageanleitung des Türbandherstellers nachjustieren.

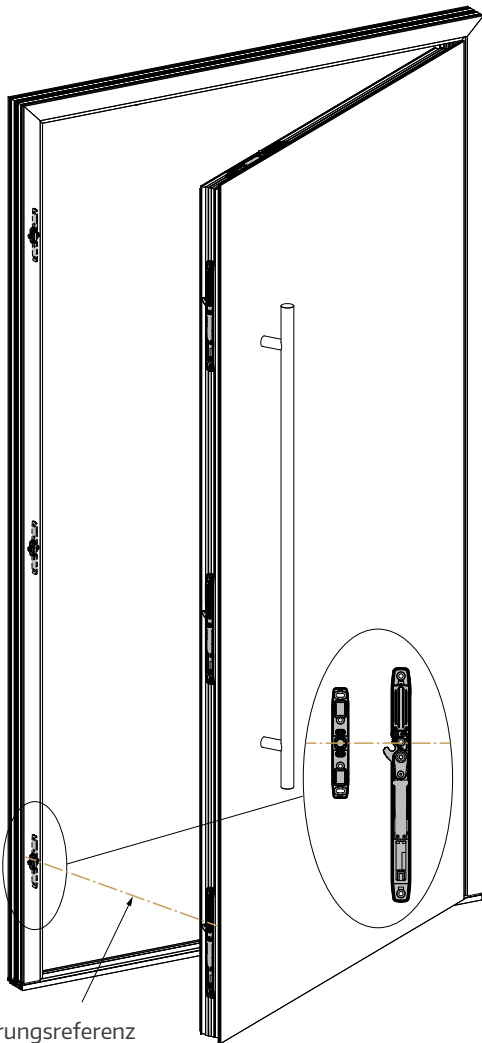

Positionierungsreferenz



HINWEIS ZU ZAPFENPOSITION

Bei Auftreten von Störgeräuschen kann die Position des Zapfens manuell justiert werden. Beachten Sie hierfür die Anleitung auf S. 28.

7. Alle Verschlüsse werden nach dem erstmaligen Schließen der Tür in Normalbetrieb geschaltet und verriegeln bei Schließung der Tür automatisch.

Kontrolle: Output 1 leuchtet.

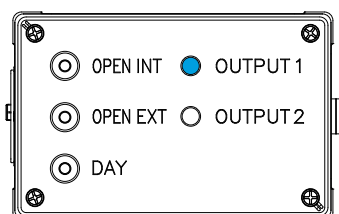

KONTROLLSIGNAL - SCHLIESSEN

Sofern ein Akustik-Modul verbaut wurde, ertönt folgendes Signal:

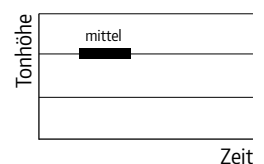

Inbetriebnahme mit Testkit

8. Prüfen Sie den Anpressdruck - hierfür kann die Tür über das INSTINCT Testkit, die MACO openDoor Zutrittskontrolle oder mittels INSTINCT App entriegelt werden.

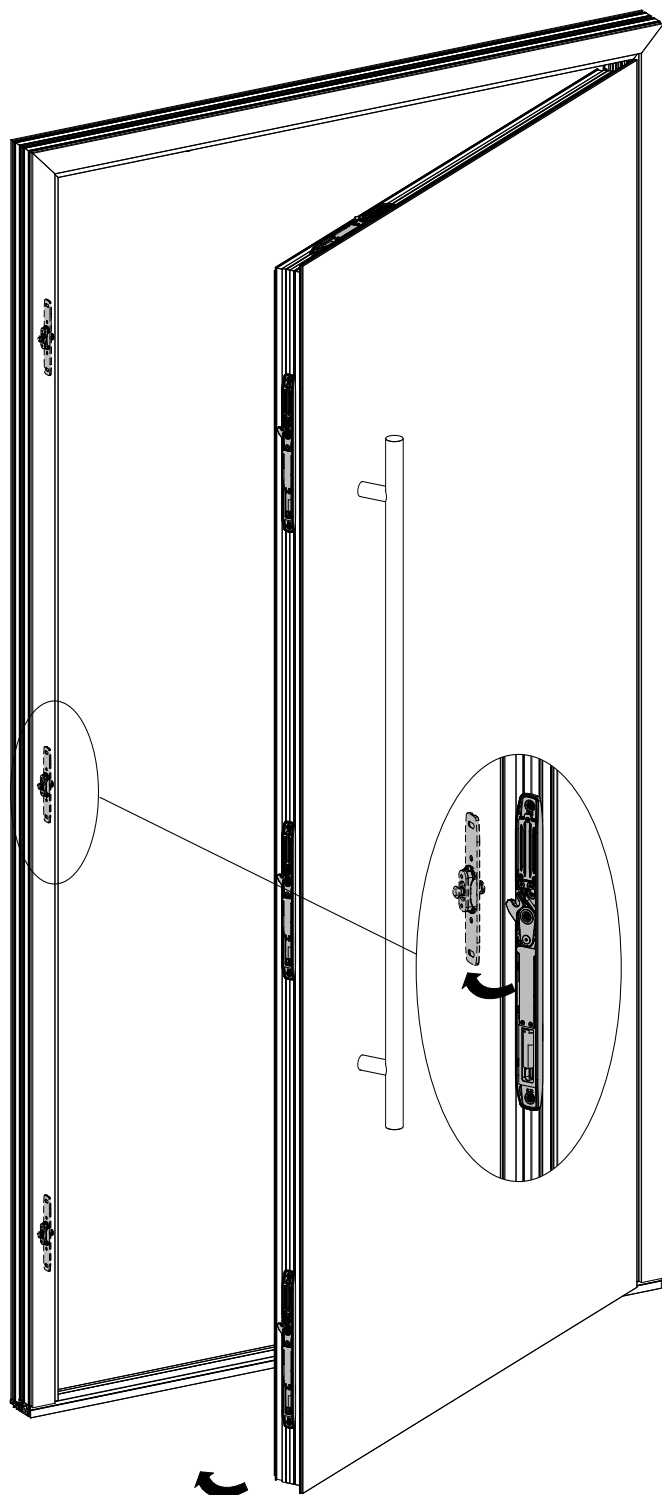

HINWEISE ZUR EINSTELLUNG DES ANPRESSDRUCKS

1. Zapfenposition nach Vorgabe der Systemmappe einstellen.
2. Höheneinstellung kontrollieren.
 - › Haken manuell zudrücken.
 - › Türe vorsichtig schließen und auf ordnungsgemäßen Einlauf prüfen.
 - › Am Verschlusshaken befindet sich eine Markierung, die je nach Einbausituation die Einstellung erleichtert.
3. Anpressdruck kontrollieren und ggf. anpassen.

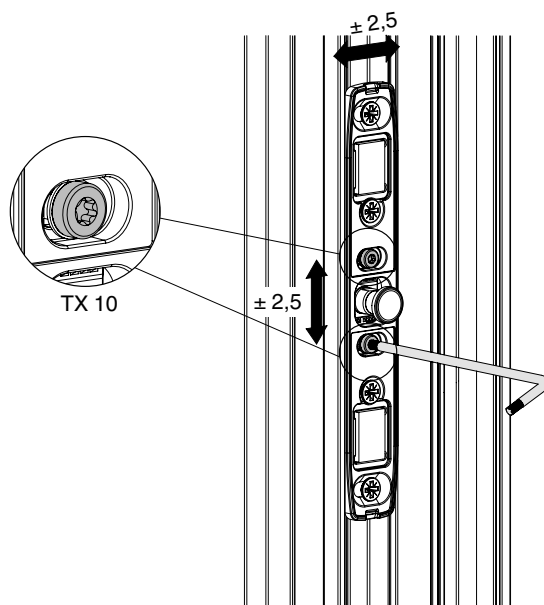

Inbetriebnahme mit Testkit

9. Betätigen Sie am INSTINCT Testkit die Taste OPEN INT, um alle Verschlüsse zeitgleich zu entriegeln.

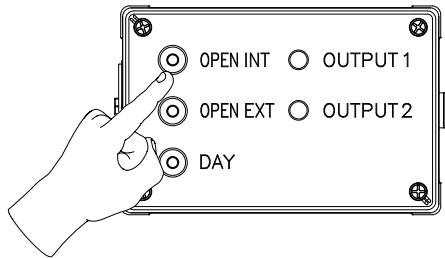

Kontrolle: Output 2 leuchtet.

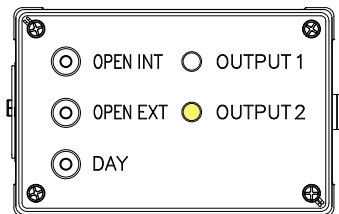

KONTROLLSIGNAL - ÖFFNEN

Sofern ein Akustik-Modul verbaut wurde, ertönt folgendes Signal:

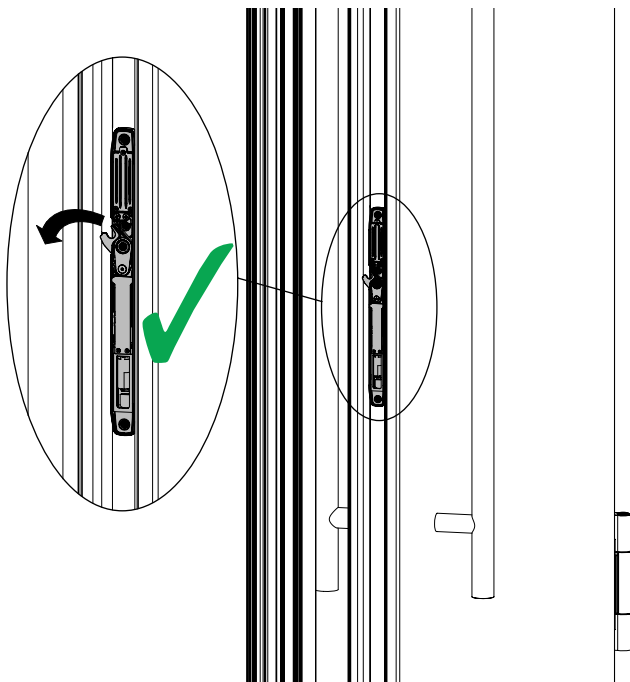
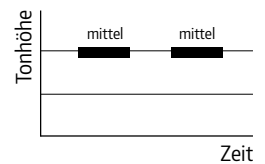

FEHLERHINWEIS

- > wenn Output 1 und Output 2 nicht leuchten.
- > wenn Output 1 und Output 2 leuchten.

Inbetriebnahme mit Testkit

10. Schließen Sie die Tür und aktivieren Sie die Tagesentriegelung, um die Tür für die Auslieferung vorzubereiten. Hierfür muss die Taste **DAY** mind. 2 Sekunden betätigt werden.

Bei einer Betätigung unter 2 Sekunden wird die Tagesentriegelung lediglich für eine einmalige Öffnung aktiviert. Wird die Tür während eines Zeitraums von 5 Sekunden nicht geöffnet, wird die Tür automatisch wieder verriegelt.

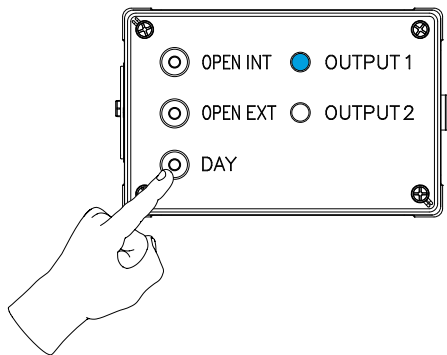

HINWEIS ZUR KONTROLLE DER TAGESENTRIEGLUNG

Die Tür muss weiterhin geschlossen bleiben und darf nicht aufspringen. Falls dies der Fall ist, muss der Anpressdruck korrigiert werden.

Wenn die Verschlüsse im geschlossenen Zustand der Türe nicht verriegeln, ist die Tagesentriegelung erfolgreich aktiviert.

Kontrolle: Output 2 leuchtet.

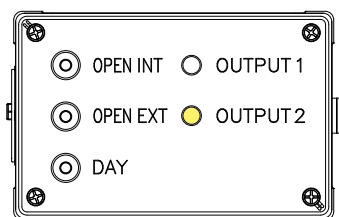

KONTROLLSIGNAL - AKTIVIERUNG DER TAGESENTRIEGLUNG

Sofern ein Akustik-Modul verbaut wurde, ertönt folgendes Signal:

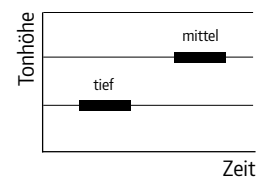

Inbetriebnahme mit Testkit

11. Trennen Sie das INSTINCT Testkit vom Stromnetz.

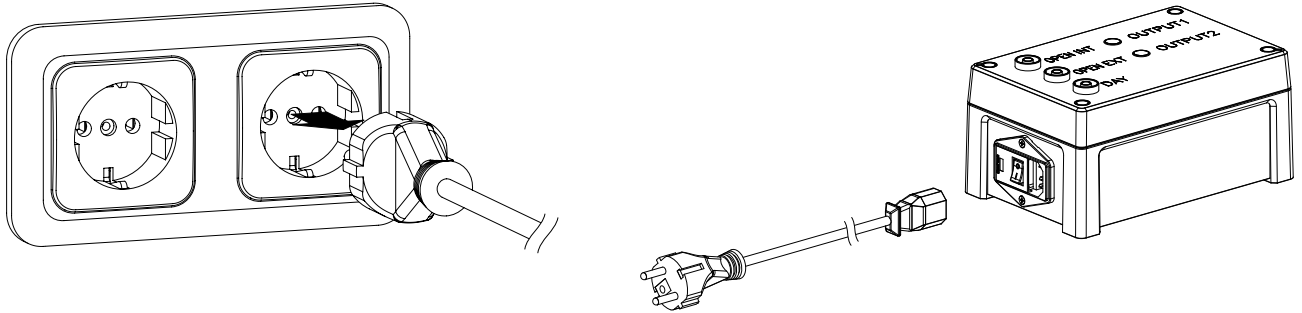

Kontrolle: Die Tagesentriegelung muss auch nach dem Trennen der Stromversorgung aktiviert bleiben.

12. Trennen Sie das INSTINCT Systemkabel (Verschlüsse im Rahmen) oder den INSTINCT Kabelübergang (Verschlüsse im Flügel) vom INSTINCT Testkit.

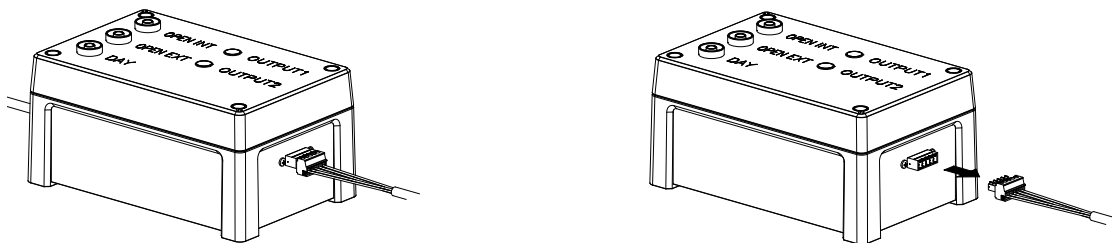

13. Die Inbetriebnahme mit dem INSTINCT Testkit ist hiermit erfolgreich abgeschlossen.

Auslieferungszustand vorbereiten

1. Verpacken Sie die Tür transportsicher. Da sich sämtliche Verschlüsse in Tagesentriegelung befinden, muss der Flügel zusätzlich gegen unkontrolliertes Öffnen während des Transports gesichert werden.

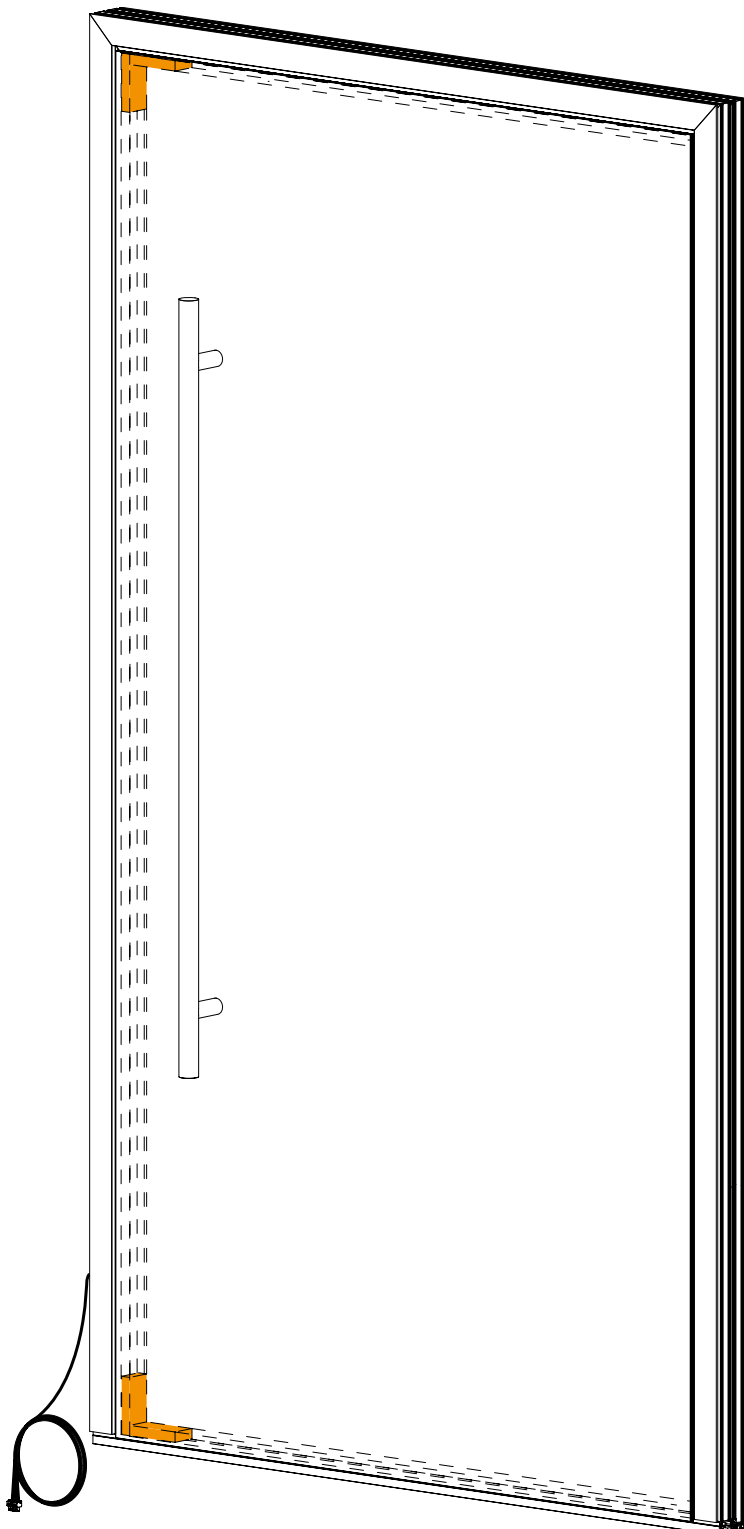

HINWEISE ZUM AUSLIEFERUNGSZUSTAND

Die Tagesentriegelung muss aktiviert sein.

Auslieferungszustand vorbereiten

2. Befestigen Sie das Anschlusskabel provisorisch an der Tür, um Beschädigungen während des Transports zu vermeiden.
3. Die Tür ist nun zur Auslieferung bereit. Die Montage auf der Baustelle finden Sie auf S. 55.

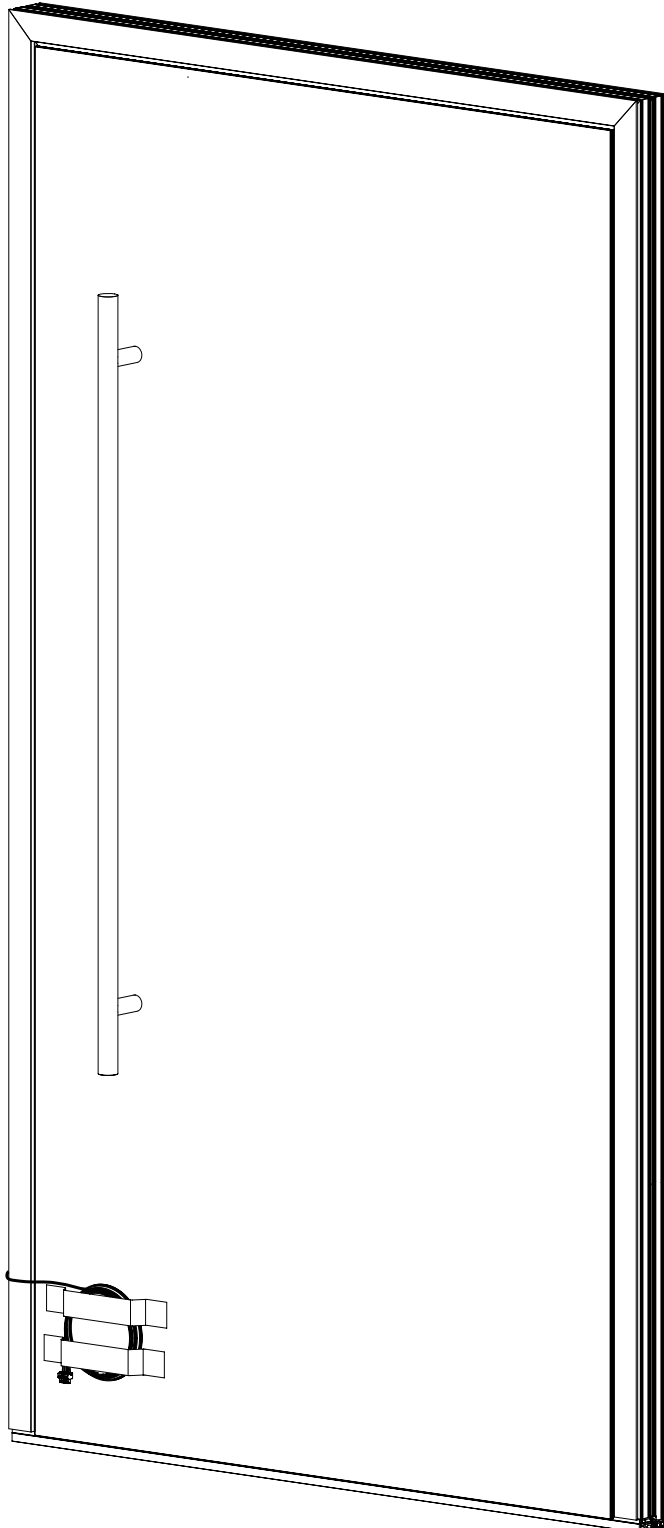

Inbetriebnahme ohne Testkit

In diesem Kapitel werden sämtliche Funktionen der Tür vor Auslieferung überprüft. Es ist wichtig die Reihenfolge genauestens zu befolgen, um eine ungewollte Verriegelung der Tür zu vermeiden.

1. Stellen Sie sicher, dass die Tür geöffnet ist.
- 2a. Verschlüsse im Rahmen: Schließen Sie das INSTINCT Systemkabel für rahmenseitige Montage 6000 mm an die dafür vorgesehene Buchse am INSTINCT Gateway an.
- 2b. Verschlüsse im Flügel: Schließen Sie das Ende des INSTINCT Kabelübergangs an die dafür vorgesehene Buchse am INSTINCT Gateway an.

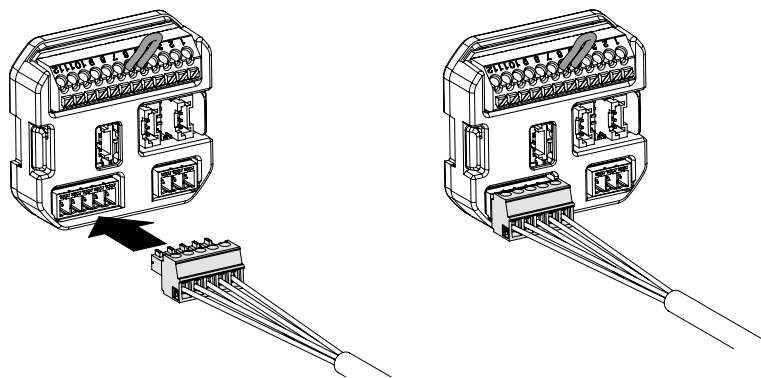

3. Schließen Sie die INSTINCT USV an das INSTINCT Gateway an.

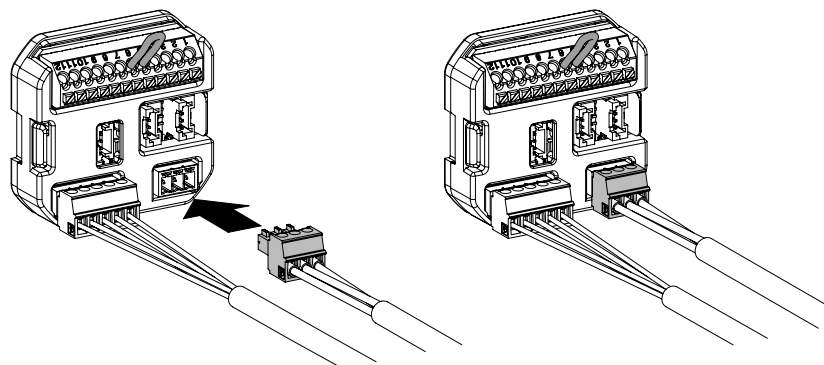

Inbetriebnahme ohne Testkit

4. Schließen Sie die INSTINCT USV am INSTINCT Netzteil an. In der Abbildung ist der Anschluss des INSTINCT Hutschienen-Netzteils gezeigt. Der Anschluss des INSTINCT Unterputz-Netzteils erfolgt ähnlich.

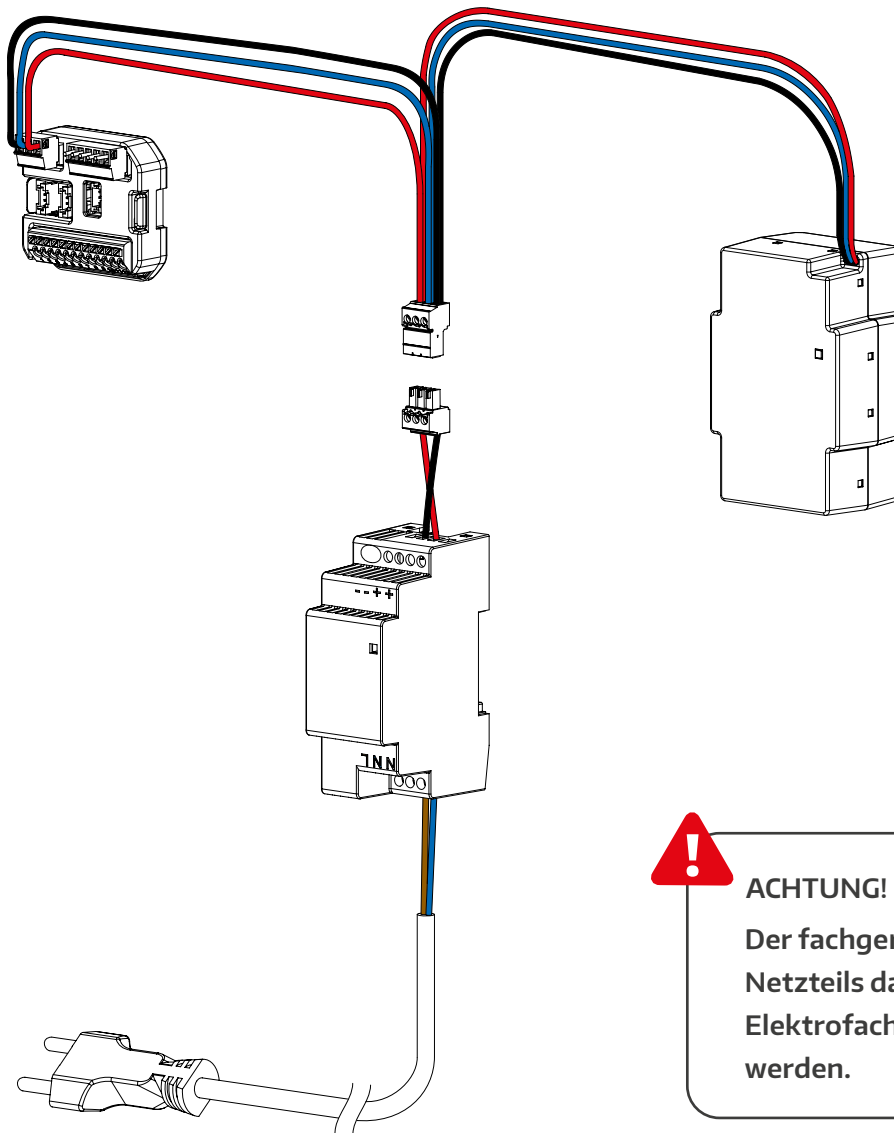

5. Schließen Sie das INSTINCT Netzteil mittels eines ordnungsgemäß vorbereiteten Anschlusskabels an das Stromnetz an (nicht im Lieferumfang enthalten).



Inbetriebnahme ohne Testkit

6. Nach Inbetriebnahme des Systems fahren die Haken der INSTINCT Guard / Guard+ automatisch aus.

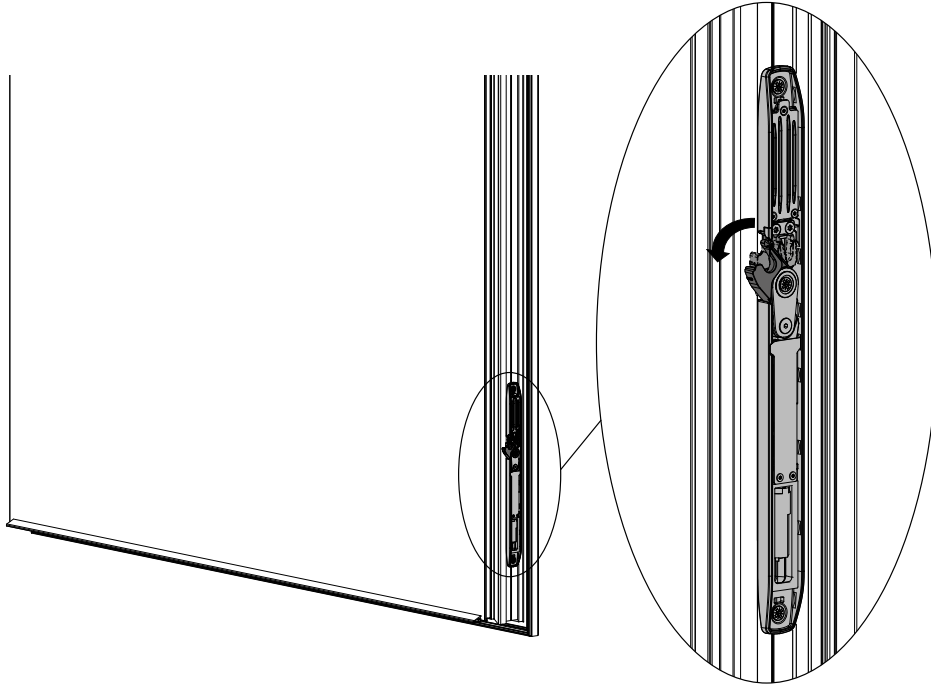

7. Betätigen Sie die Verschlusshaken sämtlicher INSTINCT Guard / Guard+ manuell, um die ordnungsgemäße Funktion zu prüfen. Die Haken müssen sich unmittelbar im Anschluss daran wieder motorisch entriegeln.

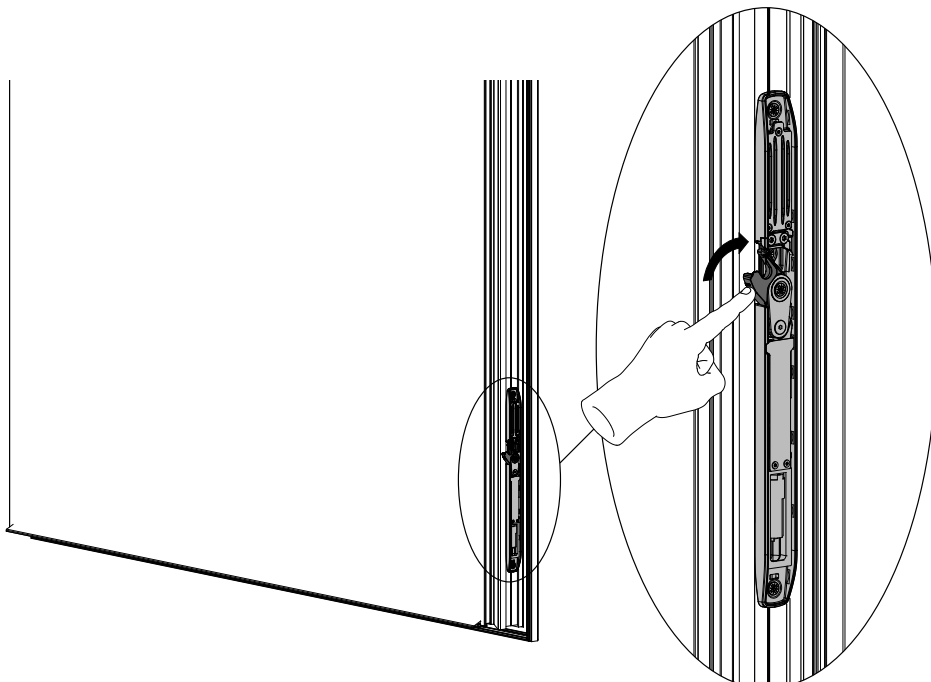

Inbetriebnahme ohne Testkit

8. Schließen Sie die Tür. Der Einlauf der Verschlüsse in die Schließteile muss ohne Störgeräusche erfolgen. Überprüfen Sie die ordnungsgemäße Funktion im Tagesentriegelungs-Modus und passen Sie die Schließteil-Einstellung bei Bedarf an. Zudem können Sie die Türbänder gemäß Montageanleitung des Türbandherstellers nachjustieren.

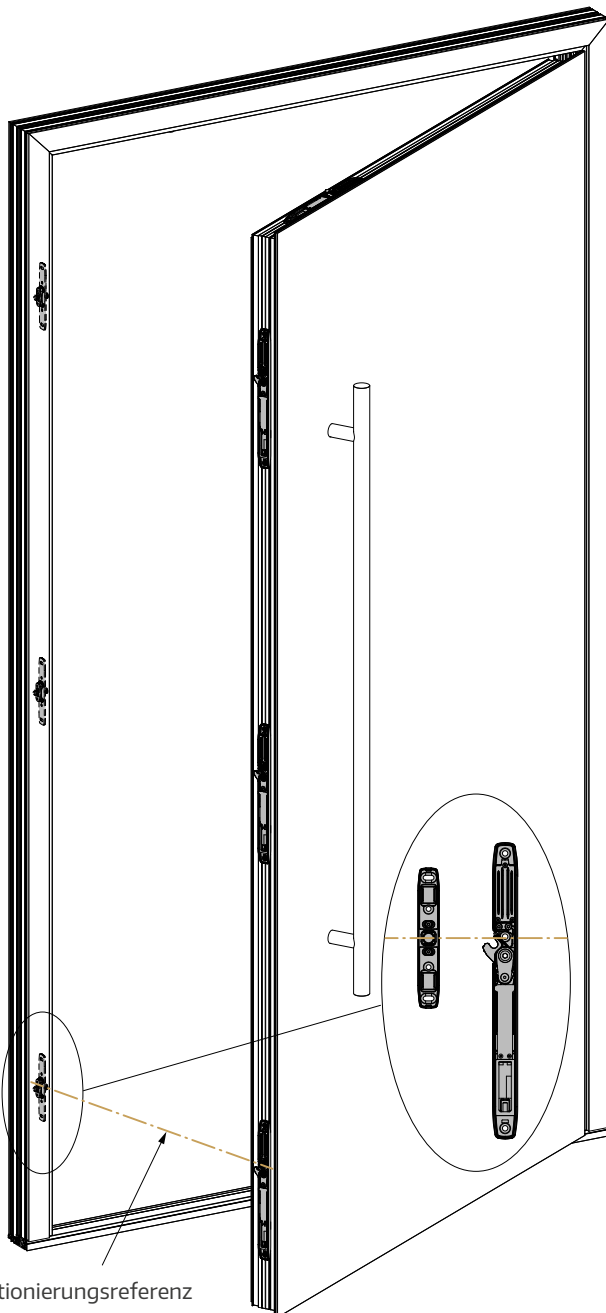

Positionierungsreferenz



HINWEIS ZU ZAPFENPOSITION

Bei Auftreten von Störgeräuschen kann die Position des Zapfens manuell justiert werden. Beachten Sie hierfür die Anleitung auf S. 28.



KONTROLLSIGNAL - SCHLIESSEN

Sofern ein Akustik-Modul verbaut wurde, ertönt folgendes Signal:

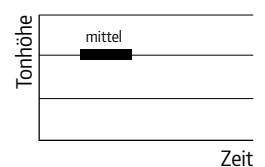

Inbetriebnahme ohne Testkit

- Um das Öffnen der Verschlüsse und die korrekte Anpressdruck-Einstellung kontrollieren zu können, muss die Tagesentriegelung deaktiviert werden. Dies erfolgt durch Entfernung der Kabelbrücke auf dem INSTINCT Gateway.

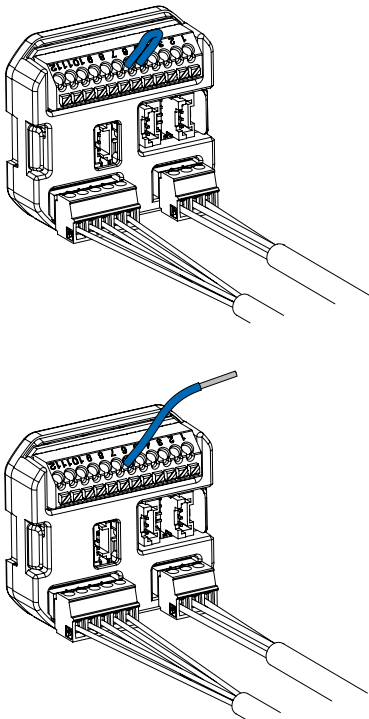

HINWEISE ZUR ENTFERNUNG DER KABELBRÜCKE

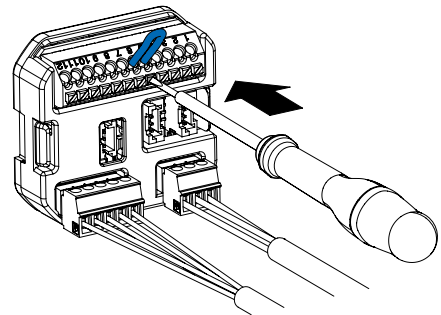

Drücken Sie den Klemmtaster ein, um die Kabelbrücke zu lösen. Ein Schraubendreher erleichtert die Bedienung.

- Trennen Sie die INSTINCT USV vom INSTINCT Gateway für mindestens 3 Sekunden, um das INSTINCT Gateway zurückzusetzen. Schließen Sie danach die USV wieder an das Gateway an.

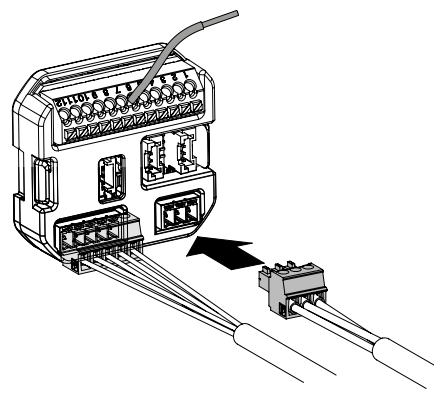
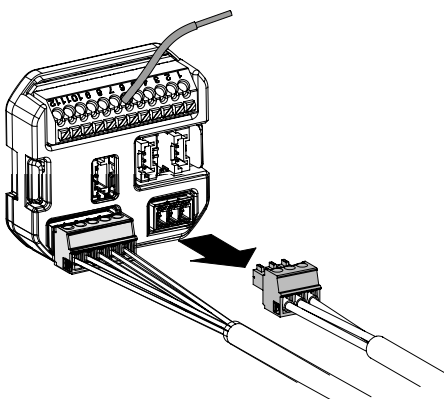

Inbetriebnahme ohne Testkit

11. Schließen Sie die Tür. Alle Verschlüsse verriegeln zeitgleich.

Um die folgenden Schritte der Inbetriebnahme durchführen zu können, muss eine Zutrittskontrolle (z. B. INSTINCT Bluetooth-Modul oder MACO openDoor Zutrittskontrolle) angeschlossen werden. Alternativ kann auch ein provisorischer Öffnungstaster angeschlossen werden. Die Schritte 13 - 15 sind daher optional durchzuführen. MACO empfiehlt die Inbetriebnahme mit dem INSTINCT Testkit.

12. Schließen Sie die MACO openDoor Zutrittskontrolle an das INSTINCT Gateway an. Einen detaillierten Anschlussplan finden Sie auf S. 50.

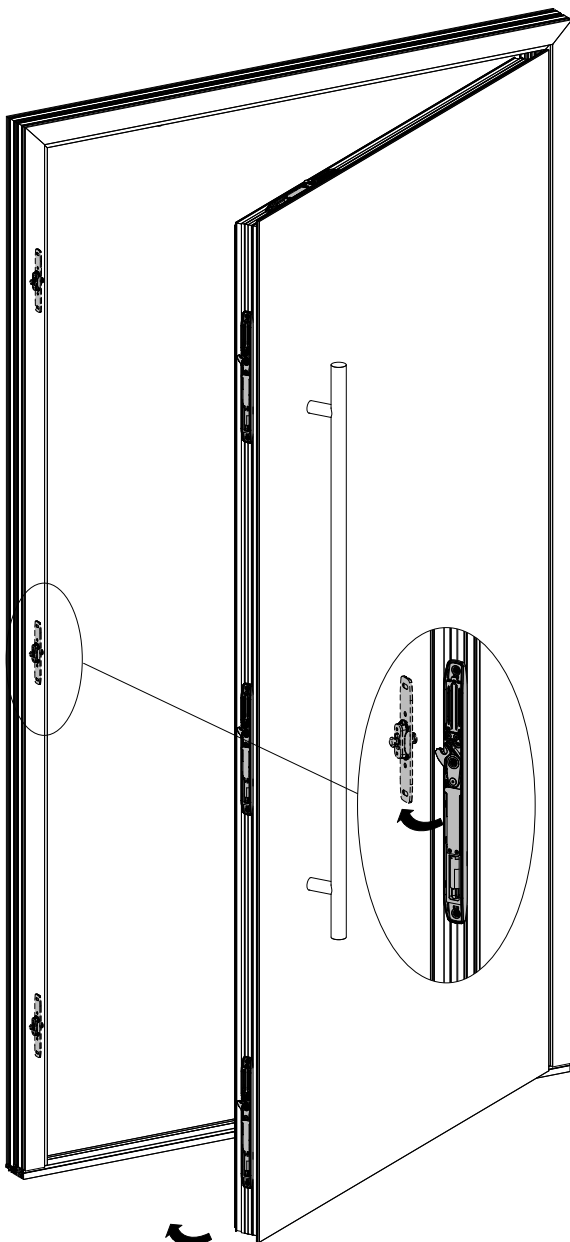

HINWEISE ZUR EINSTELLUNG DES ANPRESSDRUCKS

1. Zapfenposition nach Vorgabe der Systemmappe einstellen.
2. Höheneinstellung kontrollieren.
 - › Haken manuell zudrücken.
 - › Türe vorsichtig schließen und auf ordnungsgemäßen Einlauf prüfen.
 - › Am Verschlusshaken befindet sich eine Markierung, die je nach Einbausituation die Einstellung erleichtert.
3. Anpressdruck kontrollieren und ggf. anpassen.

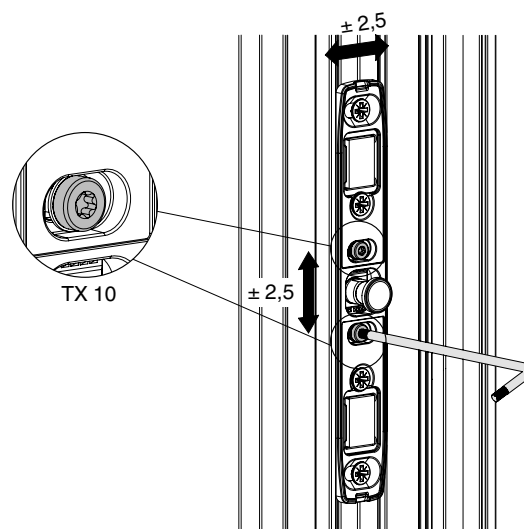

Inbetriebnahme ohne Testkit

- Schließen Sie die Tür. Alle Verschlüsse verriegeln.
- Aktivieren Sie die Tagesentriegelung, um die Tür für die Auslieferung vorzubereiten. Hierfür muss die Kabelbrücke wieder an Pin 5 und 6 angeklemt werden. Eine genaue Beschreibung der Pinbelegung des INSTINCT Gateways finden Sie auf S. 48.

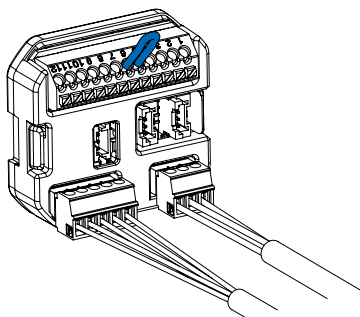
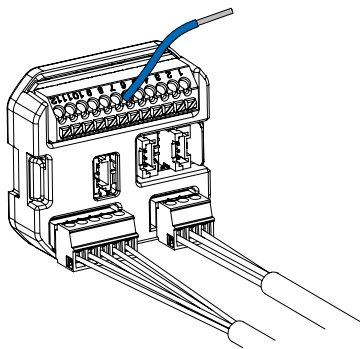

HINWEISE ZUR ANKLEMMUNG DER KABELBRÜCKE

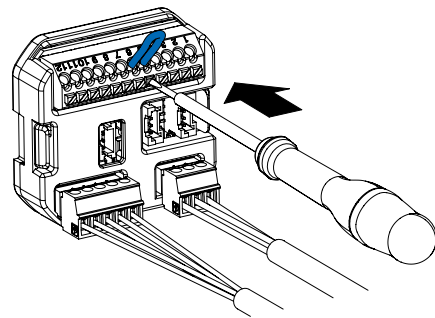

Drücken Sie den Klemmtaster ein, um die Kabelbrücke anzuklemmen. Ein Schraubendreher erleichtert die Bedienung.



HINWEIS ZUR KONTROLLE DER TAGESENTRIEGELUNG

Die Tür muss weiterhin geschlossen bleiben und darf nicht aufspringen. Falls dies der Fall ist, muss der Anpressdruck korrigiert werden.

Wenn die Verschlüsse im geschlossenen Zustand der Türe nicht verriegeln, ist die Tagesentriegelung erfolgreich aktiviert.

Inbetriebnahme ohne Testkit

15. Trennen Sie das INSTINCT Gateway von der INSTINCT USV.

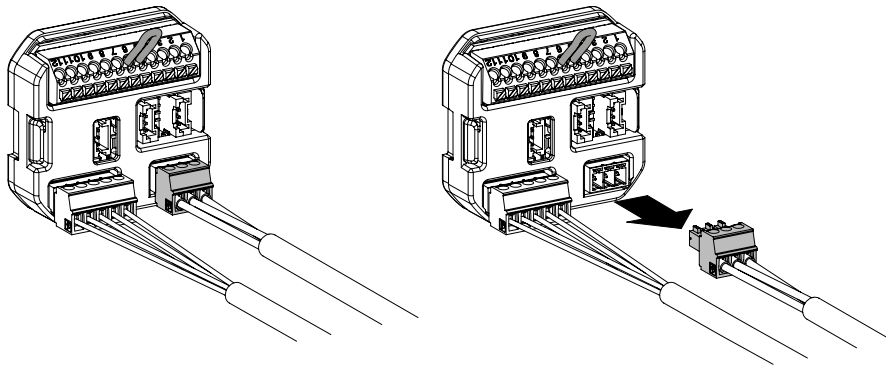

16. Trennen Sie das INSTINCT Systemkabel bzw. den INSTINCT Kabelübergang vom INSTINCT Gateway.

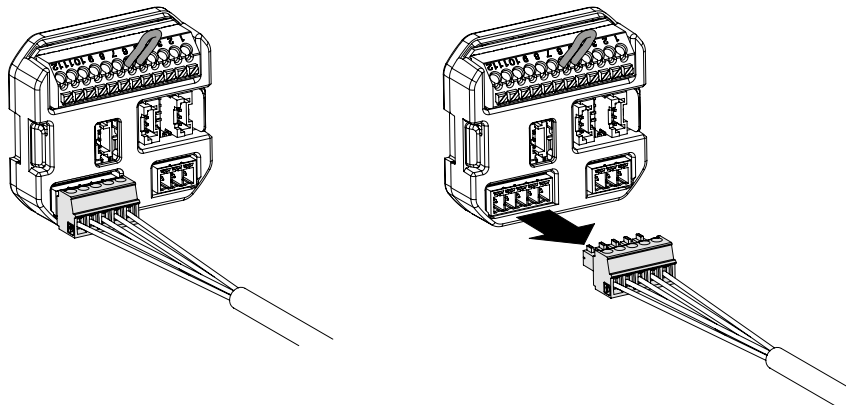

17. Die Inbetriebnahme mit dem INSTINCT Gateway ist hiermit erfolgreich abgeschlossen.

Auslieferungszustand vorbereiten

1. Verpacken Sie die Tür transportsicher. Da sich sämtliche Verschlüsse in Tagesentriegelung befinden, muss der Flügel zusätzlich gegen unkontrolliertes Öffnen während des Transports gesichert werden.

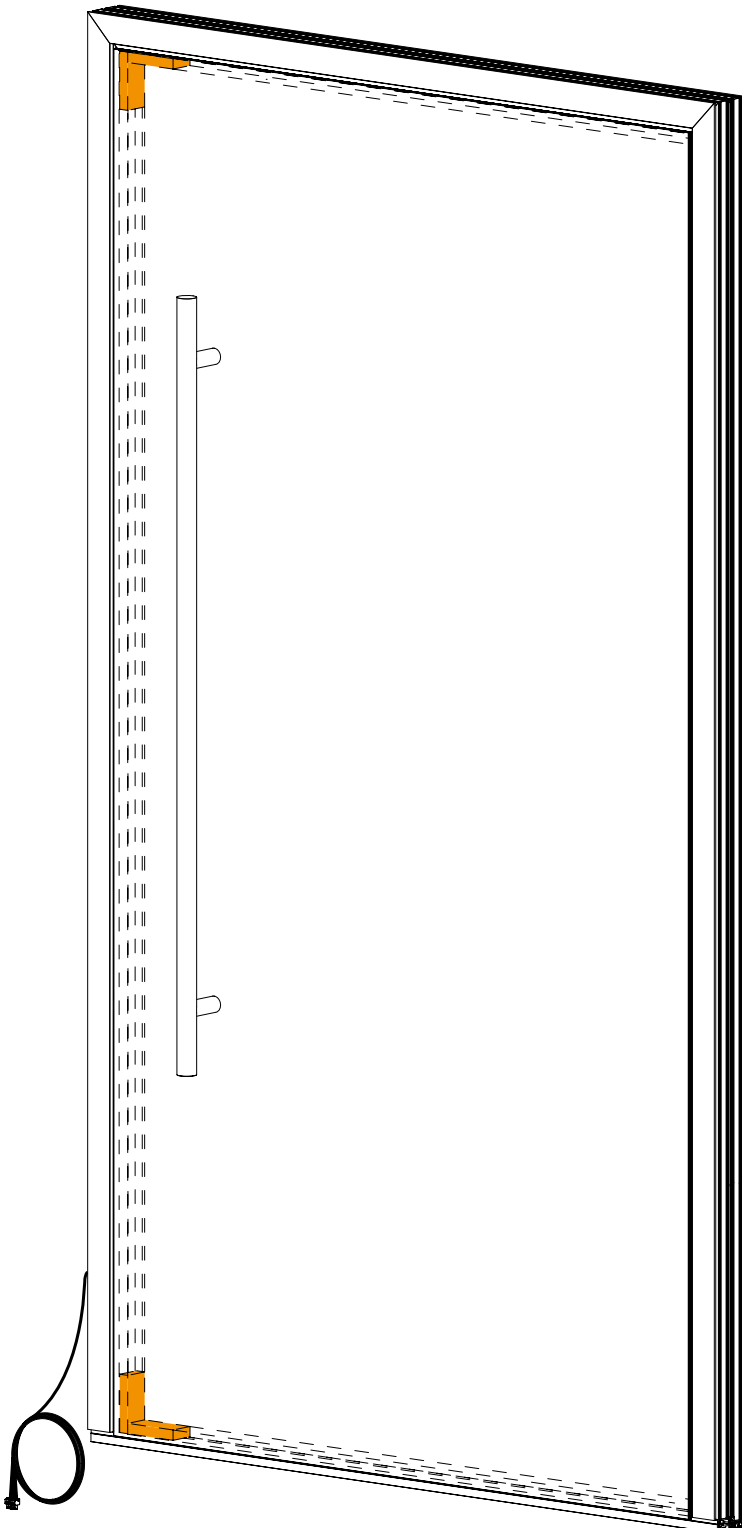

HINWEISE ZUM AUSLIEFERUNGSZUSTAND

Die Tagesentriegelung muss
aktiviert sein.

Auslieferungszustand vorbereiten

2. Befestigen Sie das Anschlusskabel provisorisch an der Tür, um Beschädigungen während des Transports zu vermeiden.
3. Die Tür ist nun zur Auslieferung bereit. Die Montage auf der Baustelle finden Sie auf S. 55.

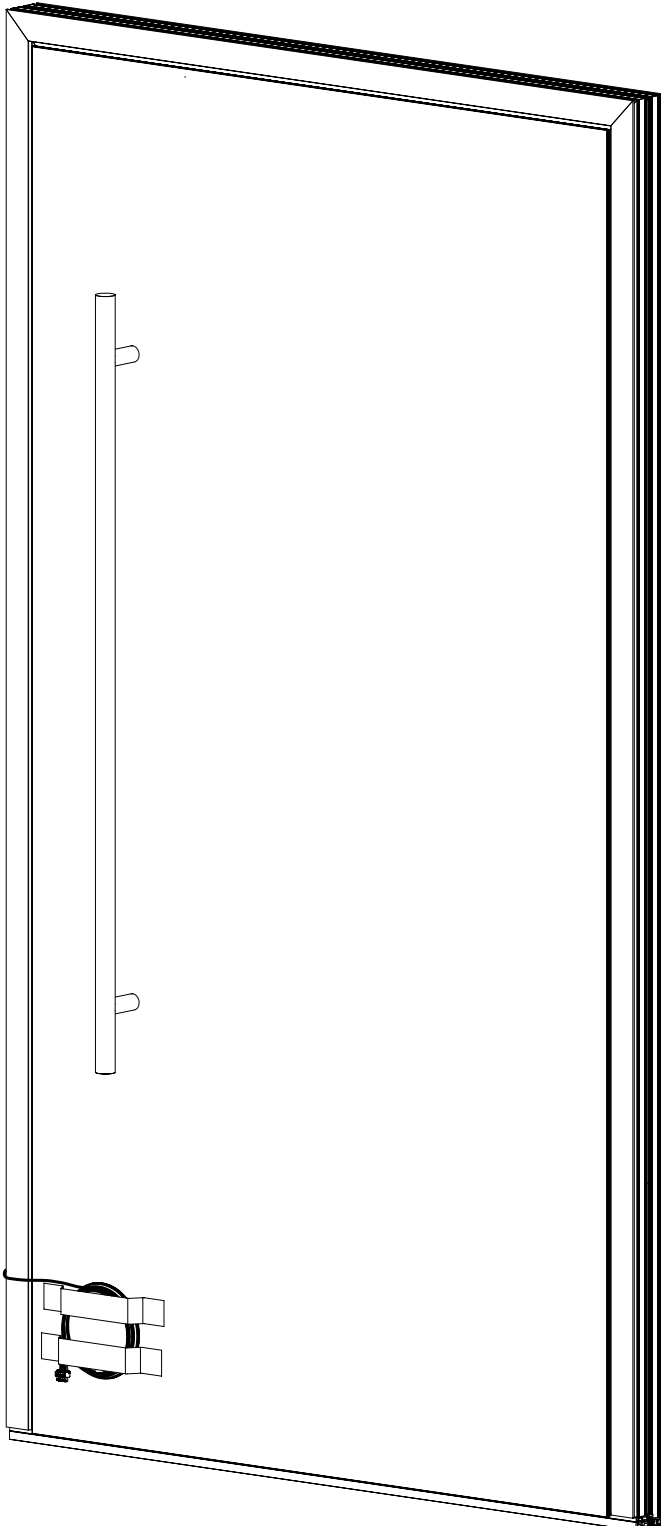

Anschlussplan INSTINCT Gateway

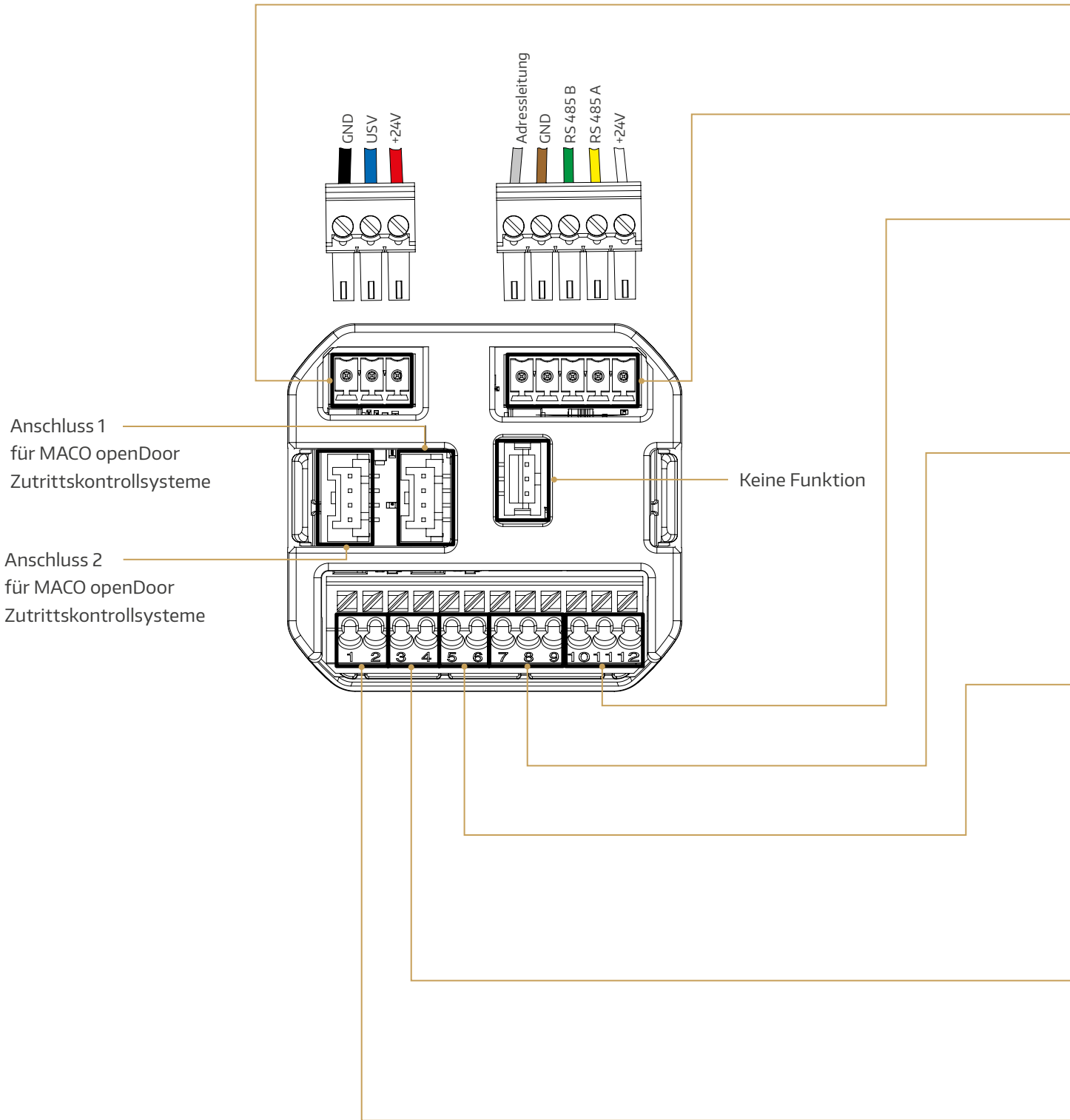

Stromversorgung

mit USV-Funktion: Anschluss INSTINCT USV-Modul

ohne USV-Funktion: Anschluss INSTINCT Netzteil

INSTINCT Bus

bei flügelseitiger Montage: Anschluss INSTINCT Kabelübergang

bei rahmenseitiger Montage: Anschluss Systemkabel

AUSGANG: Tür offen (Testkit: OUTPUT 2)

Funktion: signalisiert, ob sämtliche Verschlüsse ordnungsgemäß entriegelt sind.

Wahlweise als NO- oder NC-Signal:

10: NO

11: COM

12: NC

Beispiele: Alarmanlage, Drehtürantrieb

AUSGANG: Verschlussüberwachung (Testkit: OUTPUT 1)

Funktion: signalisiert, ob sämtlicher Verschlüsse ordnungsgemäß verriegelt sind.

Wahlweise als NO- oder NC-Signal:

7: NO

8: COM

9: NC

Beispiele: Alarmanlage, Smart-Home-Systeme

EINGANG: Tagesentriegelung (Testkit: DAY)

Funktion 1: Anschluss für externe Komponenten zur Aktivierung / Deaktivierung der Tagesentriegelung (durch 2-sekündiges, ununterbrochenes Betätigen)

Funktion 2: Anschluss für externe Komponenten zur einmaligen Öffnung mit aufrechter Arretierung der Verschlüsse (durch kurzen Betätigungsimpuls) - wird die Tür innerhalb von 5 Sekunden nicht geöffnet, verriegeln die Verschlüsse wieder.

Besonderheiten: Reagiert auf Kindersicherungs-Modus (Öffnen der Tür erfordert 5-sekündiges, ununterbrochenes Betätigen) - Kindersicherung ist nur mit INSTINCT Bluetooth-Modul verfügbar.

Beispiele: Tagesentriegelungstaster, alternativ Gegensprechanlage

EINGANG: Türöffnung von außen (Testkit: OPEN EXT)

Funktion: Anschluss für externe Komponenten zur Entriegelung des INSTINCT-Systems

Besonderheiten: Reagiert nicht auf Kindersicherungs-Modus

Beispiele: Gegensprechanlage, externe Zutrittskontrollsysteme, Smart-Home-Systeme, ...

EINGANG: Türöffnung von innen (Testkit: OPEN INT)

Funktion: Anschluss für externe Komponenten zur Entriegelung des INSTINCT-Systems

Besonderheiten: Reagiert auf Kindersicherungs-Modus (Öffnen der Tür erfordert 5-sekündiges, ununterbrochenes Betätigen) - Kindersicherung ist nur mit INSTINCT Bluetooth-Modul verfügbar.

Beispiel: Öffnungstaster

Anschlussschema

1a. Rahmenseitige Montage - Hutschiene

- INSTINCT Abschlusskabel
- INSTINCT Systemkabel
- INSTINCT Systemkabel für rahmenseitige Montage*
- Kabelempfehlung CAT5e / CAT6
- - - Installationsrohr Ø 25 mm

* Verlängerung mit CAT5e / CAT6 möglich. Siehe S. 54.

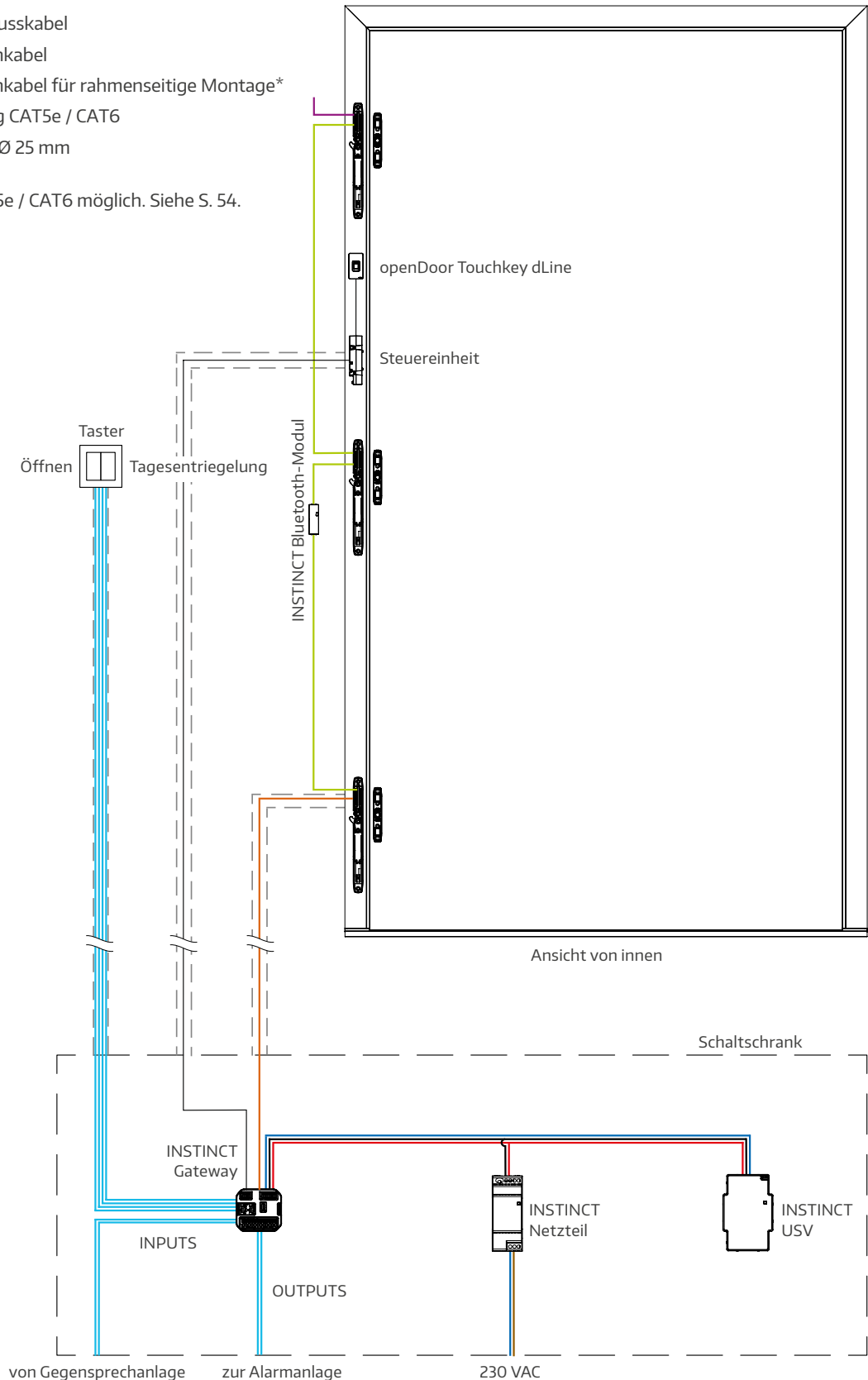

Anschlussschema

1b. Rahmenseitige Montage - Unterputz

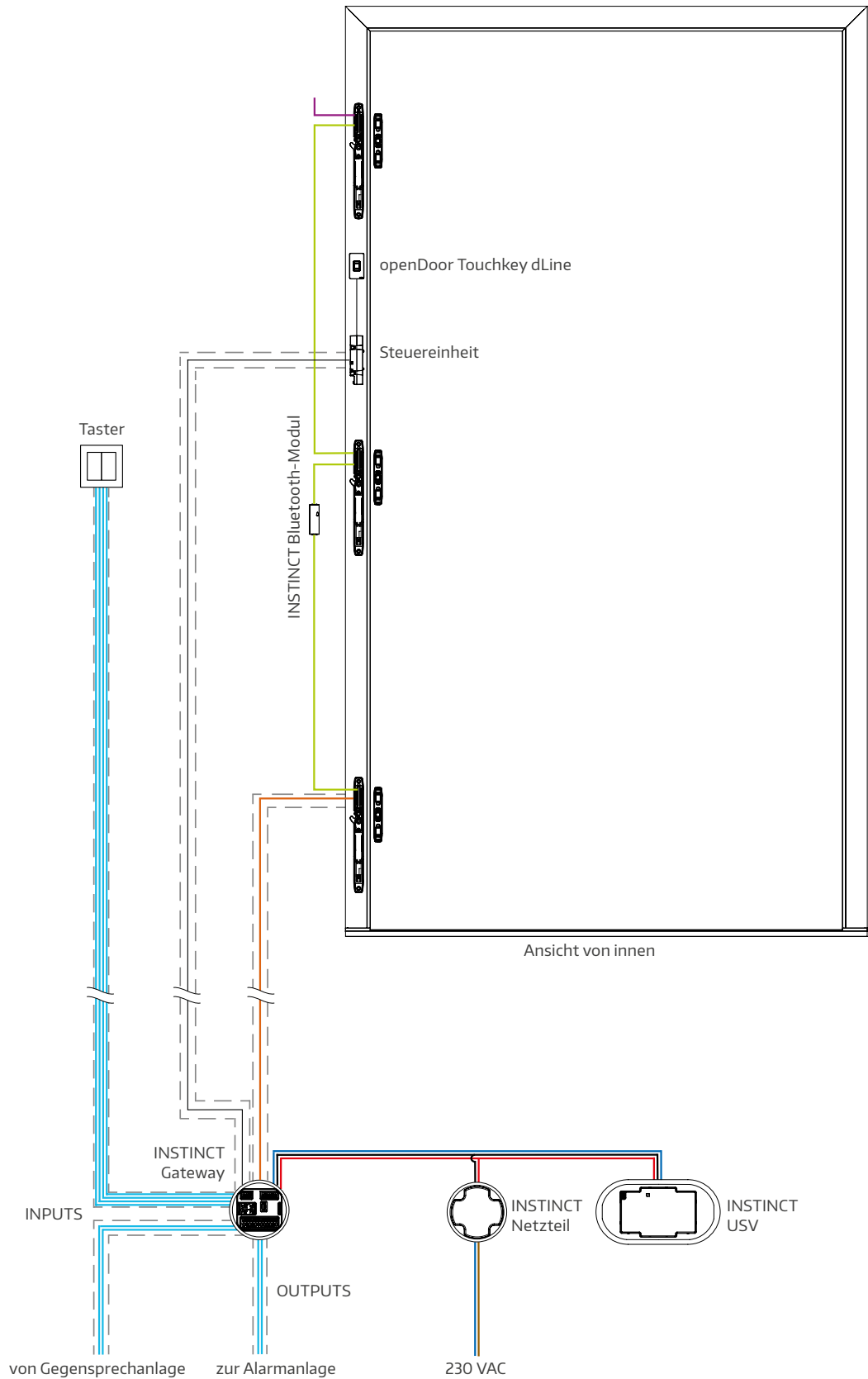

Anschlussschema

2a. Flügelseitige Montage - Hutschiene

- INSTINCT Abschlusskabel
- INSTINCT Systemkabel
- INSTINCT Kabelübergang*
- Kabelempfehlung CAT5e / CAT6
- Installationsrohr \varnothing 25 mm

* Verlängerung mit CAT5e / CAT6 möglich. Siehe S. 54.

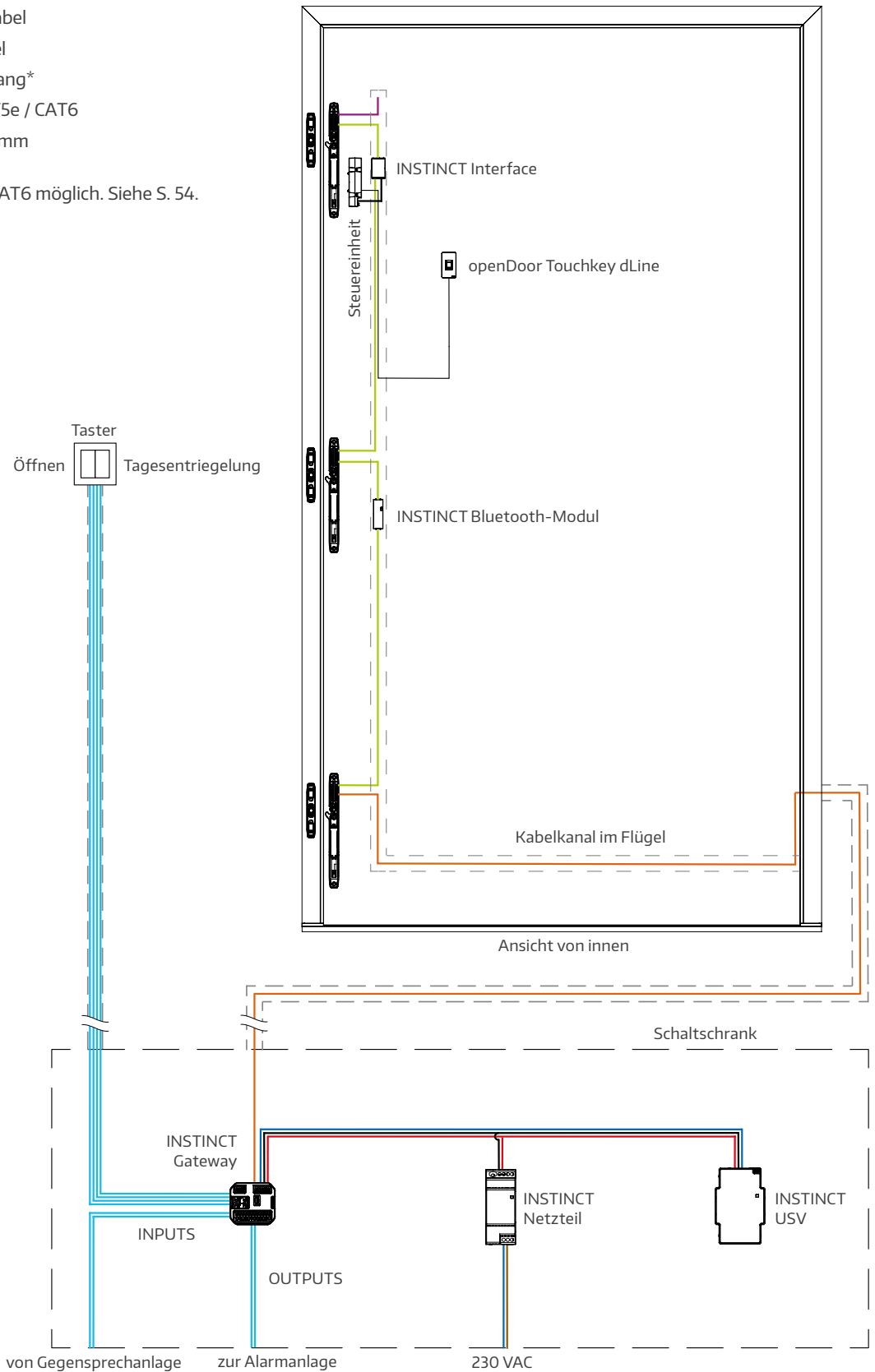

Anschlussschema

2b. Flügelseitige Montage - Unterputz

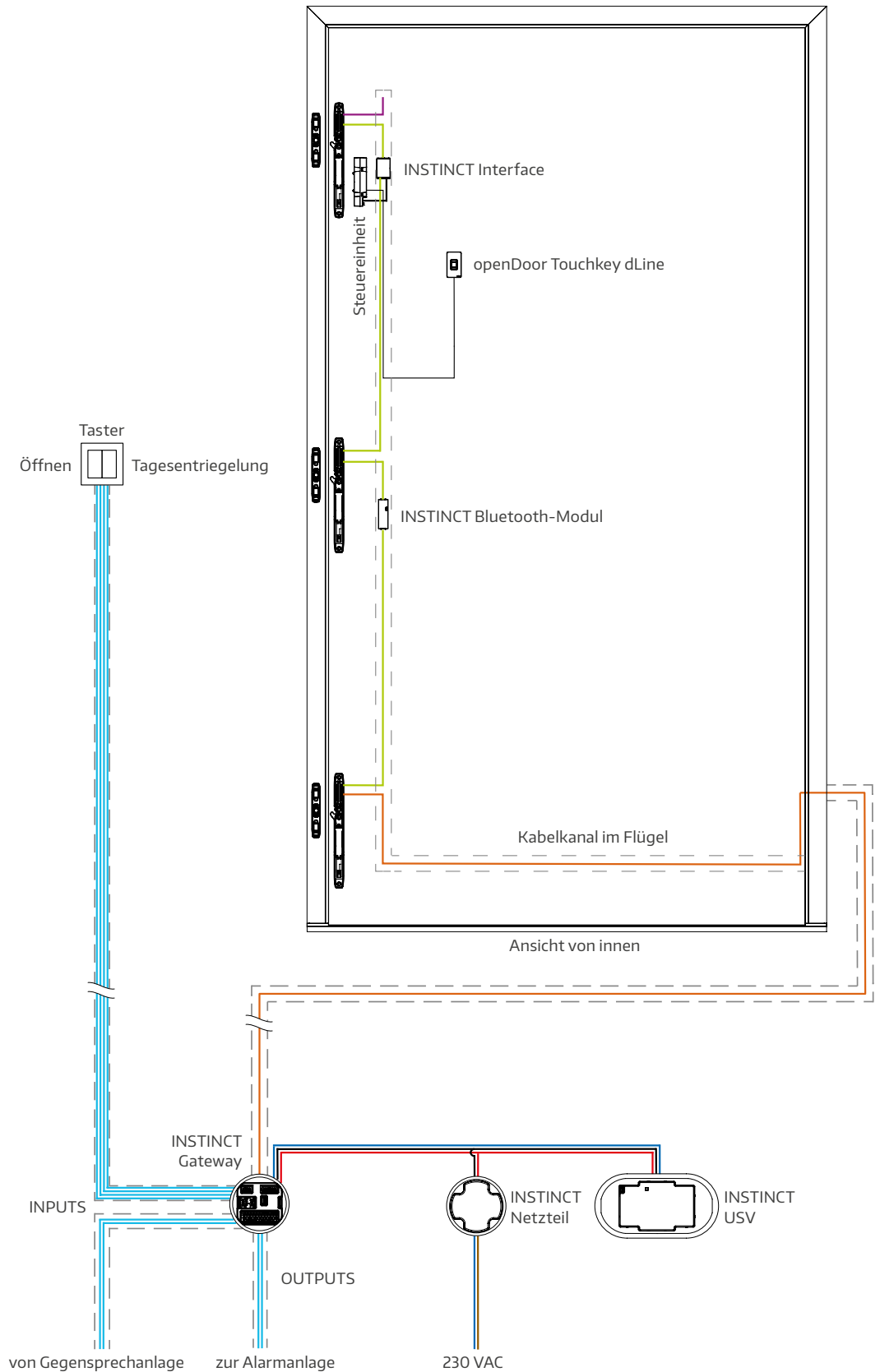

Anschlussschema

3. Somfy Smart lock controller

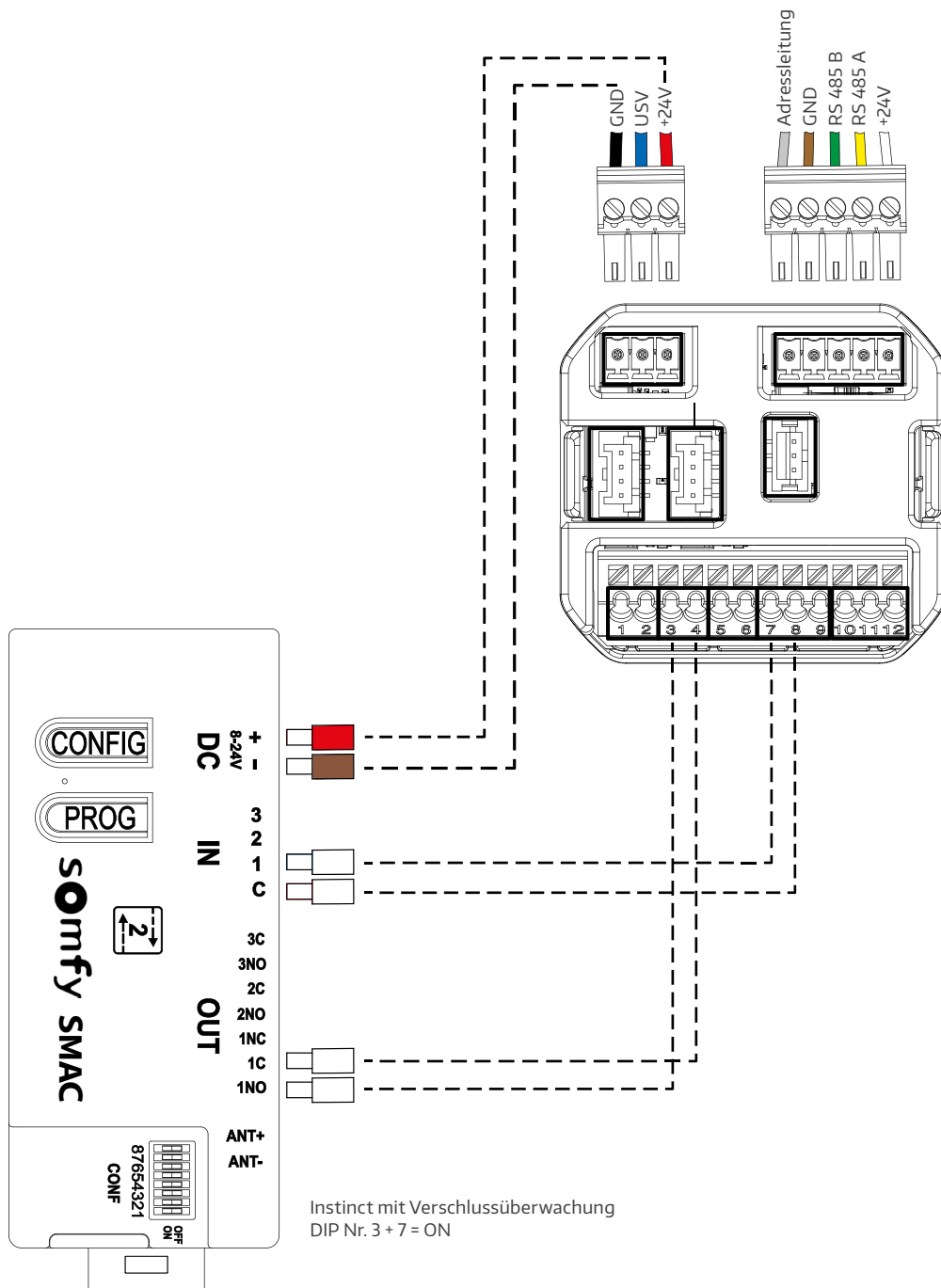

Anschlussschema

4. Längenanpassung der Anschlussleitung

Standard

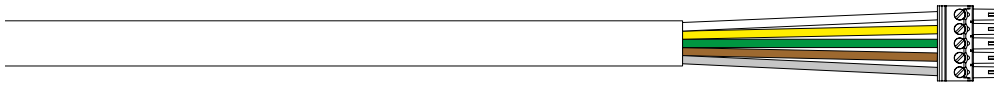

Verkürzen

1. Entfernen Sie den Stecker.
2. Verkürzen Sie das Kabel.
3. Isolieren Sie die einzelnen Drähte ab.
4. Klemmen Sie die Drähte gemäß der Steckerbelegung wieder an (siehe Tabelle unten). Die Verwendung von Aderendhülsen wird dringend empfohlen.

Verlängern

1. Entfernen Sie den Stecker und ziehen Sie das Anschlusskabel in eine Klemmdose ein.
2. Ziehen Sie die Verlängerungsleitung in die Klemmdose ein.
3. Isolieren Sie die einzelnen Drähte ab und verbinden Sie die einzelnen Drähte jeweils mit geeigneten Verbindungsklemmen. Die Verwendung von Aderendhülsen wird dringend empfohlen.
4. Montieren Sie den Stecker gemäß Steckerbelegung auf die Verlängerungsleitung.

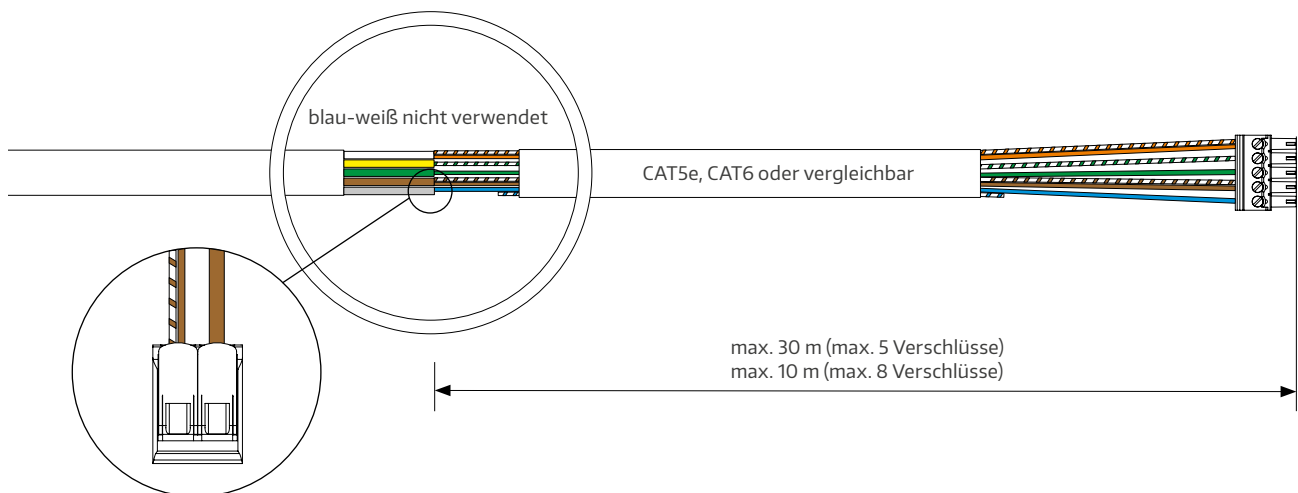

Steckerbelegung

INSTINCT-Anschlusskabel	CAT5e- / CAT6-Kabel
weiß	orange und orange-weiß
gelb	grün-weiß
grün	grün
braun	braun und braun-weiß
grau	blau

Montage

Die nachfolgenden Schritte erklären die Montage bei Installation des Systemzubehörs in Unterputzdosen. Bei Installation des Systemzubehörs in einem Schaltschrank sind die Arbeitsschritte sinngemäß anzuwenden.

1. Stellen Sie sicher, dass die Schritte 1 - 12 ausschließlich im stromlosen Zustand durchgeführt werden.
2. Hängen Sie den Flügel aus.
3. Positionieren Sie den Rahmen neben der Maueröffnung.
4. Ziehen Sie die Kabel für sämtliche externen Anschlüsse (z. B. Wandtaster und Alarmanlage) in die Dose für das INSTINCT Gateway ein.
5. Ziehen Sie die Zuleitung der Stromversorgung in die Dose für das INSTINCT Netzteil ein.

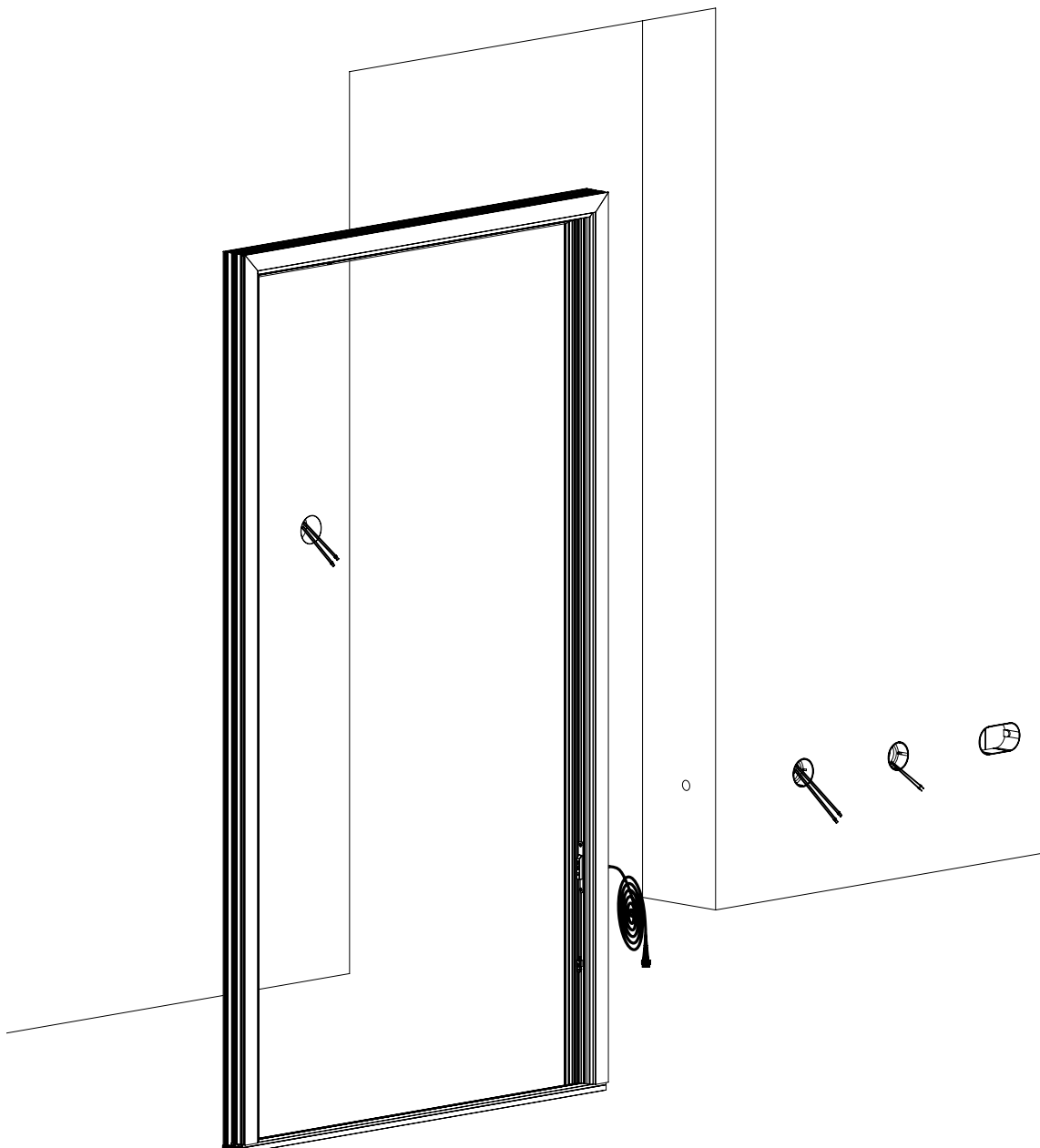

Montage

- 6a. Verschlüsse im Rahmen: Ziehen Sie das Systemkabel für rahmenseitige Montage 6000 mm in die Dose für das INSTINCT Gateway ein.
- 6b. Verschlüsse im Flügel: Ziehen Sie das Ende des INSTINCT Kabelübergangs in die Wand bis in die Dose für das INSTINCT Gateway ein.

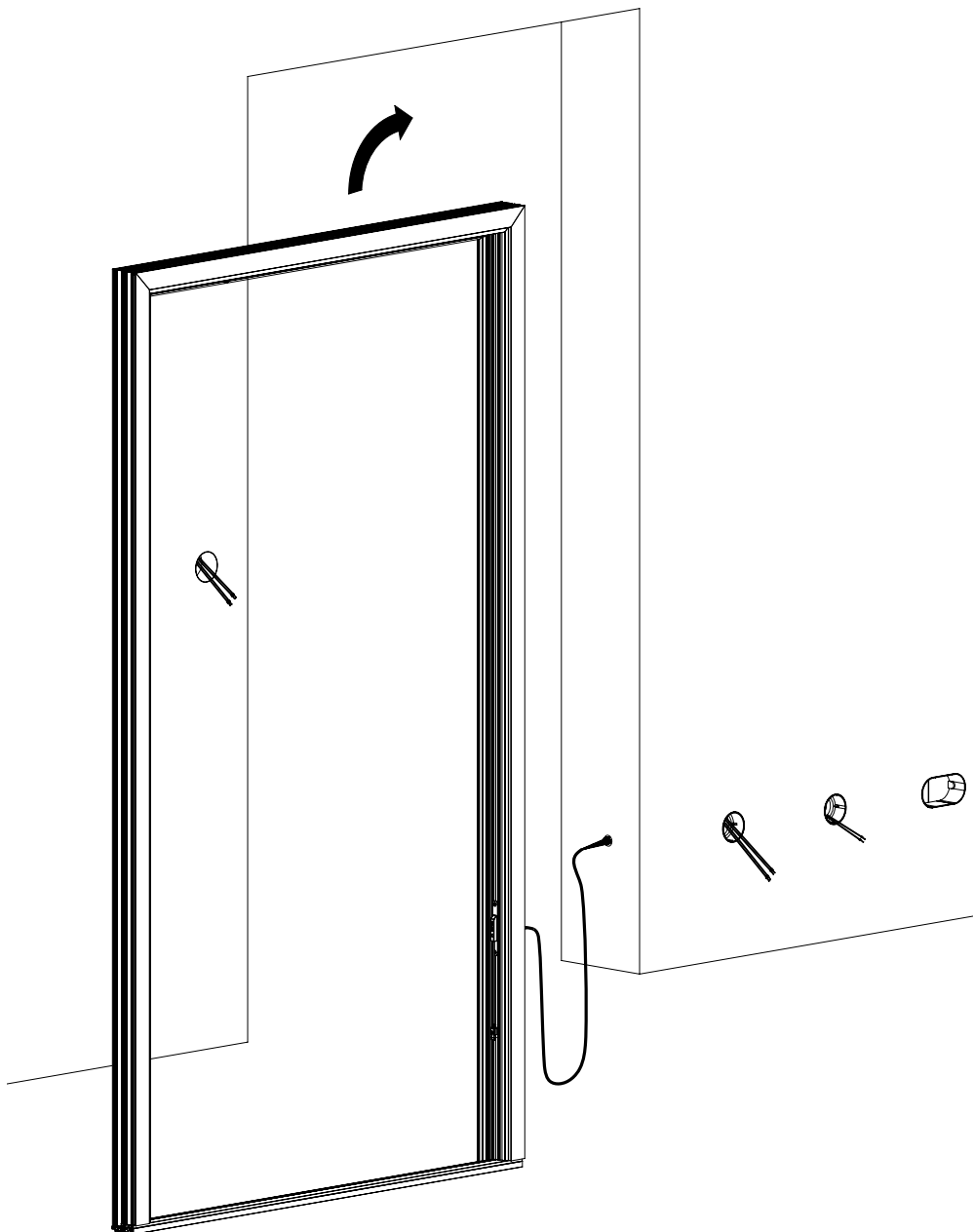

Montage

7. Montieren Sie den Rahmen in der Wandöffnung.
8. Ziehen Sie die Kabel von INSTINCT USV zu INSTINCT Netzteil und INSTINCT Gateway ein. Verbauen Sie die INSTINCT USV anschließend in der dafür vorgesehenen Dose.

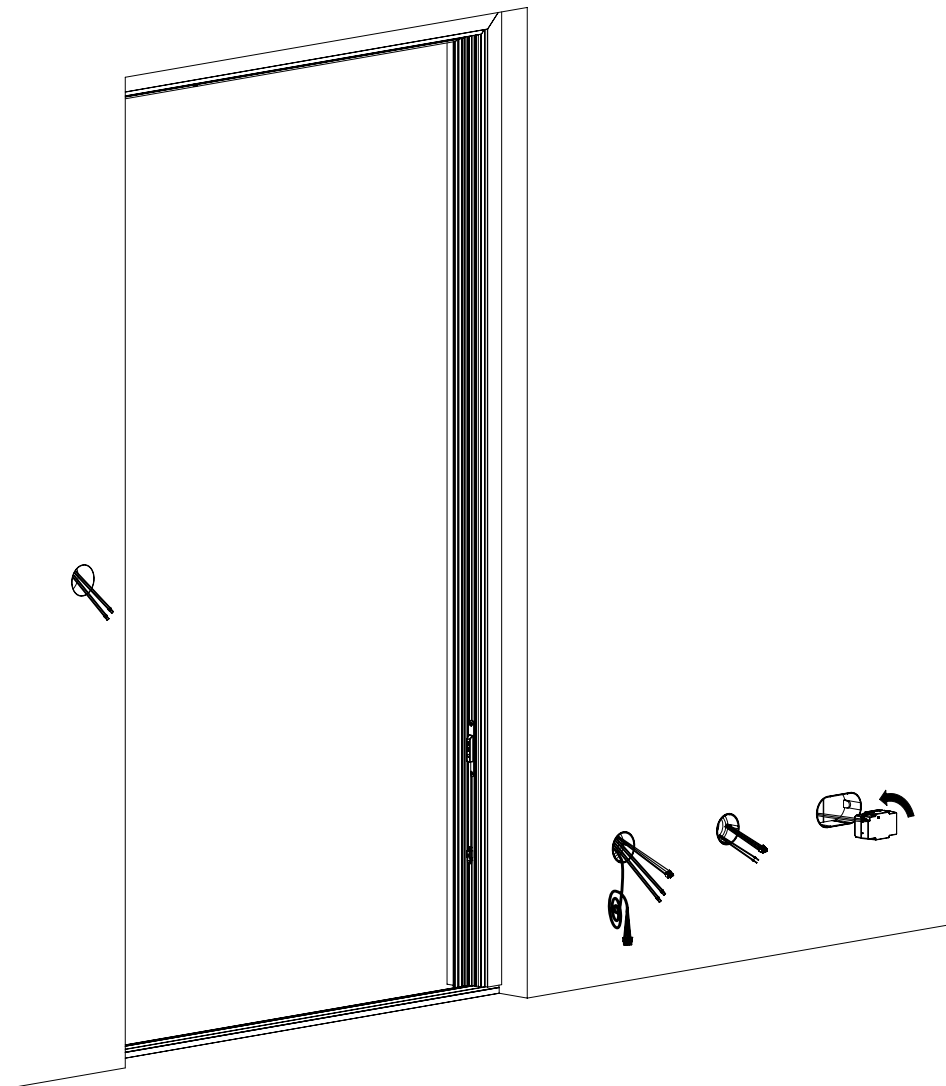

Montage

9. Entfernen Sie die Kabelbrücke am INSTINCT Gateway.

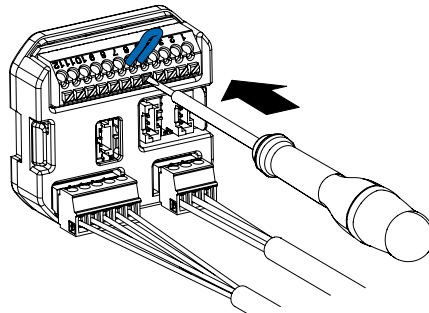

10. Schließen Sie die INSTINCT USV, das INSTINCT Systemkabel / Kabelübergang sowie alle externen Komponenten laut Anschlussschema am INSTINCT Gateway an und verbauen Sie es anschließend in der dafür vorgesehenen Dose.

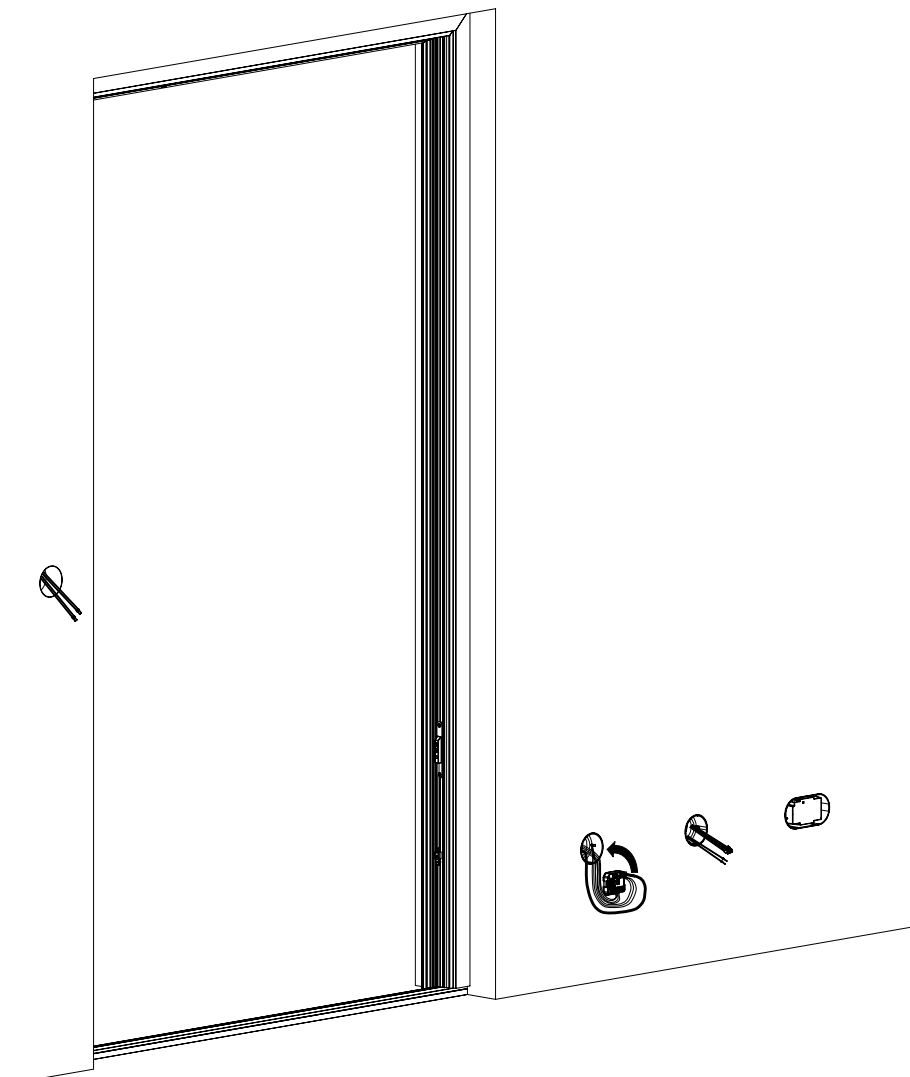

Montage

11. Schließen Sie das INSTINCT Netzteil an und verbauen Sie dieses in der dafür vorgesehenen Dose.



ACHTUNG!

Der fachgerechte Anschluss des Netzteils darf nur durch eine Elektrofachkraft durchgeführt werden.

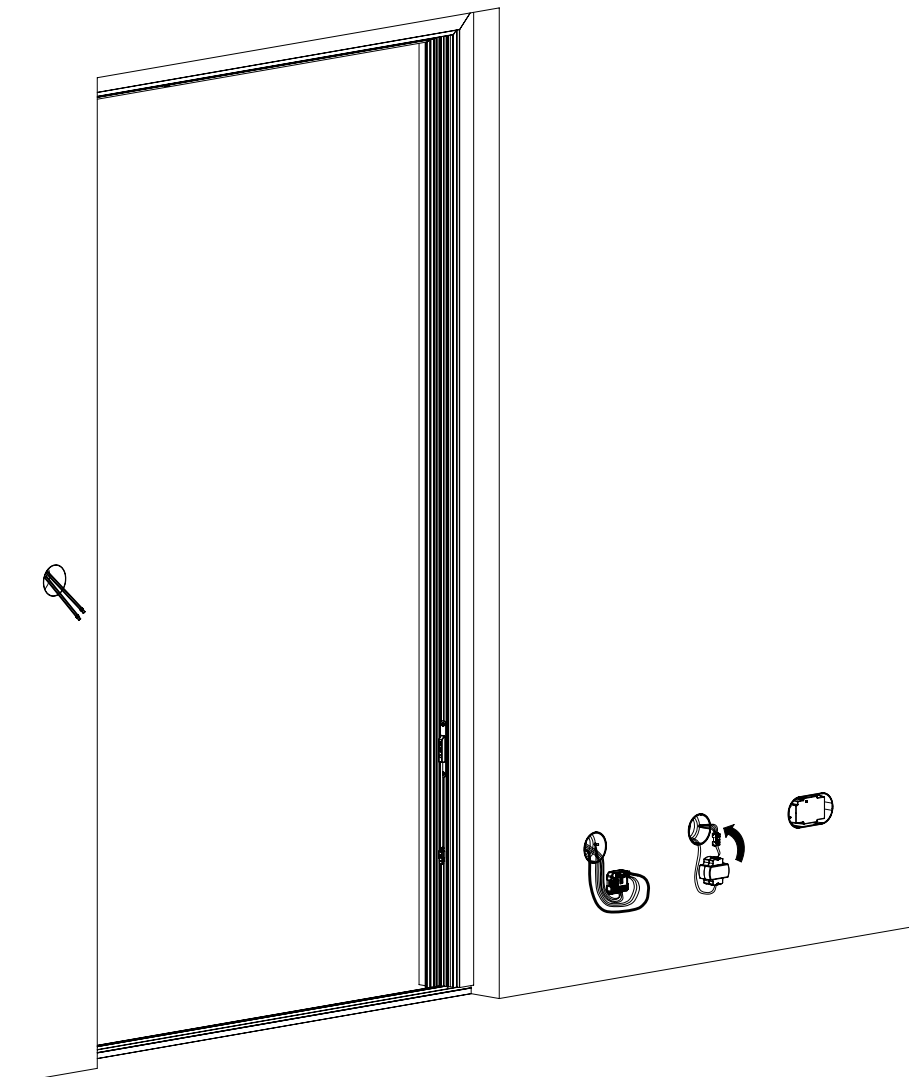

Montage

12. Schließen Sie den Wandtaster an und verbauen Sie diesen in der dafür vorgesehenen Dose.

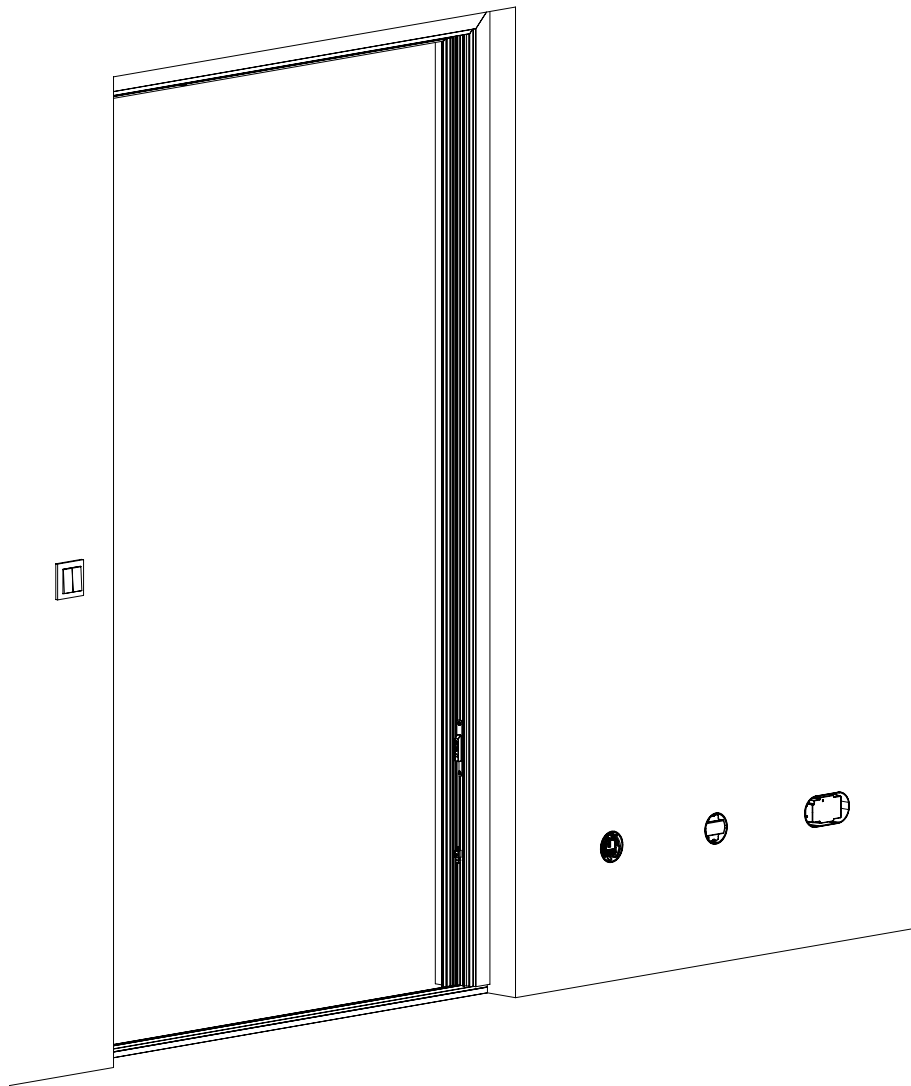

Montage

13. Setzen Sie den Türflügel in den Türrahmen ein und verbinden die Enden des INSTINCT Kabelübergangs miteinander. Bis zur Inbetriebnahme der Verschlüsse bleibt die Tür geöffnet.

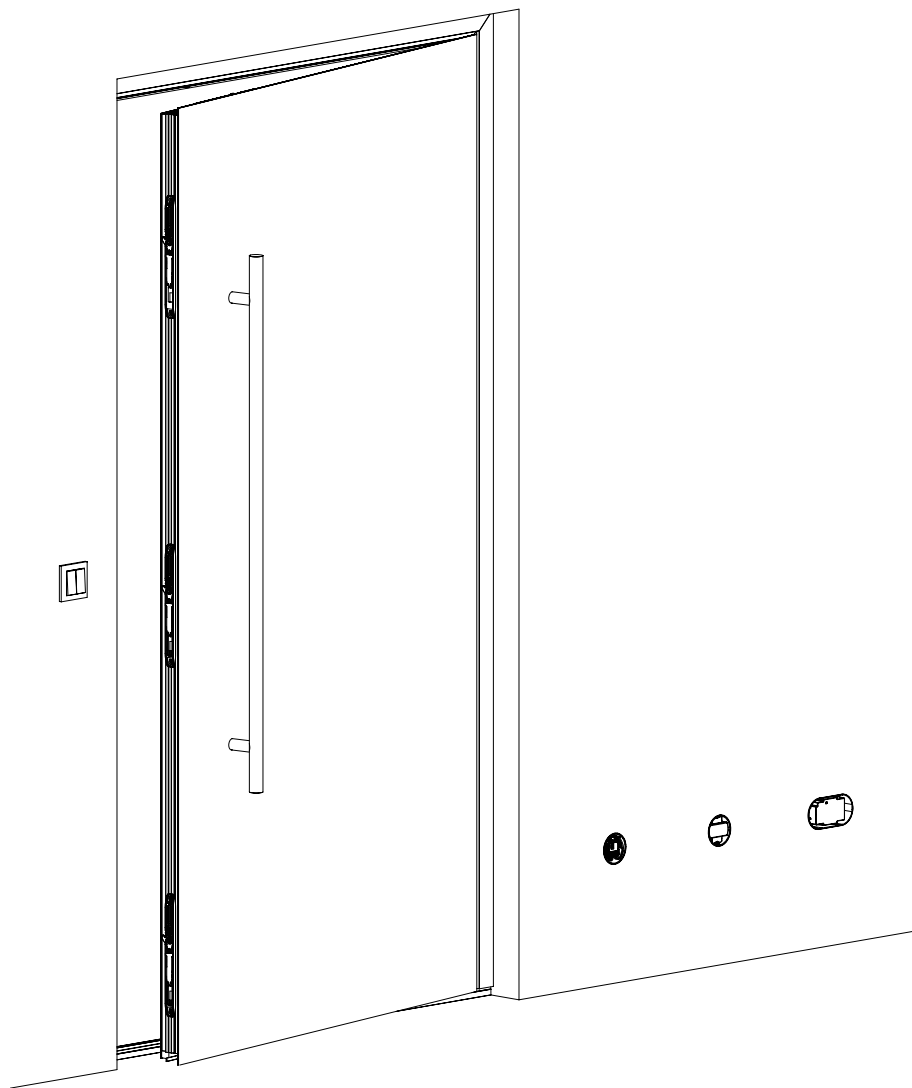

14. Schalten Sie nun die Stromversorgung ein, um die nachfolgenden Arbeitsschritte durchführen zu können.

Inbetriebnahme

1. Nach Herstellung der Stromversorgung fahren die Haken der INSTINCT Guard / Guard+ automatisch aus.

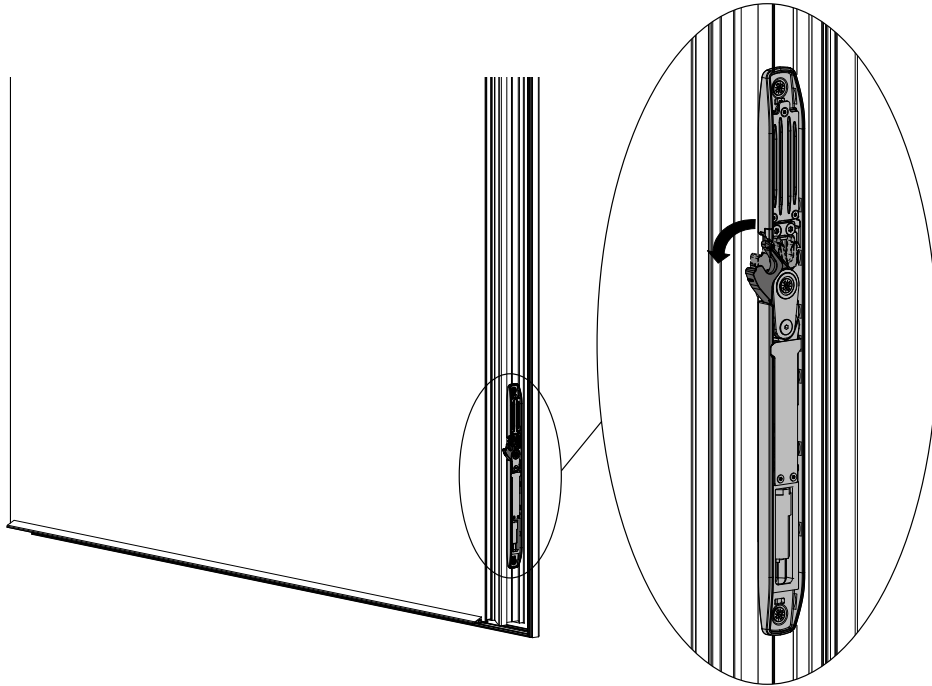

2. Betätigen Sie die Verschlusshaken der INSTINCT Guard / Guard+ manuell, um die ordnungsgemäße Funktion zu prüfen. Die Haken müssen sich unmittelbar im Anschluss daran motorisch entriegeln.

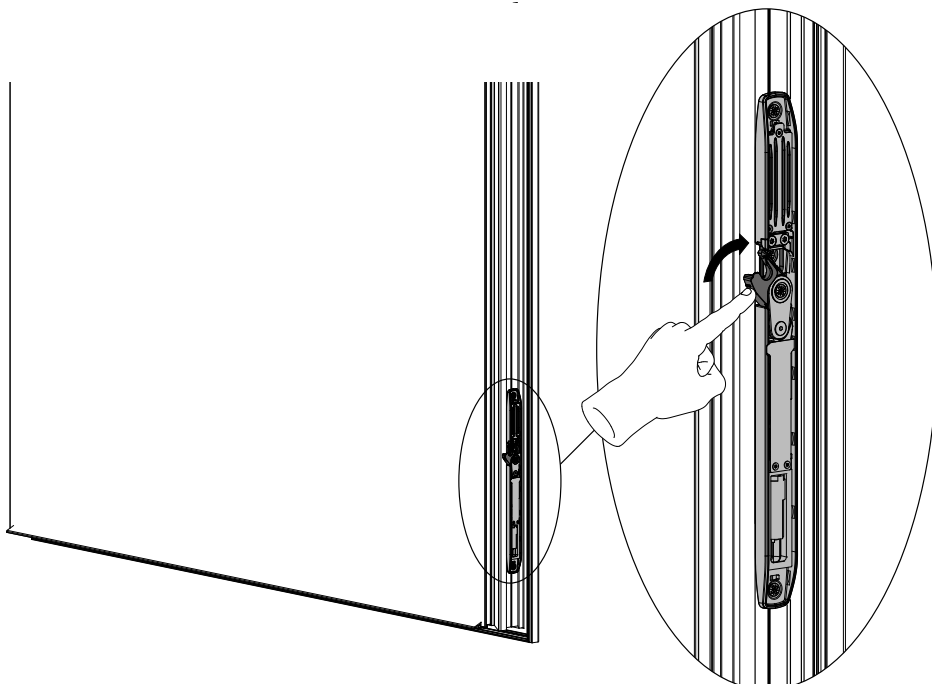

Inbetriebnahme

3. Testen Sie, ob die Verschlüsse ordnungsgemäß auf Öffnungssignale mittels Zutrittskontrolle, INSTINCT App oder Taster reagieren. Bei ordnungsgemäßer Funktion ist bei jedem Verschluss ein motorisches Geräusch zu hören, die Verschlusshaken bewegen sich ebenfalls minimal. Führen Sie diesen Schritt gegebenenfalls mehrfach durch, um jeden einzelnen Verschluss zu überprüfen.

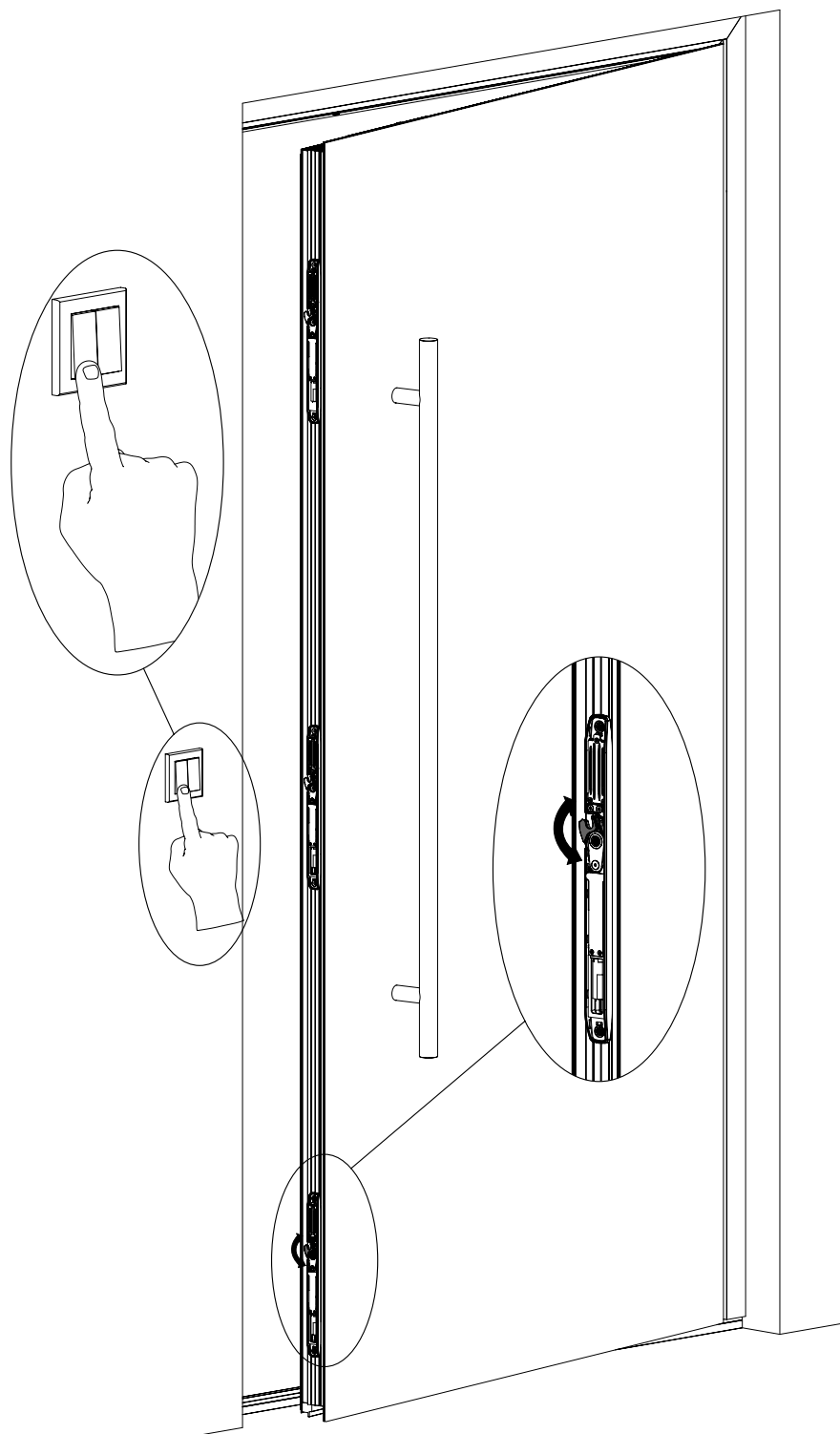

Inbetriebnahme

- Schließen Sie die Tür von innen. Der Einlauf der Verschlüsse in die Schließteile muss ohne Störgeräusche erfolgen. Passen Sie die Schließteil-Einstellung bei Bedarf an.

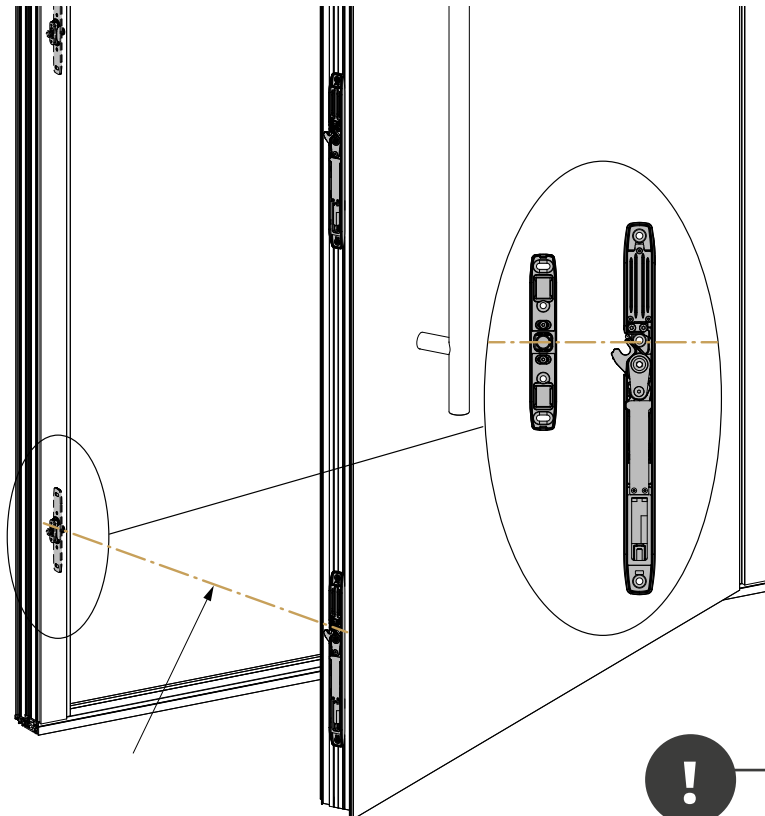

KONTROLLSIGNAL - SCHLIESSEN

Sofern ein Akustik-Modul verbaut wurde, ertönt folgendes Signal:

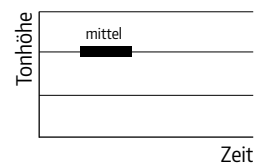

Inbetriebnahme

- 5. Bei Auftreten von Störgeräuschen kann die Höhe des Zapfens manuell justiert werden.

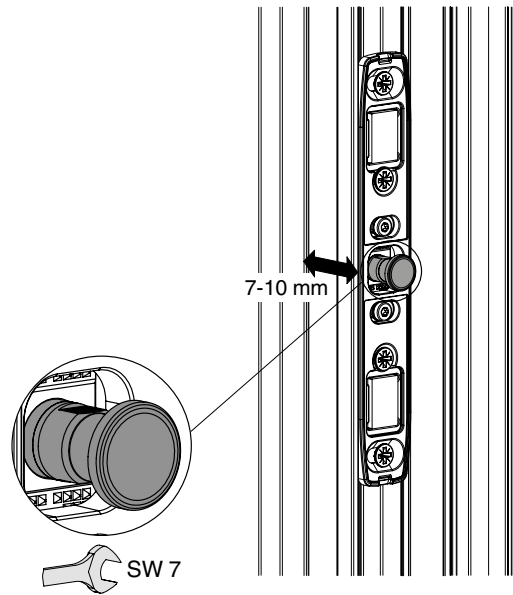

Inbetriebnahme

6. Prüfen Sie den Anpressdruck - hierfür kann die Tür von außen nur über die Zutrittskontrolle oder INSTINCT App entriegelt werden. Von innen kann die Tür mittels Wandtaster geöffnet werden.

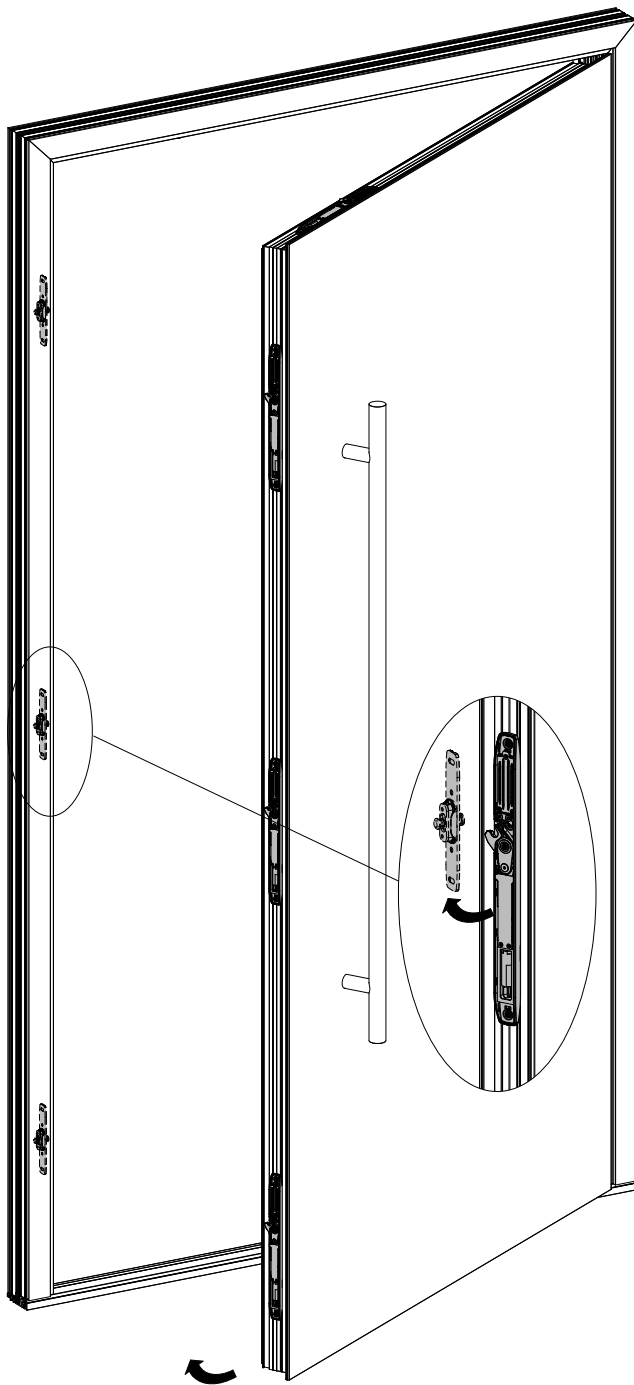

HINWEISE ZUR EINSTELLUNG DES ANPRESSDRUCKS

1. Zapfenposition nach Vorgabe der Systemmappe einstellen.
2. Höheneinstellung kontrollieren.
 - › Haken manuell zudrücken.
 - › Türe vorsichtig schließen und auf ordnungsgemäßen Einlauf prüfen.
 - › Am Verschlusshaken befindet sich eine Markierung, die je nach Einbausituation die Einstellung erleichtert.
3. Anpressdruck kontrollieren und ggf. anpassen.

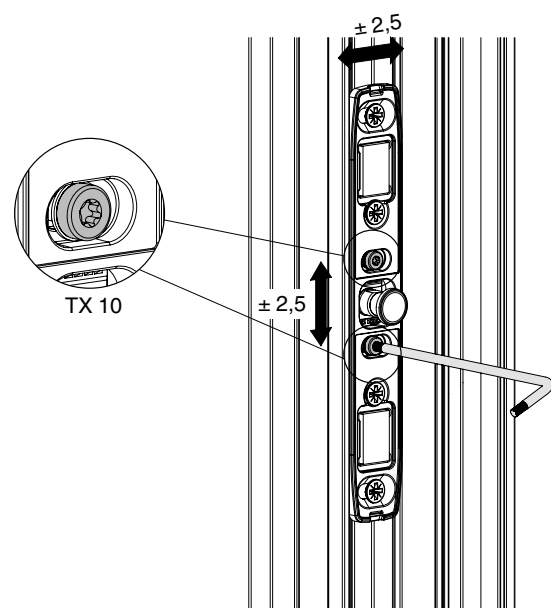

Inbetriebnahme

7. Bringen Sie die Abdeckungen an den Verschlüssen und den Schließteilen an.

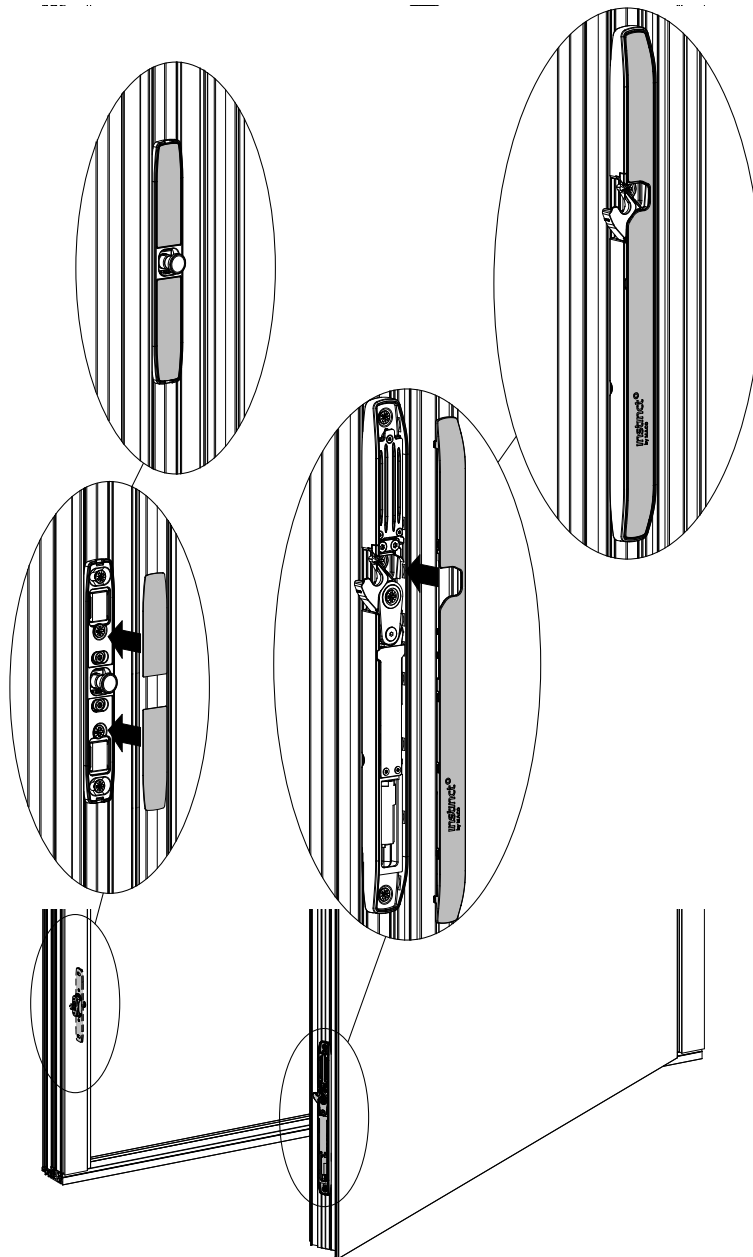

8. Prüfen Sie optional die ordnungsgemäße Funktion mit allen externen Komponenten, wie z. B. Alarmanlage, Smart-Home System oder Gegensprechanlage.
9. Die Inbetriebnahme ist hiermit erfolgreich abgeschlossen.

Notizen

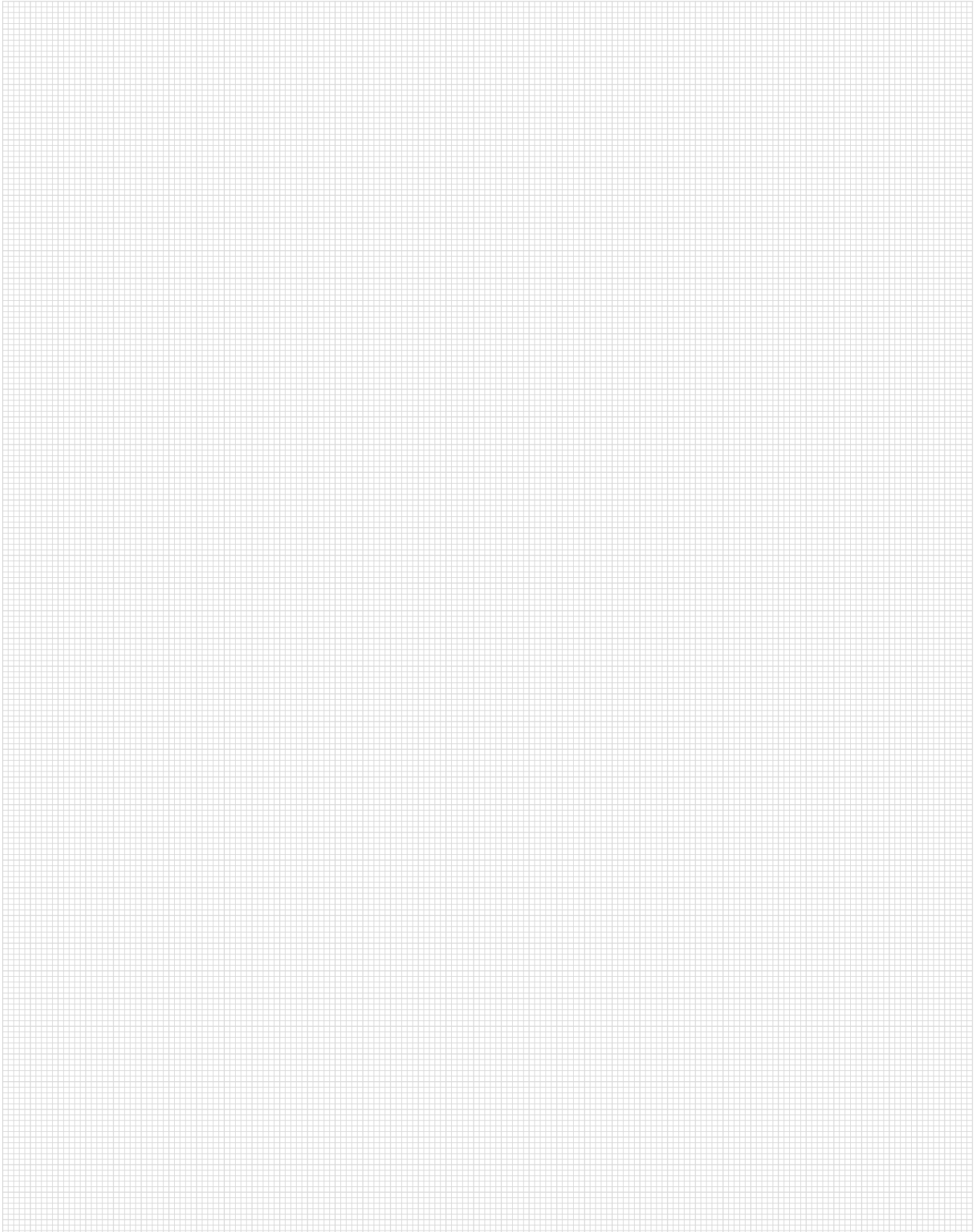

Notizen

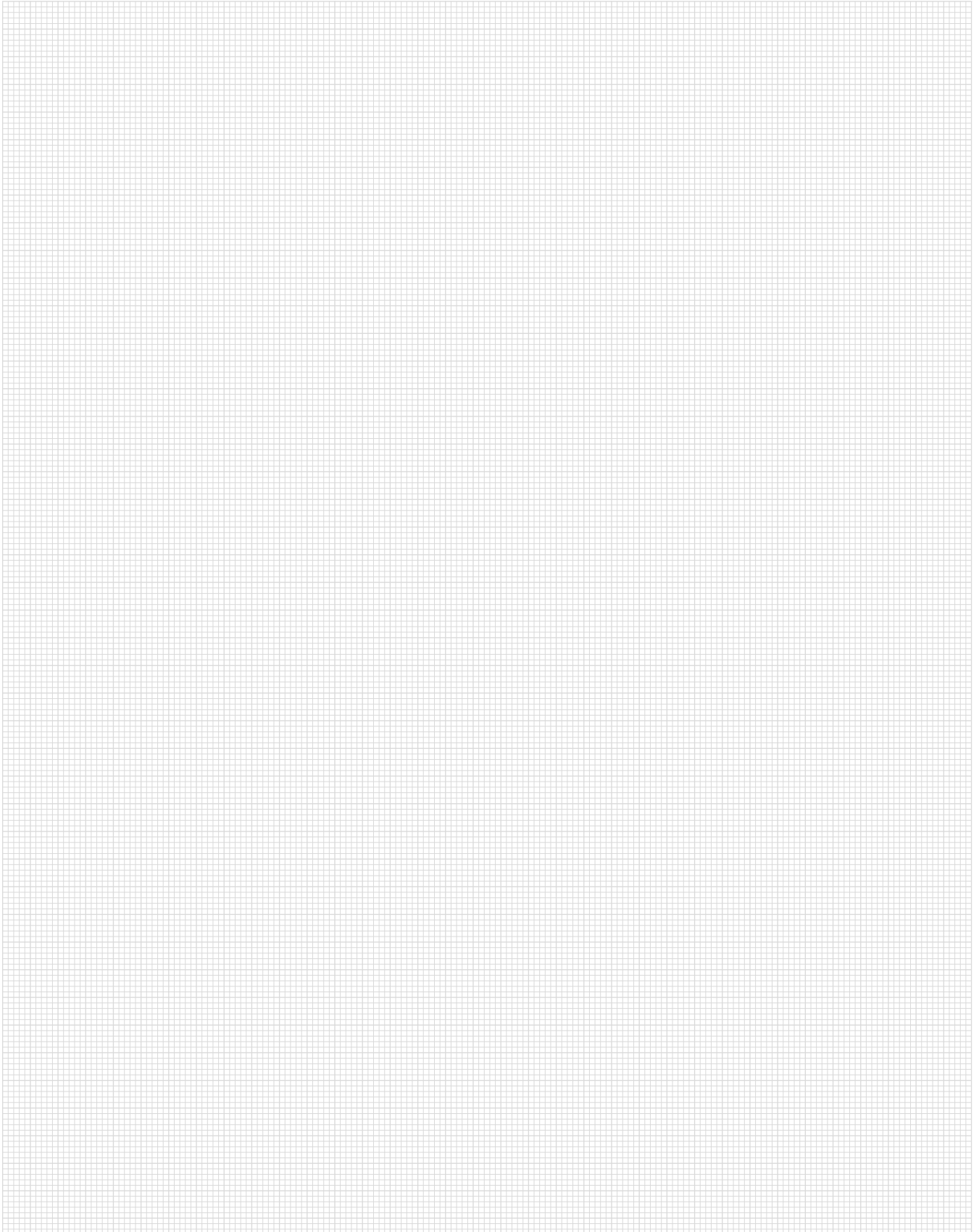

Notizen

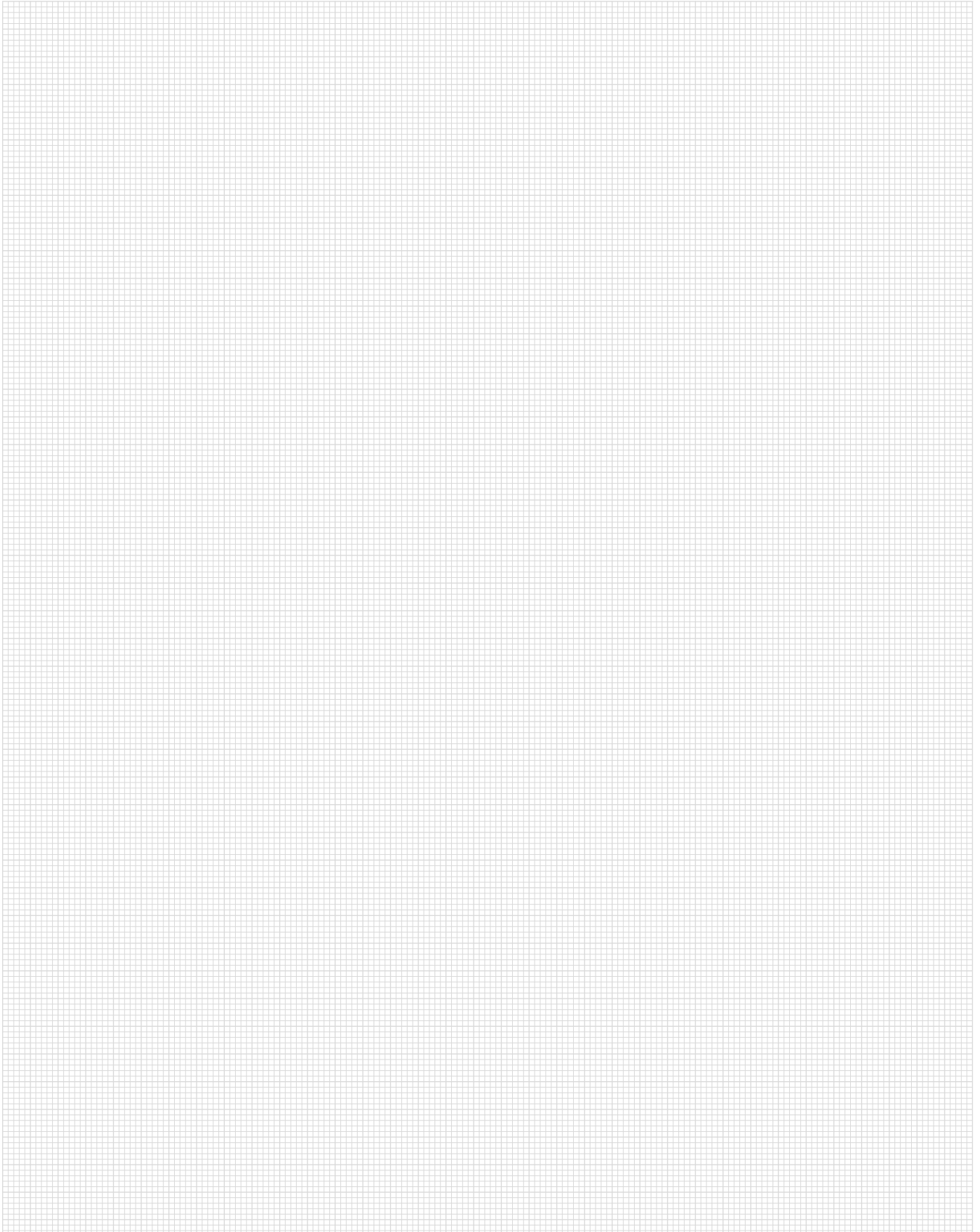

Mayer & Co Beschläge GmbH

Alpenstraße 173 · 5020 Salzburg · Austria
T: +43 662 6196-0 · F: +43 662 6196-1449
maco@maco.eu · maco.eu

MACO in Ihrer Nähe:
www.maco.eu/kontakt



Dieses Dokument wird laufend überarbeitet. Die aktuelle Version finden Sie unter <http://www.maco.eu/assets/759320> oder scannen Sie den QR-Code.

Erstellt: 11/2021 · Geändert: 15.05.2023
Best.-Nr. 759320
Alle Rechte und Änderungen vorbehalten.

» Wenn ich die Menschen
gefragt hätte, was sie wollen,
hätten sie gesagt
schnellere Pferde. «

Henry Ford

